



CATALOGUE 1982

YANKEE SARL
12, rue des Novalles - 21240 TALANT

TEL. (80) 41.41.11
Futur numéro (80) 57.17.23



PRES DE 30 VICTOIRES EN 81
CHAMPION DE FRANCE TT
VAINQUEUR DE LA COUPE DE FRANCE TT

Lons-le-Saunier C.F. 1.2.3.4. — Genève AM 1.2.3.4. —
 Nancy C.R. 1.2.3. — Marsannay C.R. 1.2.3.4. — Oyonnax AM 1.2.3.4.
 — Niort C.F. 1.2.3.4. — Orsay AM 1.2.3.4. — Chalon-sur-Saône C.R.
 Neuilly-sur-Marne C.R. 1.2. — Troye AM 1. — Aix-en-Provence C.F.
 1.2. — Aix-les-Bains C.R. 1.2. — La Rochelle C.R. 1.2.3. — Tours
 (Martizay) AM 1.2. — Besançon 1. — Marsannay 1.2. — Chalon-sur-Saône
 1.2.3. — Evry 1. — Aulnay-sous-Bois 1.2. — Nancy 1. —
 Tours 1. — Nîmes 1.2.3. — Louvecienne 1.2.3.

Si bon nombre de ces victoires ont été obtenues par des pilotes YANKEE, c'est sur du matériel identique à celui du commerce et ceci s'est confirmé dans la deuxième partie de la saison où des pilotes indépendants ont remporté de nombreuses victoires et places d'honneur, et nous les remercions vivement de la confiance qu'ils ont voulu accorder à notre matériel.

YANKEE



MOTEUR 3,5 CC

Spécial voiture

ecm

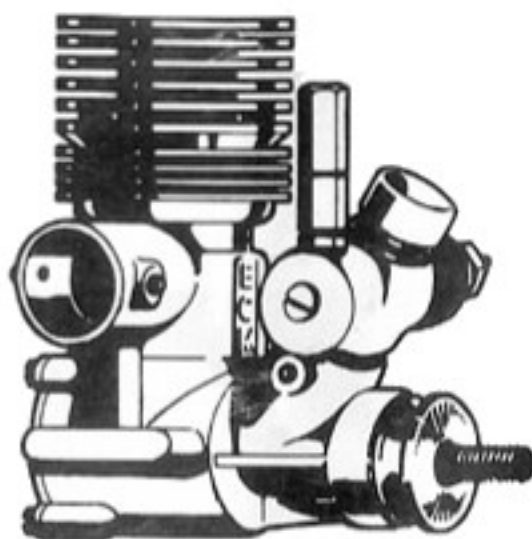

Moteur 3,5 cc de conception nouvelle AAC = (piston alu, cylindre alu chromé)

- cylindre alu chromé dur*
- balayage des gaz dirigé par 3 transferts à l'intérieur même du cylindre, d'où souplesse à bas régime et consommation de carburant diminuée*
- bielle matricée et baguée bronze*
- régime maxi 30 000 tours/mn*
- carburateur à tiroir (isolation thermique avec le carter) s'adaptant sur tout moteur de diamètre 12 à 14*
- filtage du vilebrequin standard (1/4 NF)*
- livré, sous blister, avec sortie d'échappement, cône et plateau d'hélice, avec ou sans carburateur à tiroir.*

ENDURO TOUT TERRAIN YANKEE



Enduro EV
en kit

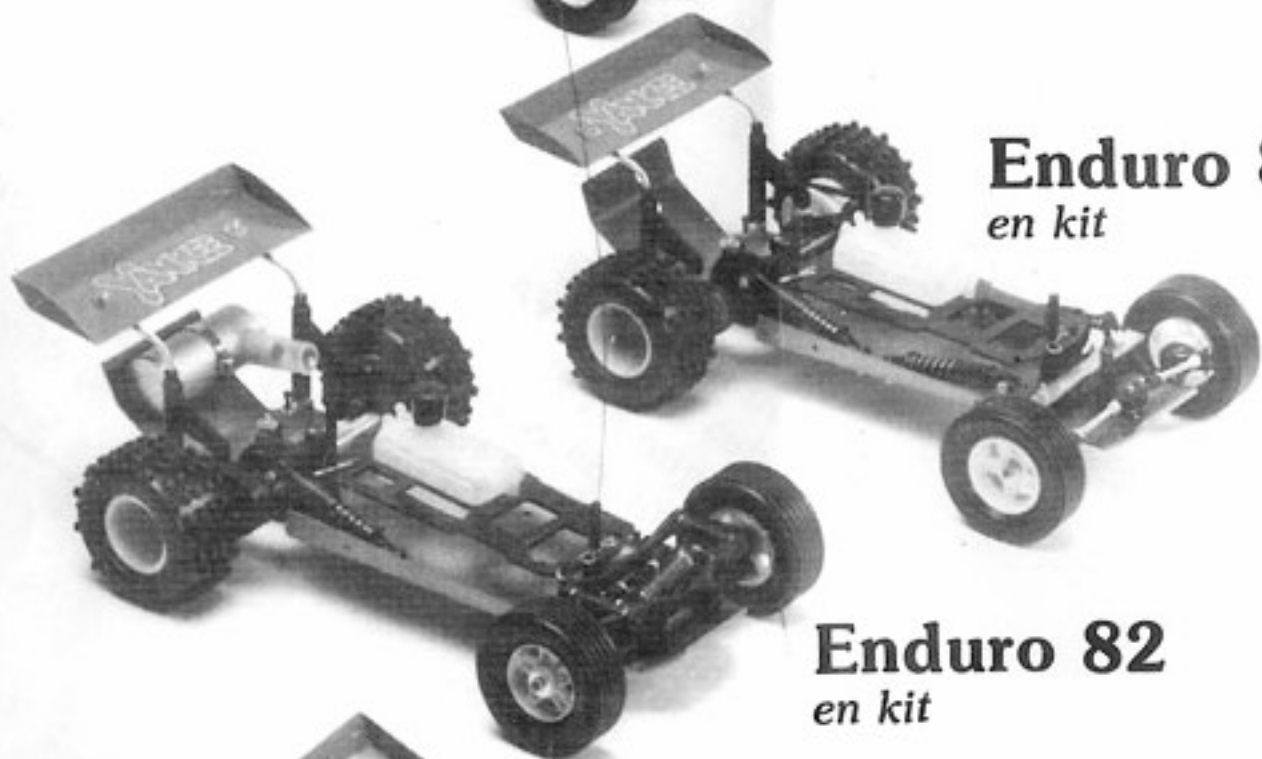

Enduro 80
en kit

Enduro 82
en kit

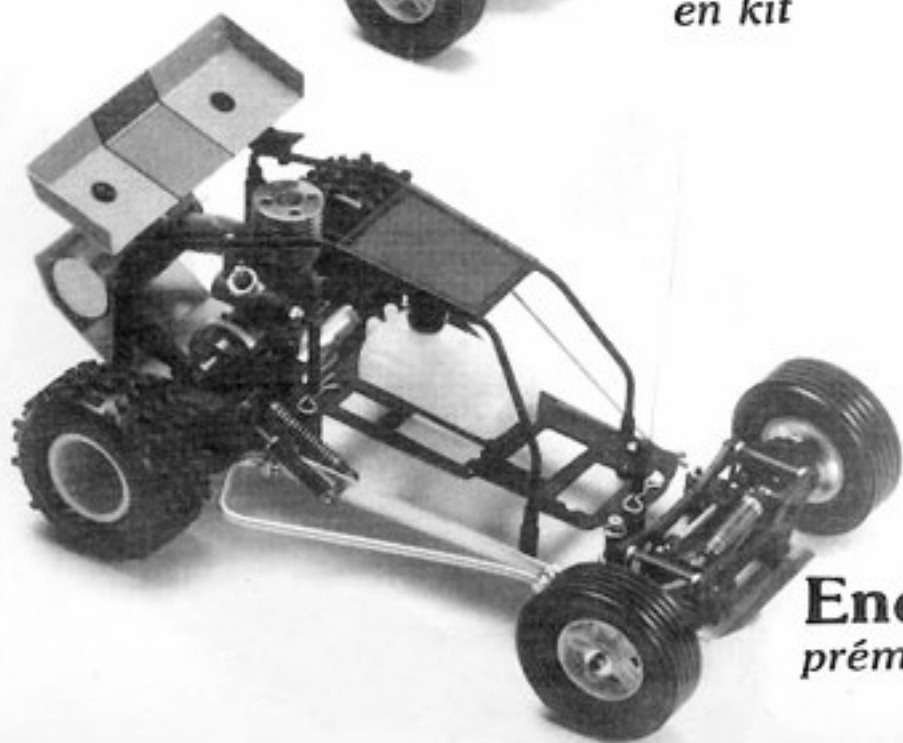

Enduro 83
prémonté

LA GAMME EVOLUTIVE ENDURO

de l'Enduro EV à l'Enduro 83

Cette gamme a été réalisée pour que le débutant puisse acquérir à un prix moindre un modèle de base (enduro EV) sans que pour autant ce modèle reste figé. Le jour où son propriétaire aura acquis une certaine expérience et voudra passer à l'échelon supérieur avec un matériel plus performant, il pourra alors adapter, à son modèle, tous les perfectionnements du haut de gamme ou des modèles intermédiaires.

Tout ceci est basé sur un châssis en dural anodisé sur lequel les perçages et les emplacements sont prévus pour que de nouveaux organes mécaniques puissent venir s'adapter.

Toutes les combinaisons sont alors possibles et l'utilisateur pourra à son gré, sans outillage compliqué, améliorer constamment son ENDURO.



Carrosserie de jeep ABS Y 207



Carrosserie Enduro 80 et 82 Y 180
lexan ou ABS Y 206

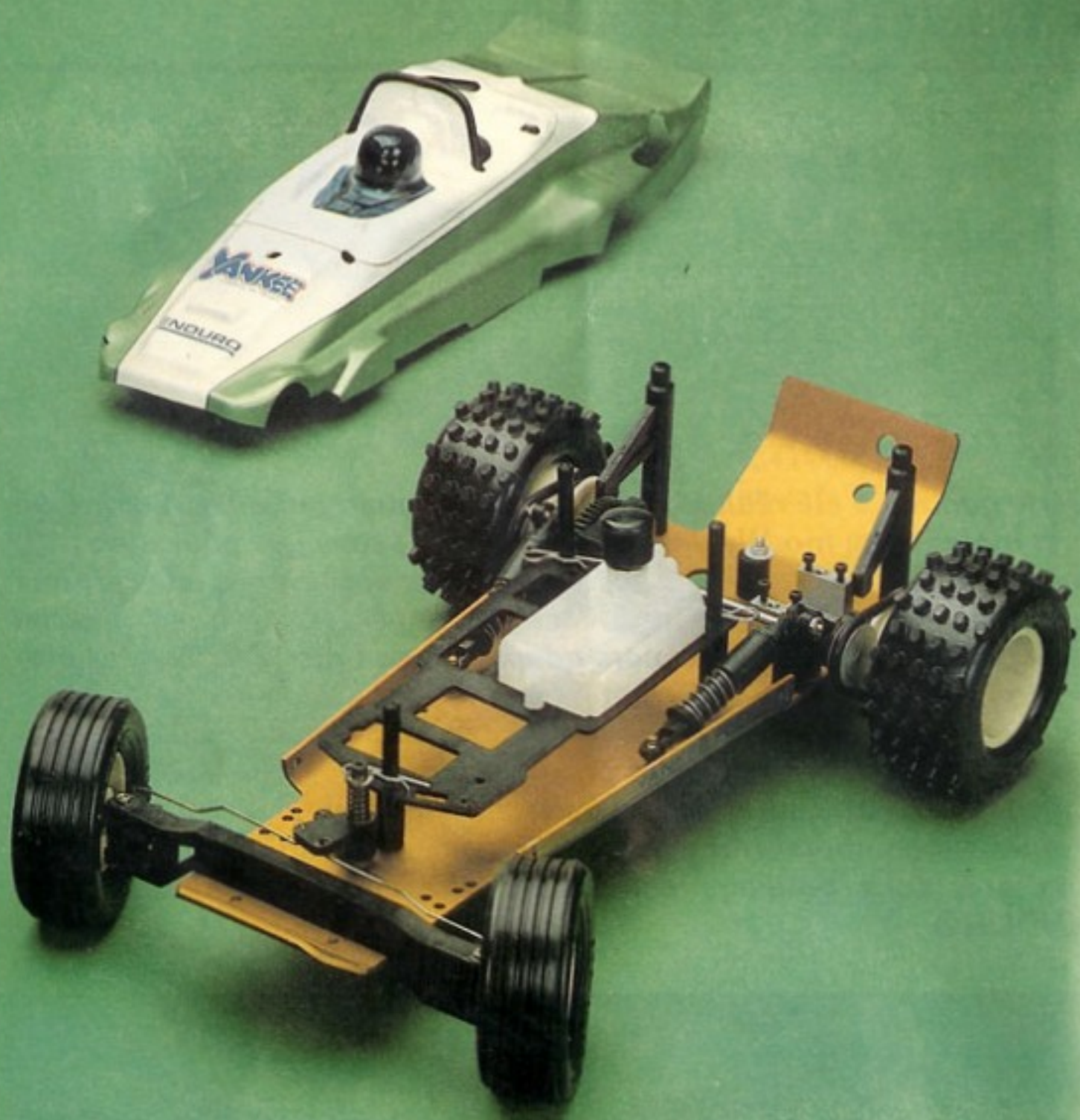

ENDURO EV

ENDURO EV

Modèle tout terrain évolutif de début bénéficiant de la technicité de nos modèles de compétition idéal pour l'apprentissage de la radio-commande en tout terrain.

Ce modèle est équipé d'un châssis en aluminium sur lequel tous les trous sont prévus pour la mise en place des kits d'amélioration.

L'Enduro EV est livré d'origine avec des pneus spéciaux YANKEE (basse pression) avec un crantage spécialement étudié pour l'utilisation en terrain accidenté.

Le train avant est rigide, les paliers, les fusées, les jantes et les bras de suspension sont en nylon injecté. L'axe arrière est monté sur roulements aiguilles. Les jantes ainsi que les bras de suspension sont montés sur paliers bronze.

Le kit comprend également la plaque radio, le réservoir, l'embrayage complet, un servo ainsi qu'une carrosserie en ABS (sans aileron).

La transmission se fait par courroies.

Ce kit de base peut être amélioré par la suite avec les accessoires qui équipent les modèles de haut de gamme, c'est-à-dire freins, amortisseurs télescopiques à bain d'huile, suspension avant, rotules de direction, différentiel, etc.

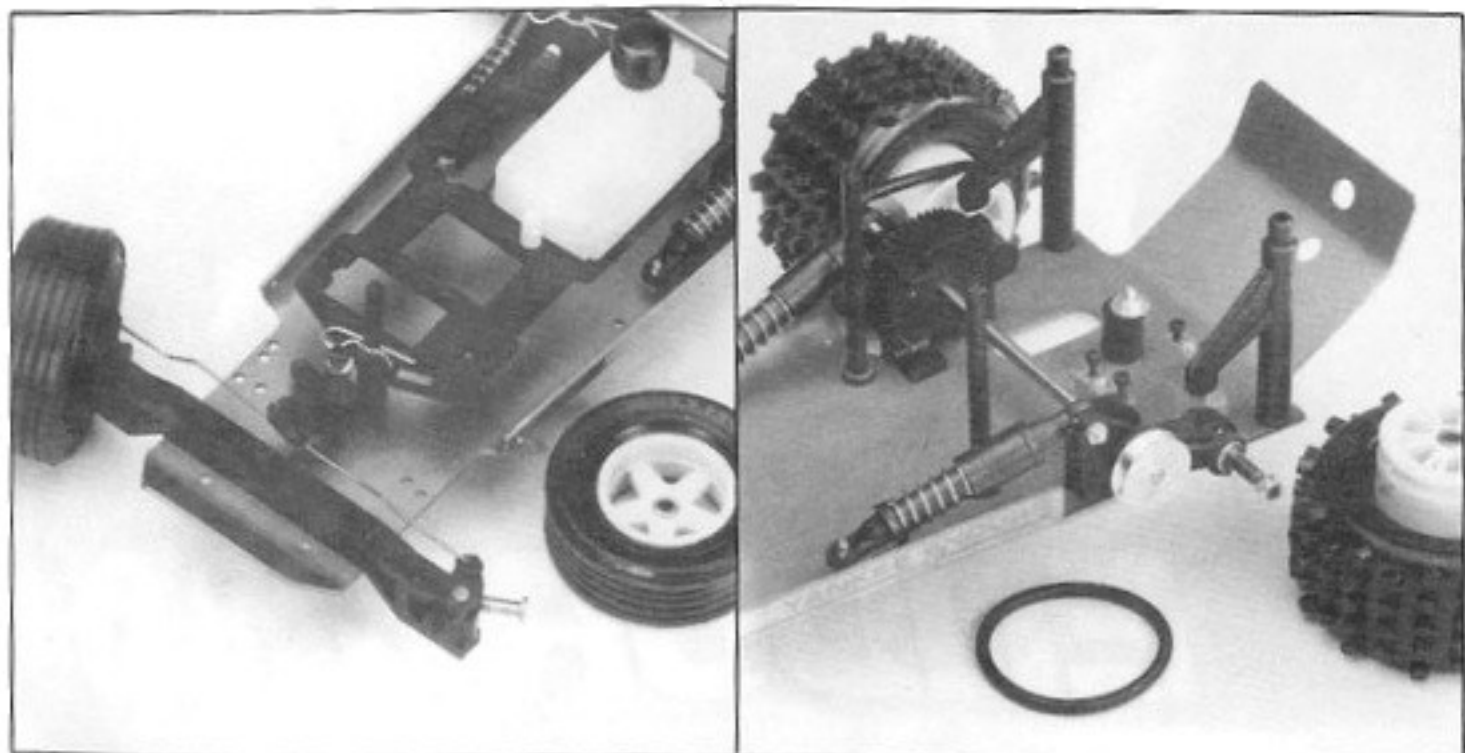

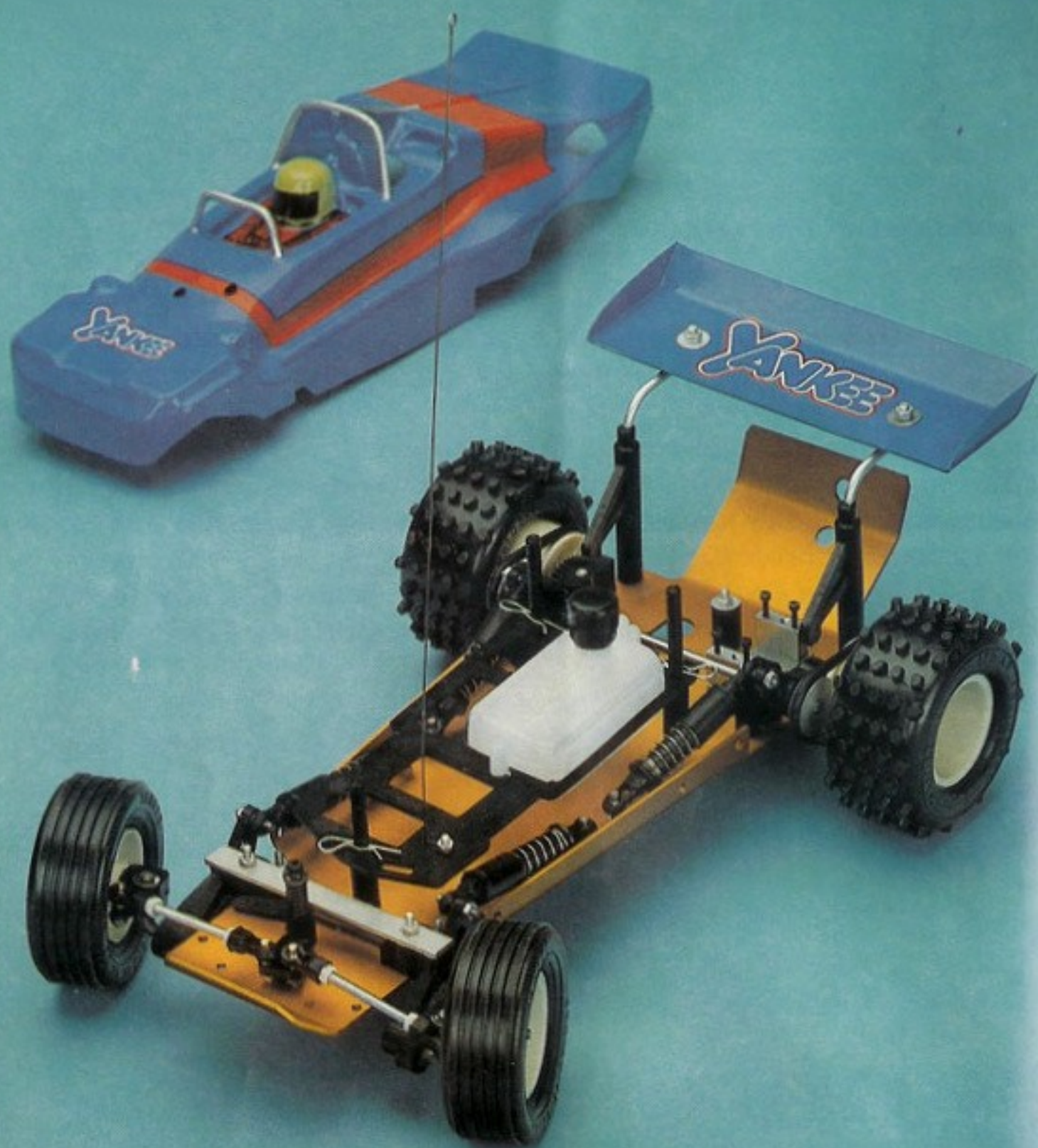

ENDURO 80

ENDURO 80

Champion de France 79

Autocross en kit à 4 roues indépendantes avec amortisseurs télescopiques.

Châssis en aluminium anodisé, palier AR et bras de suspension AR montés sur roulements aiguilles, direction et servo servos équipés de rotules (billes acier, chappes nylon) freins à disque, transmission par courroies, jantes nylon montées sur paliers bronze, pneus basse pression à crampons, coque en ABS avec arceaux incorporés, aileron arrière.

Le kit comprend également la plaque radio, le réservoir, l'embrayage complet.

Tout comme l'Enduro EV, ce kit peut être modifié et amélioré par la suite, les perçages du châssis étant prévus d'origine pour recevoir les perfectionnements des modèles 82 et 83.

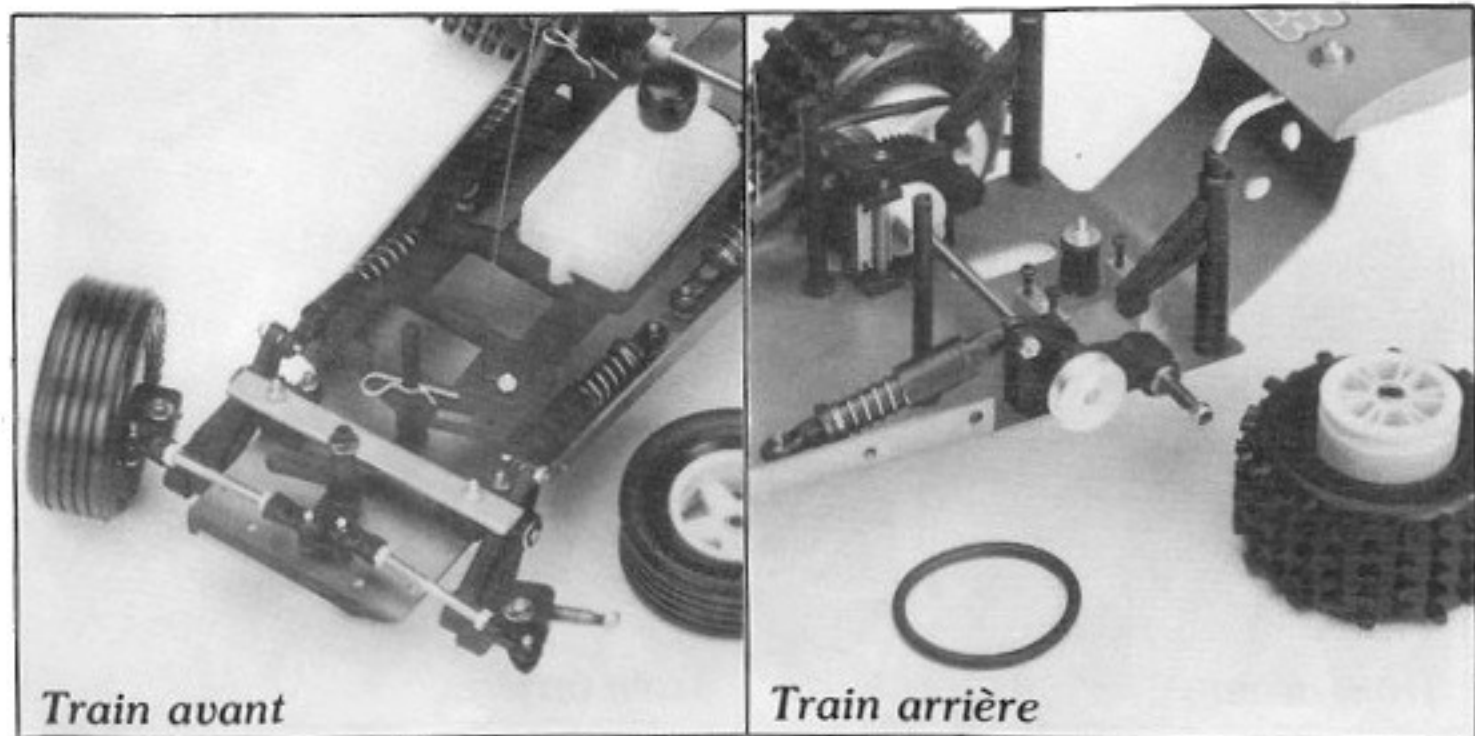

Train avant

Train arrière

ENDURO 82

Champion de France 81

Avec l'ENDURO 82, YANKEE vous propose un tout terrain réunissant toutes les qualités nécessaires permettant d'avoir entre les mains un véritable engin de compétition. Le train avant de celui-ci est du type triangulé, équipé d'amortisseurs télescopiques à bain d'huile, réglables de l'extérieur, la chasse et le pincement sont également réglables ; ce train avant spécialement étudié pour le tout terrain possède une déformation minimale de la géométrie dans toutes les positions et procure à l'enduro 82 toute la souplesse nécessaire à un bon amortissement, une stabilité parfaite en ligne droite et une bonne précision directionnelle.

Pour ce qui est du train arrière, l'association transmission par chaîne, moteur derrière le différentiel, pneus à crampons, aileron et amortisseurs assurent une motricité parfaite.

Le kit est livré avec des jantes à double roulements aiguilles pour assurer un meilleur guidage de la transmission par chaîne (qui est elle-même protégée par des carters en nylon). Ce kit comprend également une coque en ABS avec aileron, l'embrayage complet, la plaque radio, le réservoir et un échappement du type résonateur.

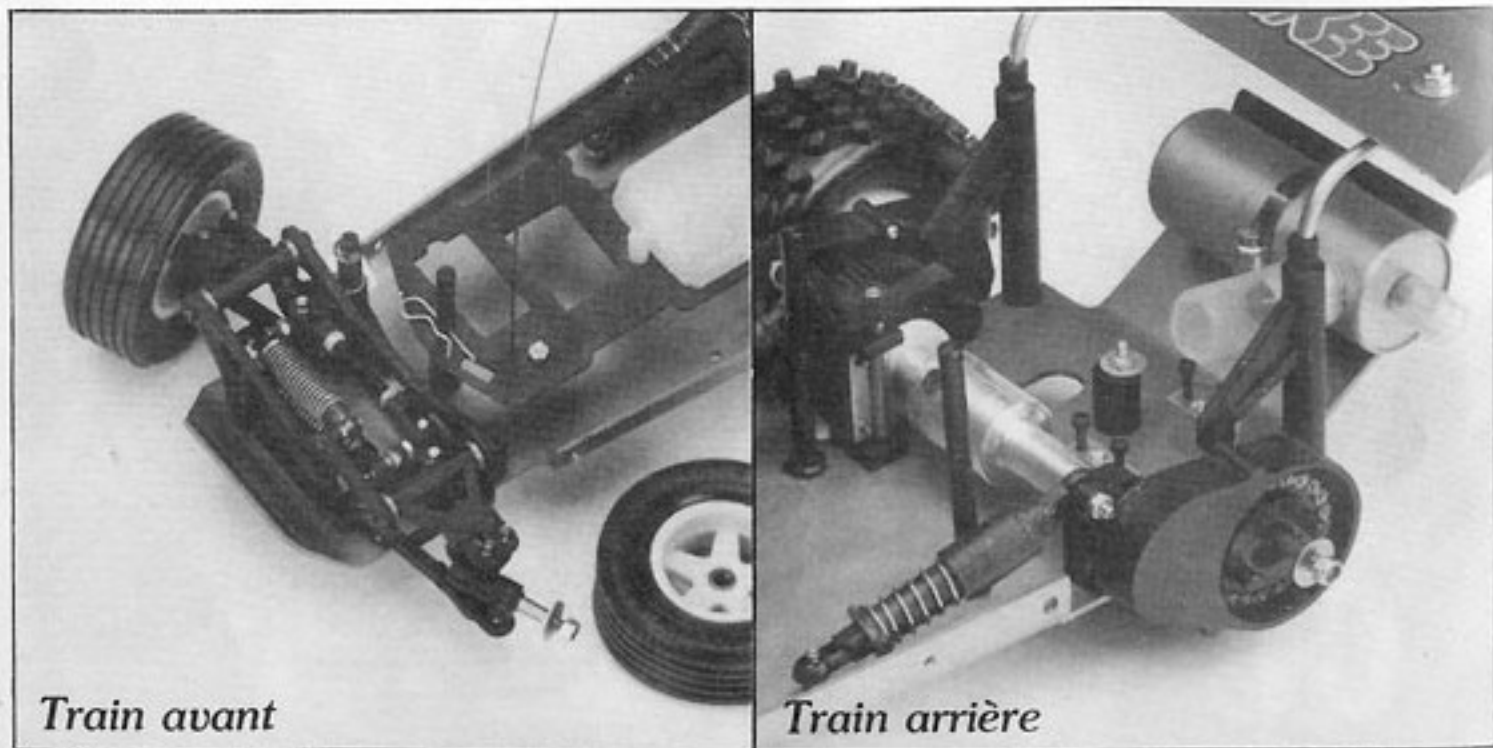

Train avant

Train arrière



ENDURO 82

KIT DE TRANSFORMATION

Kit de transmission par chaîne Réf. Y 200

(livré sans les roulements de bras Y 84)

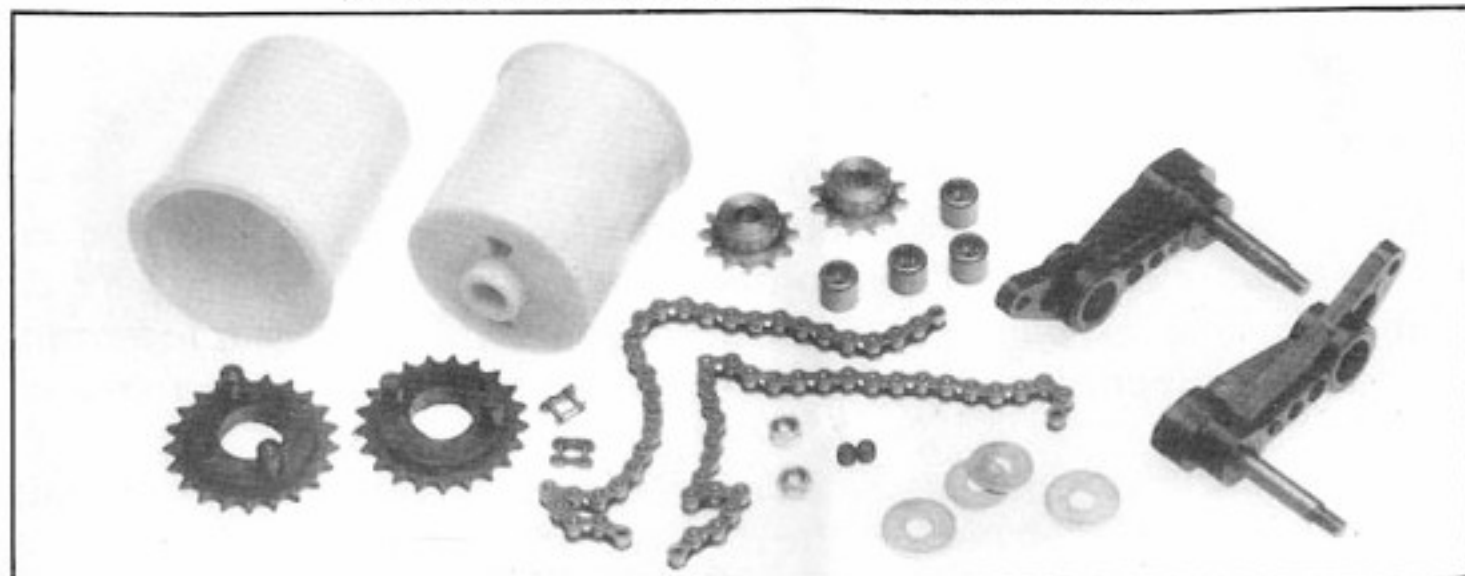

Carters de chaîne Réf. Y 211

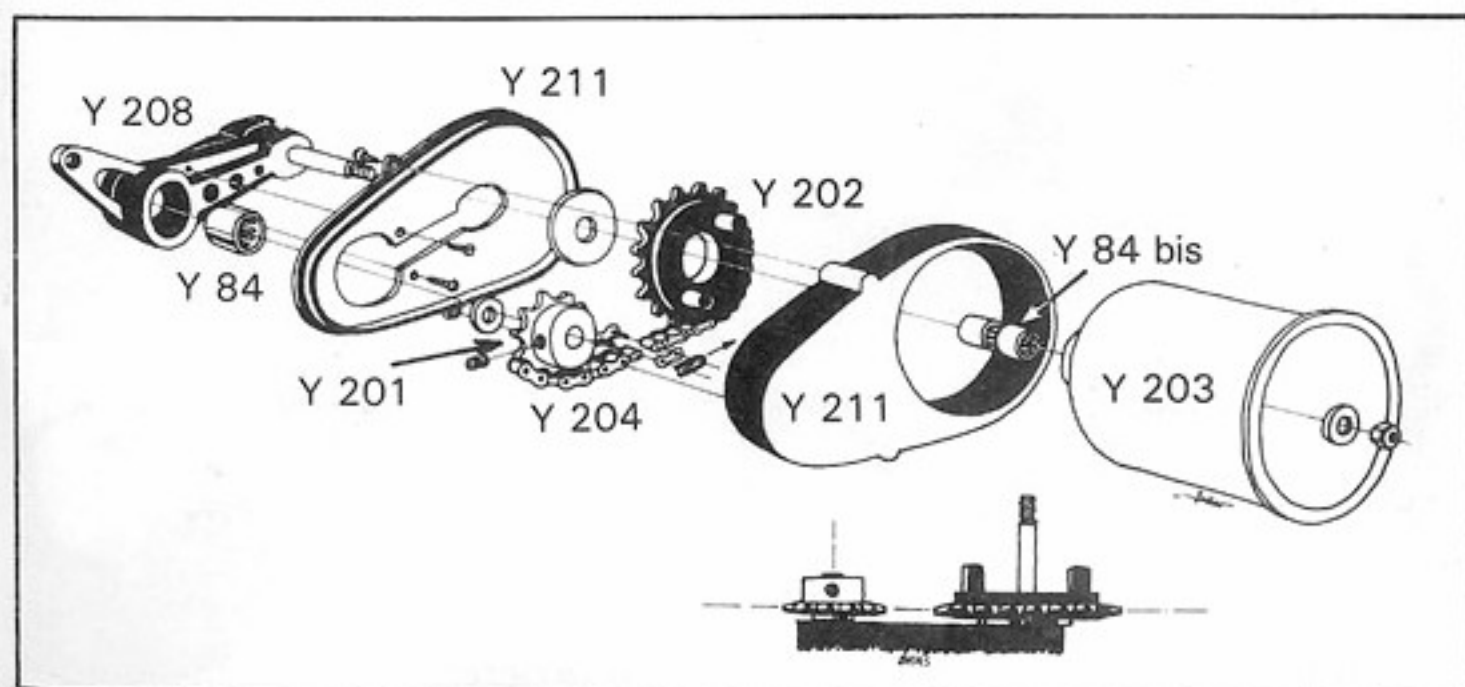
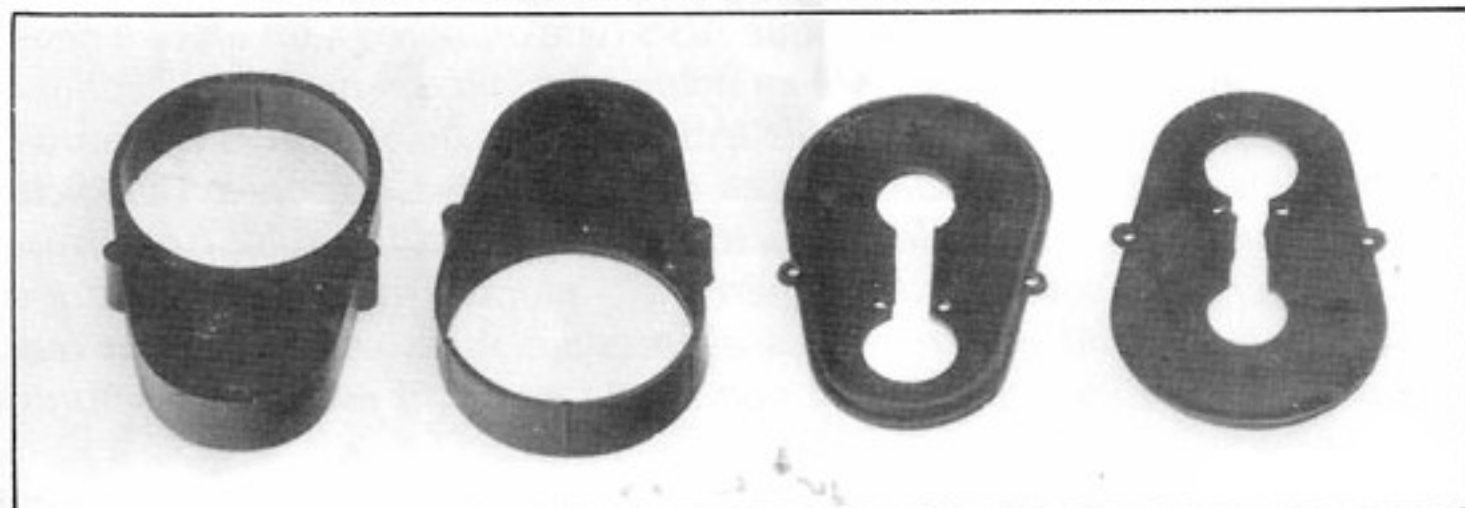

KIT DE TRANSFORMATION

Train avant triangulé Réf. Y 186

livré complet avec sauve-servos, renvoi d'angle et tringlerie de direction, et amortisseurs.

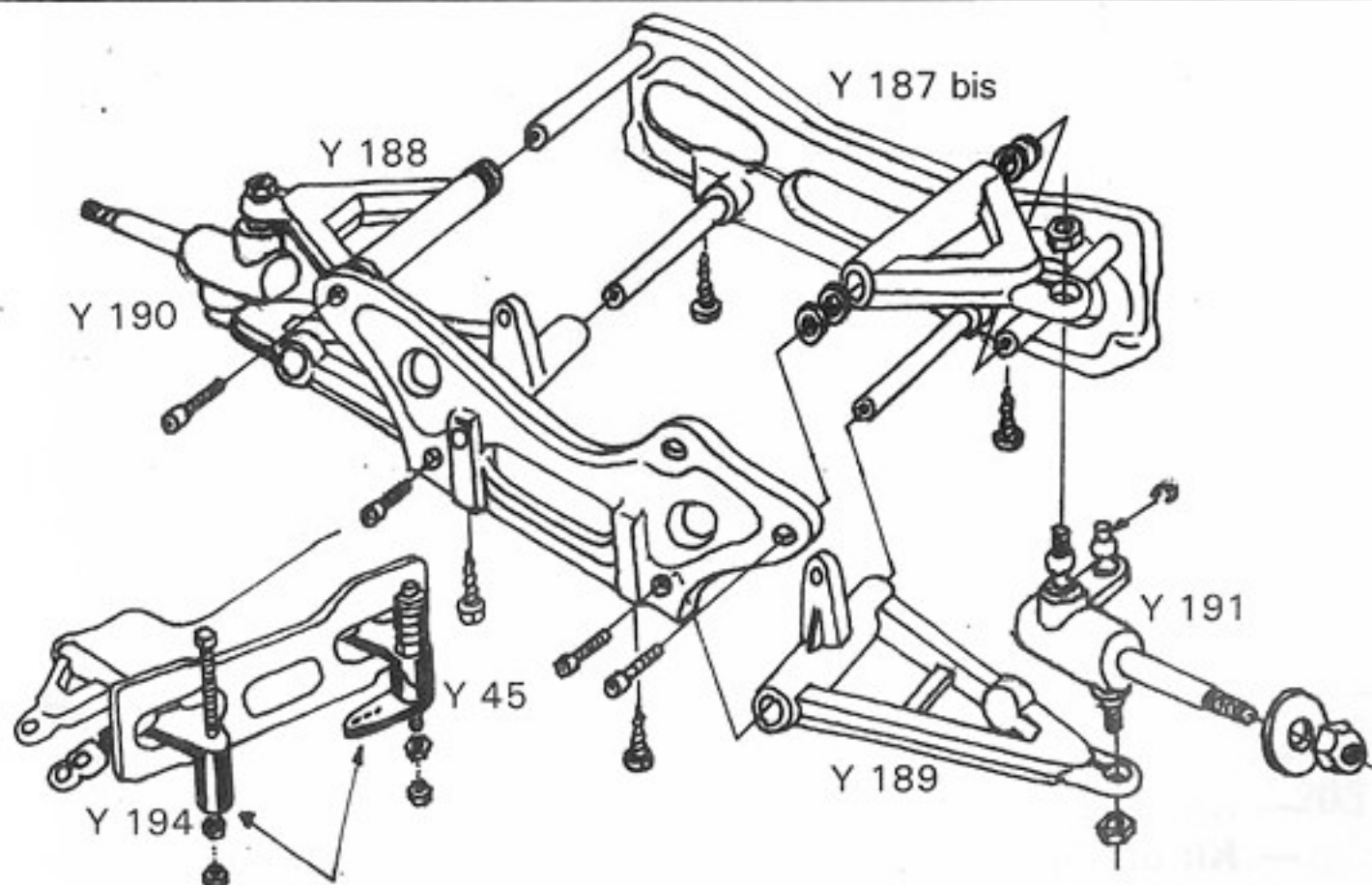
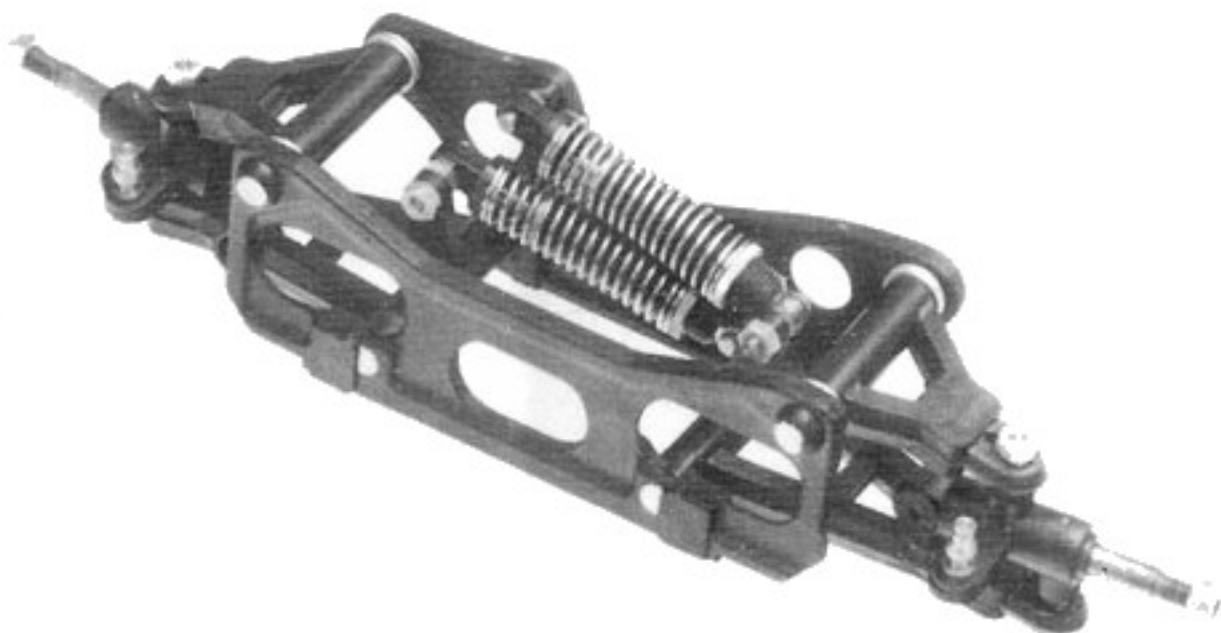

-KIT DE TRANSFORMATION

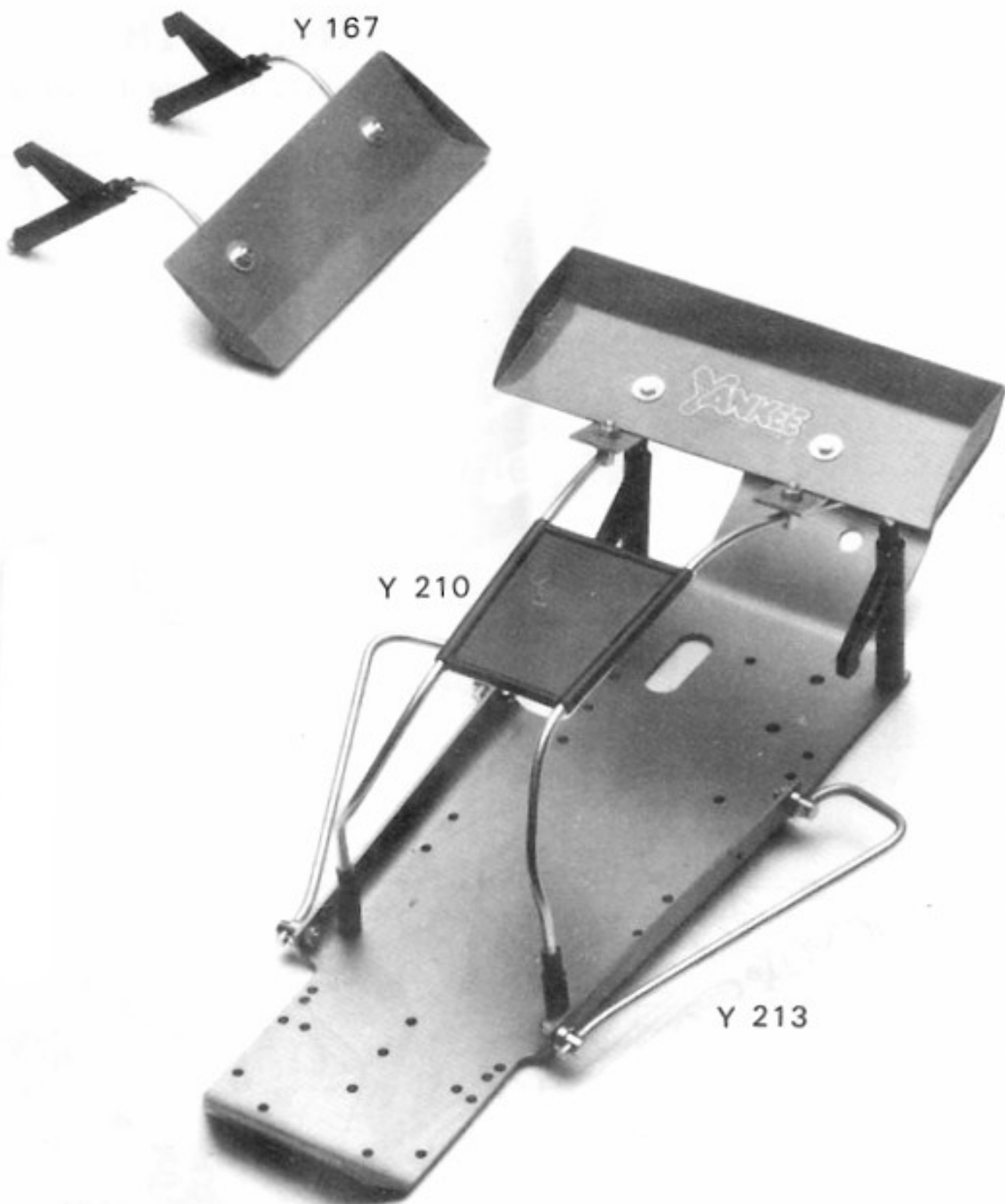

- Kit aileron complet Y 167 pour tout modèle
- Kit protection latérales Y 213 pour tout modèle
- Kit arceau cage (avec fixation) Y 210 pour tout modèle

PIECES DETACHEES

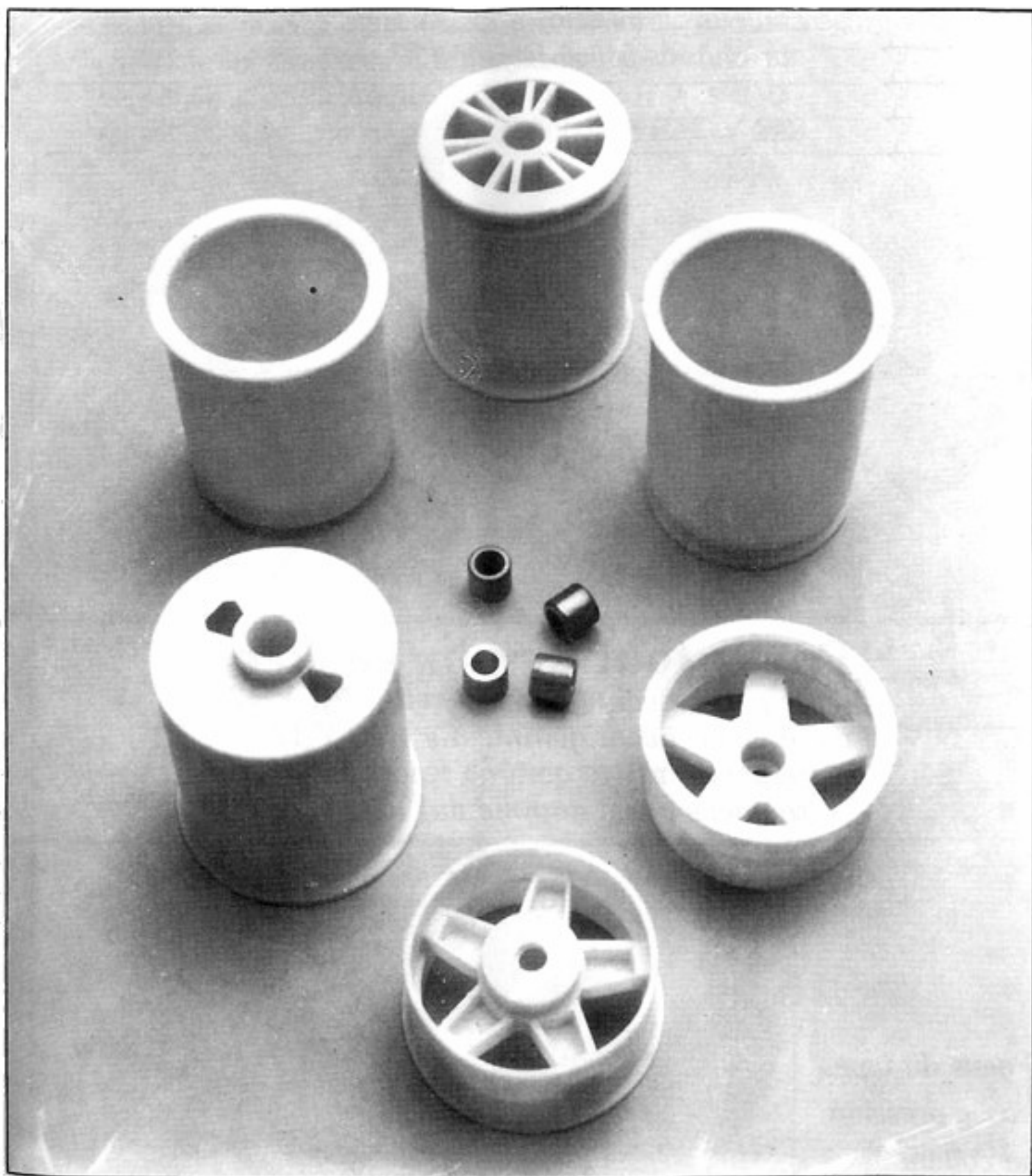

- jantes avant avec inserts Y 110
- jantes avant avec roulements aiguilles Y 111
- jantes arrière pour courroies avec inserts Y 113
- jantes arrière pour courroies avec roulements aiguilles Y 114
- jantes arrière pour chaîne (livrées sans les 4 roulements) Y 203
- inserts en laiton Y 26 bis
- roulements aiguilles Y 84 bis



ENDURO 83

ENDURO 83

(livré prémonté)

L'ENDURO 83 représente l'aboutissement d'une saison complète de compétition, c'est-à-dire l'amélioration constante de l'ENDURO 82 de courses en courses, afin de le rendre absolument imbattable sur le terrain, c'est ce qui a permis à YANKEE de remporter près de 30 victoires en 1981.

Les améliorations apportées sur ce modèle sont les suivantes : un châssis entièrement fraisé d'où aucune tête de vis ne dépasse, jantes AV et AR sur roulements aiguilles, suspension arrière amortie par 4 amortisseurs en aluminium à bain d'huile avec réglage rapide, protections latérales pour les amortisseurs, une nouvelle coque ABS type autocross, un arceau cage en aluminium avec toit surmoulé en nylon avec aileron incorporé, échappement accordé, nouvelle cellule de train avant en nylon avec une géométrie améliorée et de nouvelles fusées de direction. Ce modèle bénéficie naturellement des principales caractéristiques de l'Enduro 82 (transmission par chaîne sous carter, différentiel, plaque radio à démontage rapide, pneus avant et arrière basse pression) mais contrairement aux précédents modèles celui-ci n'est pas vendu en kit, il est livré prémonté dans la boîte.

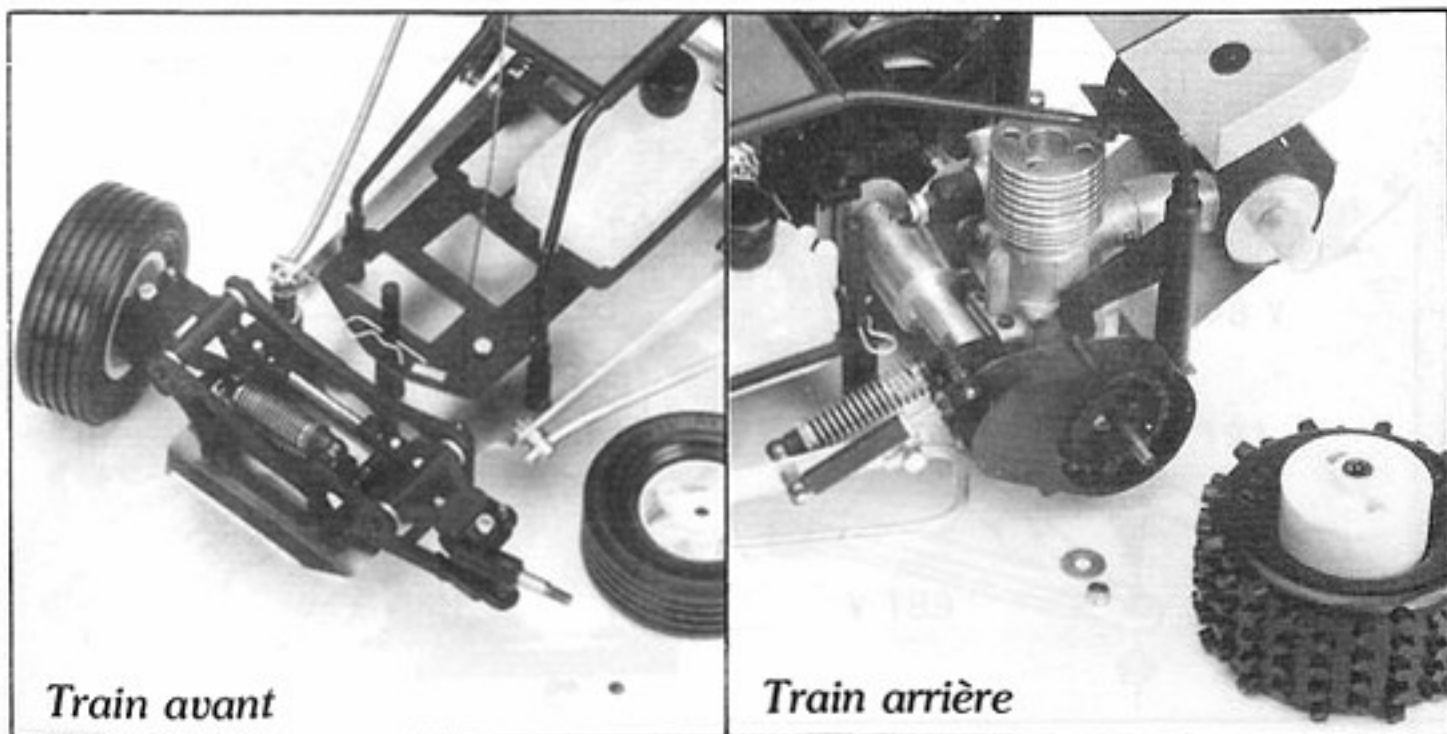

Train avant

Train arrière



Planche déco adhésive YANKEE
autocollant YANKEE grand format
solvant de nettoyage BEL-RAY MC 9 (bombe de 567 g)
huile tous usages BEL-RAY MC 22 (bombe de 198 g)
graisse spéciale pour chaîne BEL-RAY MC 2 (bombe de 198 g)
huile pour amortisseurs Y 215 (flacon)
écusson tissus G.M. YANKEE Y 86
écusson tissus P.M. YANKEE Y 87
pate silicone pour étanchéifier les échappements Y 73

PIECES DETACHEES

Enduro 80

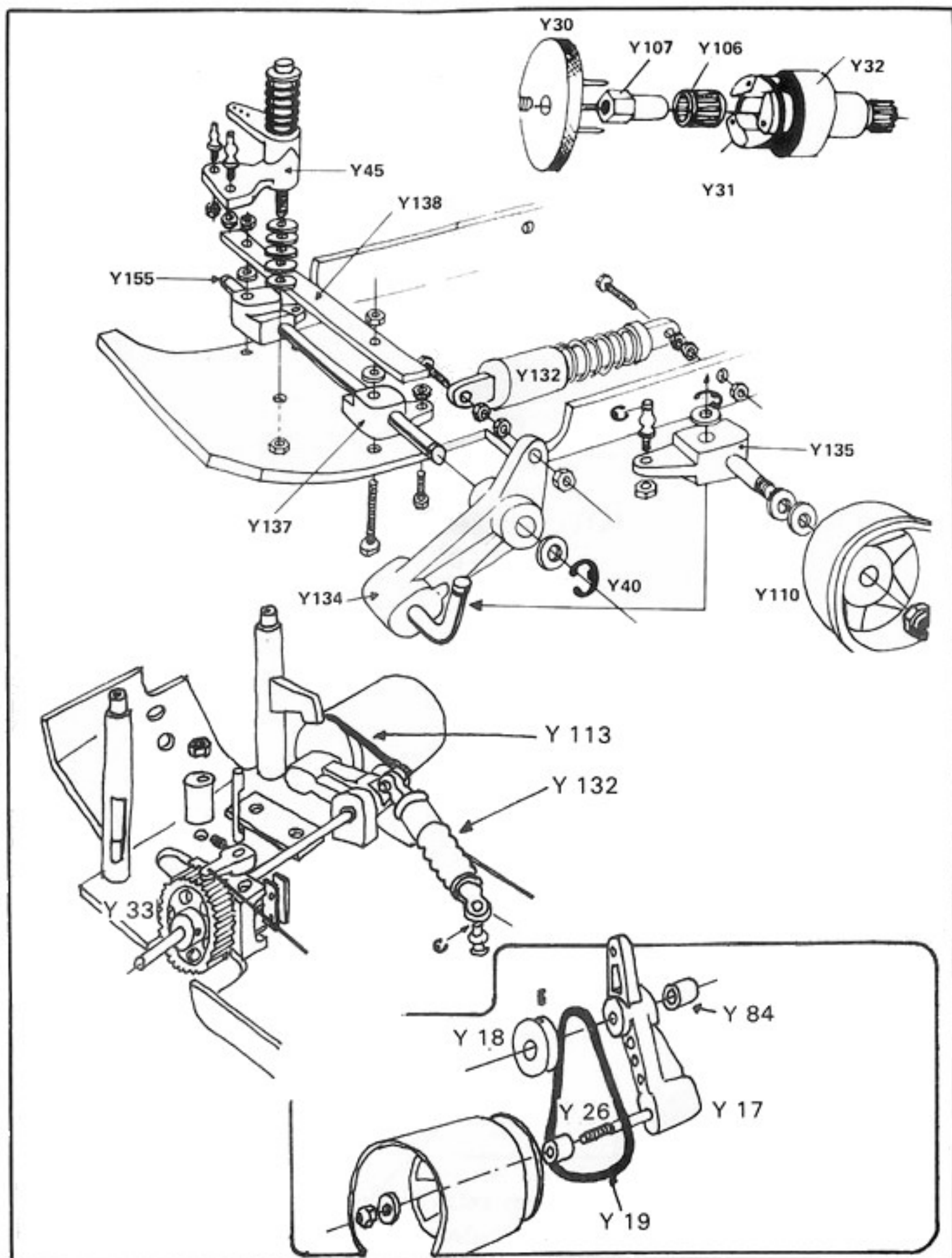

PIECES DETACHEES

Echappement du type résonnateur Réf. Y 68



Filter essence Y 51

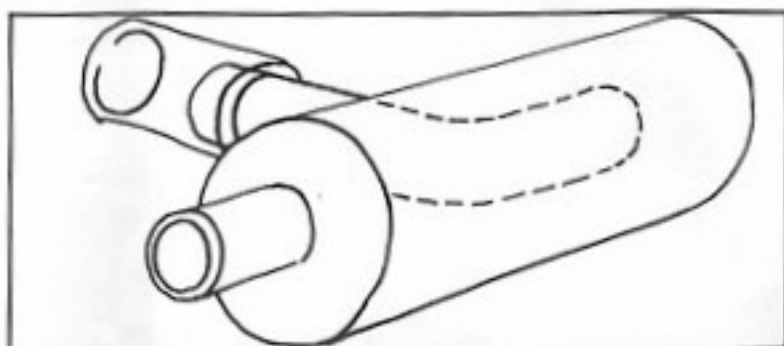

Filter à air Y 52

Soufflet Y 52 bis



Embrayage Enduro

EV - 80 - 82 - 83

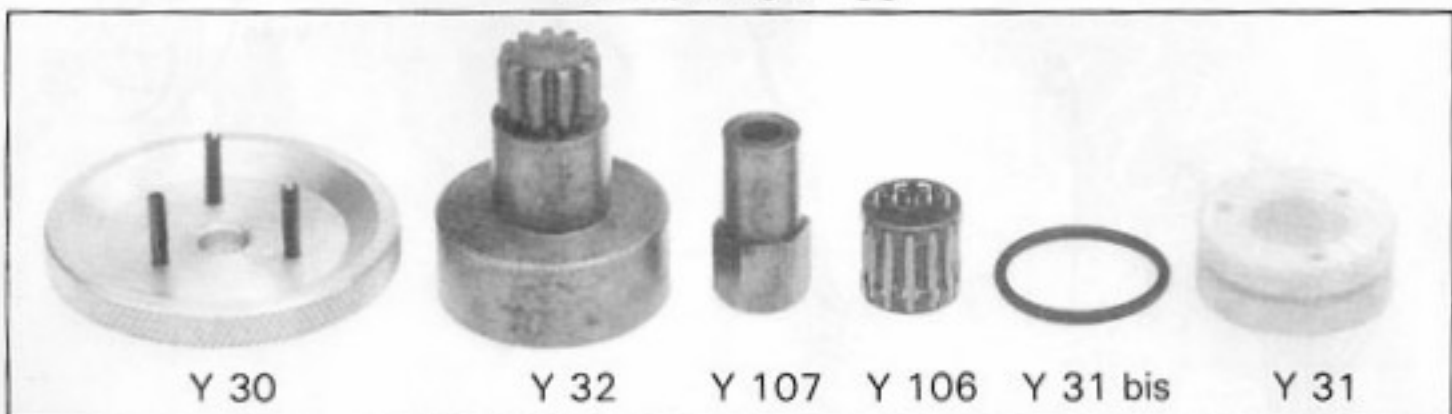

Y 30

Y 32

Y 107

Y 106

Y 31 bis

Y 31

Disque de démarrage
pour démarreur

P.M. Y 85

G.M. Y 120

Nouveau réservoir YANKEE
à remplissage rapide Réf. Y 65

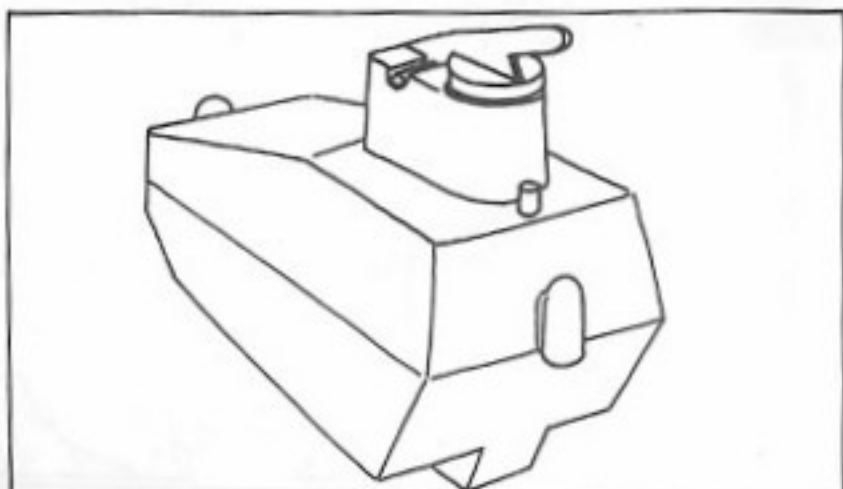

ENDURO 84

Ce modèle de conception entièrement nouvelle fera son apparition sur le marché courant 82.

La particularité de ce modèle sera d'avoir, à partir d'un même châssis, plusieurs combinaisons possibles au niveau des implantations mécaniques.

C'est-à-dire qu'à partir du modèle de base, traction arrière (suspension triangulée transmission par cardans, différentiel) on pourra adapter à volonté la traction avant, un différentiel central et même un deuxième moteur.

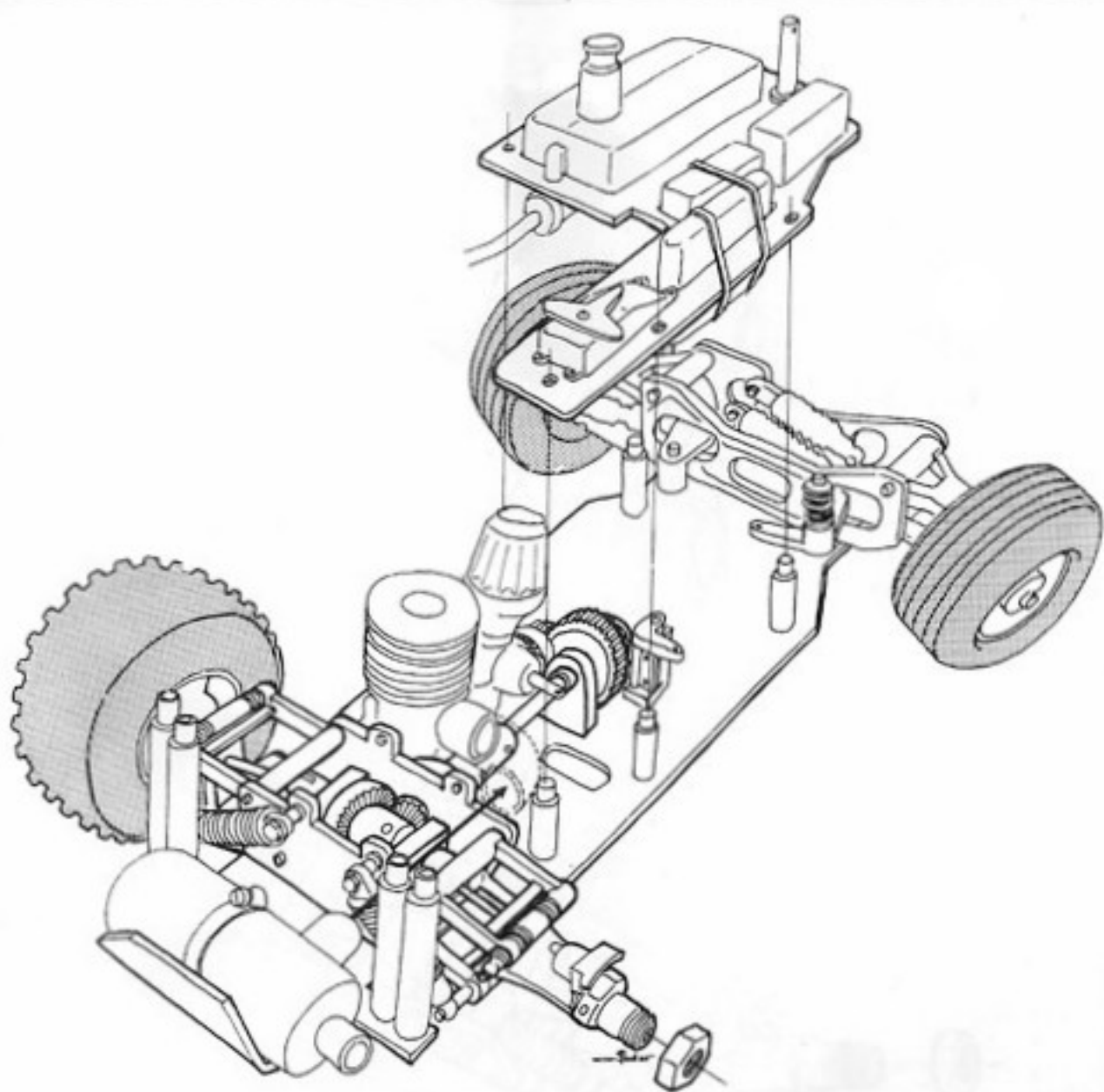

ENDURO 84 version 2 roues motrices avec train avant triangulé (identique au 83) la plaque radio est étroite et permet le montage de la coque type autocross.

PRINCIPAUX POINTS

- 04 - HOBBY - 1 rue des Marchands 04100 MANOSQUE
Tél. (92) 72 46 88
- 05 - ETS REYNAUD M. - 29 ter rue Carnot 05000 GAP
Tél. (92) 51 03 62
- 12 - RODEZ MAQUETTES - 32 rue Beteille 12000
RODEZ Tél. (65) 68 63 98
- 13 - S.A.M. - 39 Cours Lieutaud 13006 MARSEILLE
Tél. (91) 48 82 29
- 13 - TOUT POUR LE MODELE REDUIT 33 Rue Jean
Roque 13006 MARSEILLE Tél. (91) 48 01 27
- 14 - RADIO MODELISME Claude MERILLE - SAINT-
DENIS DE MAILLOC 14100 LISIEUX
Tél. (31) 63 70 48
- 16 - FARANDOLE - Place de l'Eperon 16000 ANGOU-
LEME Tél. (45) 95 47 25
- 16 - RADIO MODELISME 16 - 136 avenue de la Répu-
blique 16340 L'ISLE D'ESPAGNAC
Tél. (45) 68 63 85
- 17 - ENVERGURE - 34 rue Sardinerie 17000 LA RO-
CHELLE Tél. (46) 41 39 98
- 18 - L.C. MODELES - 3 place Gabriel Peri 18100
VIERZON
- 19 - RADIO MODEL - 97 rue de la Barrière 19000
TULLE Tél. (55) 26 92 99
- 21 - LA MAQUETTE - 10 rue du Chapeau Rouge
21000 DIJON Tél. (80) 30.51.50
- 21 - GANTOIS Jouets - 90 rue de la Liberté 21000
DIJON Tél. (80) 30 44 05
- 25 - Sté ACMEX - 49 avenue Carnot 25000
BESANCON Tél. (81) 80 30 58
- 25 - SARL PAILLARD - 52 rue Battant 25000
BESANCON tél. (81) 81 22 11
- 25 - MODEL 25 - 24 rue des Febures carré pié-
ton 25200 MONTBELIARD
Tél. (81) 91 74 69
- 28 - CHARTRES FESTIVITES - Centre Commer-
cial du Grand Faubourg 28000
CHARTRES Tél. (37) 21 80 54
- 29 - AUX ARMES DE MORLAIX - 10 Place Emile
Souvestre 29210 MORLAIX Tél. (98)
88 01 51
- 30 - KINGS - 31 rue Vincent Faïta 30000 NIMES
Tél. (66) 21 25 90
- 30 - RG 34 MODELISME - 5 rue Cart 30000 NIMES
Tél. (66) 67 04 81
- 33 - JOUETEC - 38 rue Vital Carles 33000 BORDEAUX
Tél. (56) 44 63 50
- 34 - KINGS - 7 rue du Commerce 34000 MONTPELLIER
Tél. (67) 92 77 71
- 34 - RG 34 MODELISME - 465 avenue du Pont Trin-
quat 34000 MONTPELLIER Tél. (67)
64 25 81
- 35 - MODELOUEST - 183 rue de Fougères 35000
RENNES Tél. (99) 36 51 52
- 37 - TOURS HOBBY - 45 rue Michel Colombe 37000
TOURS Tél. (47) 66 96 79
- 38 - PHOTO MODELISME BOURGEOIS - 2 cours
Senozan 38500 VOIRON Tél. (76)
05 10 31
- 38 - VIENNE MODELISME - 12 rue des Clercs 38200
VIENNE Tél. (74) 85 57 03
- 38 - AREM - 9 rue Général Durand 38000 GRENOBLE
Tél. (76) 42 54 83
- 39 - BOUCHARD MODELISME - 49 rue des Salines
39000 LONS LE SAUNIER Tél. (84)
47 08 47
- 39 - CARAVELLE - 58 rue de Besançon 39100 DOLE
Tél. (84) 72 37 96
- 42 - MIRAGE - 31 rue de la République 42000 SAINT
ETIENNE Tél. (77) 33 06 24
- 42 - AU PASSE TEMPS - 1 rue Pierre Curie 42400 S. INT
CHAMOND Tél. (77) 22 90 81
- 44 - DELTA MODELISME - 93 avenue de la République
44600 SAINT NAZAIRE Tél. (40) 22 47 94
- 49 - RECREATION - 8 Boulevard de la Victoire 49300
CHOLET Tél. (41) 62 26 29
- 49 - J.M.R. GALTIE Patrick - 5 rue Pierre Lise 49000
ANGERS Tél. (41) 87 00 21
- 50 - MAQUETTE BAZAR - 69 rue Gambetta 50100
CHERBOURG Tél. (33) 44 19 43
- 51 - MINIS MODELS - 8 rue de Flocmagne 51000
CHALONS SUR MARNE Tél. (26)
65 68 98
- 51 - FANATIC - Galerie de l'Etape 51100 REIMS
Tél. (26) 47 79 91
- 54 - EXPO MODELISME - 76 avenue Gal Leclerc
BP 3162.54013 NANCY CEDEX Tél.
(8) 355 42 75
- 57 - SPORTS et LOISIRS TURENNE - place Turenne
57100 THIONVILLE tél. (8) 253 35 18

DE VENTE YANKEE

- 59 - COBRA MODELES REDUITS - 19 rue de l'Hospice 59600 MAUBEUGE Tél.
- 59 - HOBBY PEOPLE - 11 rue Nationale 59200 TOURCOING Tél. (20) 26 43 02
- 59 - JC MODELISME - 31 rue des Postes 59000 LILLE Tél. (20) 57 31 66
- 62 - SARL RANCENNE - 76-91 rue de Dunkerque 62500 ST OMER Tél. (21) 38 23 53
- 63 - SARL AU NAIN JAUNE - 6 rue André Moinier 63000 CLERMONT FERRAND Tél. (73) 37 13 58
- 63 - TECHNI LOISIRS - 2 rue Massillon 63000 CLERMONT FERRAND Tél. (73) 92 97 62
- 67 - RUYER MODELISME - 88 Grand'rue 67502 HAGUENAU Tél. (88) 93 83 51
- 67 - RUYER MODELISME - centre commercial «la place des halles» 67000 STRASBOURG Tél. (88) 32 86 13
- 67 - AU MODELE REDUIT - 25 route de Colmar 67100 STRASBOURG Tél. (88) 84 29 30
- 69 - RAM 2000 - 13 avenue Gabriel Peri 69190 ST FONS Tél. (7) 870 92 51
- 69 - FGRC DAHAN MODELISME - 62 rue Servient 69003 LYON Tél. (7) 860 18 69
- 69 - JET - 7 rue de la Fromagerie 69001 LYON Tél. (7) 828 28 36
- 69 - JET - 1 Place Saint Nizier 69001 LYON Tél. (7) 828 24 59
- 71 - SARL LES JEUNES ANNEES - 31 rue Gal Clerc 71100 CHALON SUR SAONE Tél. (85) 48 22 12
- 71 - AUTUN MAQUETTE - 16 Grande Rue Chauchien 71400 AUTUN Tél. (85) 52 47 20
- 71 - LE RALLYE - 2 Place Schneider 71200 LE CREUSOT Tél. (85) 55 06 97
- 71 - SARL JEUNE FRANCE - 108 rue Carnot 71000 MACON Tél. (85) 38 33 41
- 71 - CHALON MODELISME - 5 rue du Chatelet 71100 CHALON SUR SAONE Tél. (85) 48 02 67
- 72 - RADIO MAQUETTES 50 Avenue Général de Gaulle 72000 LE MANS Tél. (43) 24 75 03
- 72 - JEUX et LOISIRS - 29-31 rue Gambetta 72000 LE MANS Tél. (43) 28 47 68
- 73 - MODELISME 73 - Centre Commercial Galion 73000 BASSENS CHAMBERY Tél. (79) 33 22 94
- 73 - SAVOIE MODELISME - 18 avenue d'Annecy 73100 AIX LES BAINS Tél. (79) 35 63 12
- 74 - NIPADO - centre commercial 74330 LA BALME DE SILLINGY Tél. (50) 68 75 11
- 74 - GULLIVER Modèles - 10 avenue de Chambéry 74000 ANNECY Tél. (50) 45 04 25
- 74 - BUGGYS 2000 - 1 rue Jean Marie Pechet 74700 SALLANCHES Tél. (50) 58 02 00
- 75 - EOL - 70 bd St Germain 75005 PARIS Tél. 354 01 43
- 75 - HOBBY PEOPLE - 115 rue des Pyrénées 75020 PARIS Tél. 367 33 69
- 75 - EOL - 10 rue Erard 75012 PARIS Tél. 347 21 06
- 76 - MINITRAIN - 28 rue Jeanne d'Arc 76000 ROUEN Tél. (35) 70 70 58
- 77 - MONTEREAU MODELISME - 19 rue de la Pépinière Royale 77130 MONTEREAU Tél. (6) 432 02 43
- 81 - LA DIABLERIE - galerie marchande Mammouth route de St Juery 81000 ALBI Tél. (63) 60 31 31
- 83 - MINIS MODELES - Les impérateurs chemin de la Lauve 83700 ST RAPHAEL Tél. (94) 52 03 00
- 83 - SPORTS MODELES - 31 rue Picot 83000 TOULON Tél. (94) 93 49 70
- 83 - MODEL'S SHOP - 10 rue du Portalet 83400 HYERES Tél. (94) 65 50 36
- 84 - CAVAILLON MAQUETTES - 2 rue de la République 84300 CAVAILLON Tél. (90) 71 36 66
- 87 - MINI RACING SHOP - 8 rue Darnet 87000 LIMOGES Tél. (55) 33 21 76
- 89 - FANATIC - 13 rue Cochois 89000 AUXERRE Tél. (86) 52 59 86
- 91 - ORSAY MODELISME - 25 rue Archange 91400 ORSAY Tél. (6) 928 31 14
- 91 - HOBBY PEOPLE - 58 chemin des Boeufs 91380 CHILLY MAZARIN Tél. (6) 920 80 87
- 92 - L'ARC EN CIEL - 96/128 avenue Marcel Cachin 92320 CHATILLON Tél. (1) 735 31 84
- 92 - M.A.T. MODEL - 19 avenue de l'Europe 92310 SEVRES Tél. (1) 534 12 55
- 93 - PHILIPPE ET PATRICIA - 4 Allée Victor-Hugo 93340 LE RAINCY Tél. (1) 381 33 78
- 95 - HOBBY WOOD - 70 rue Général de Gaulle 95880 ENGHEN LES BAINS Tél. (3) 412 34 71

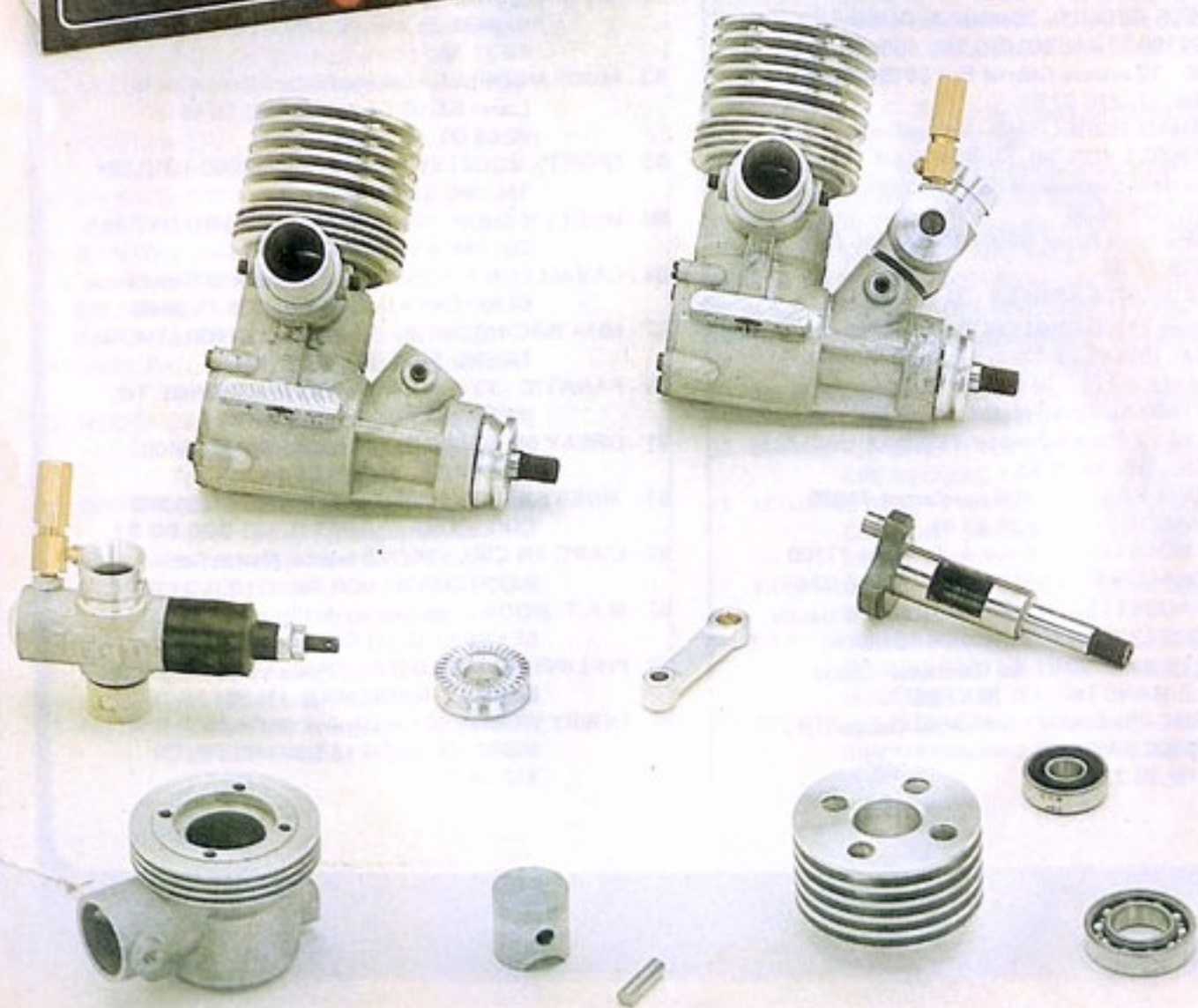

MOTEUR 3,5 CC

Spécial voiture

ecm

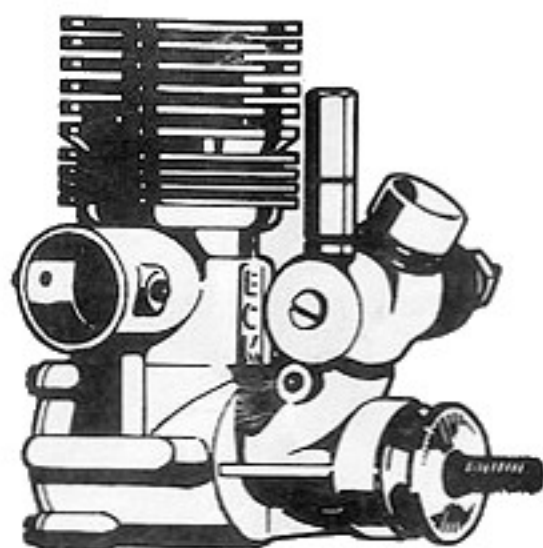

Moteur 3,5 cc de conception nouvelle AAC = (piston alu, cylindre alu chromé)

- cylindre alu chromé dur*
- balayage des gaz dirigé par 3 transferts à l'intérieur même du cylindre, d'où souplesse à bas régime et consommation de carburant diminuée*
- bielle matricée et baguée bronze*
- régime maxi 30 000 tours/mn*
- carburateur à tiroir (isolation thermique avec le carter) s'adaptant sur tout moteur de diamètre 12 à 14*
- filtage du vilebrequin standard (1/4 NF)*
- livré, sous blister, avec sortie d'échappement, cône et plateau d'hélice, avec ou sans carburateur à tiroir.*



CACHET DU REVENDEUR DE VOTRE VILLE :

LES CARACTERISTIQUES
TECHNIQUES DE NOS
MODELES ET DE NOS PIECES
DETACHEES PEUVENT
ETRE MODIFIEES EN
COURS D'ANNEE SANS
PREAVIS.