



*les caractéristiques techniques  
de nos modèles et de nos pièces  
peuvent être modifiées  
en cours d'année  
sans préavis*

# YANKEE

12, rue des Novalles (France) 21240 TALANT  
Tél 80 57 17 23 Télex 350 343 F YANKEE



**YANKEE**   
**CHAMPION DU MONDE**

★ ★ ★

4 TITRES  
DE CHAMPION D'EUROPE

★ ★ ★

8 TITRES CONSÉCUTIFS  
DE CHAMPION DE FRANCE

★ ★ ★

4 VICTOIRES  
EN COUPE DE FRANCE

★ ★ ★

3 VICTOIRES  
EN GRAND PRIX DE FRANCE

CATALOGUE YANKEE



# YANKEE VIDEO

Vous voulez en savoir plus sur Yankee.  
Alors n'hésitez pas, commandez la cassette  
vidéo « YANKEE CHAMPION DU MONDE ».  
Près de 30 minutes d'images consacrées à Yankee,  
au travers de cette première mondiale, suivi  
d'un reportage sur la firme dijonnaise.

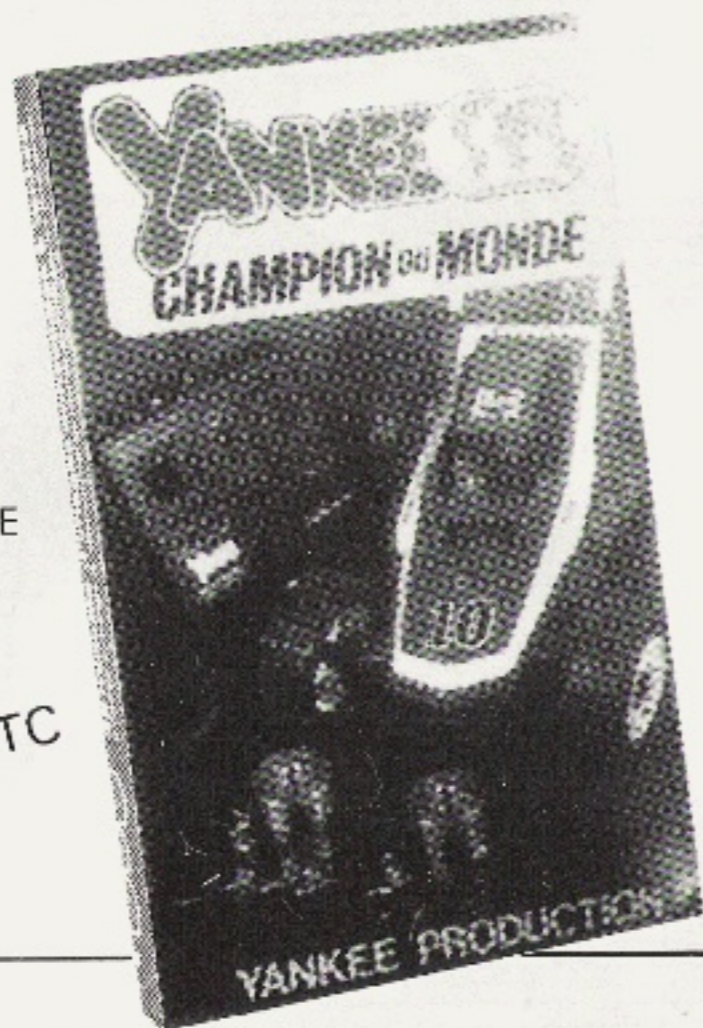

CETTE CASSETTE  
EST DISTRIBUÉE  
EN DIRECT PAR  
YANKEE

**465 F TTC**

**YANKEE®**

12, RUE DES NOVALLES  
21240 · TALANT.  
TEL 80-57-17-23

conseil & communication OJUNV

# 1987

**YANKEE**   
**CHAMPION DU MONDE**

# 4x4 EUROPA *Racing*

Réf. Y 299 : LIVRÉ EN KIT AVEC 3 DIFFÉRENTIELS

Ce modèle est l'évolution directe du modèle qui a remporté les CHAMPIONNATS DE FRANCE, D'EUROPE et DU MONDE en 1986. Le train arrière a subi de grosses modifications, afin de le rendre encore plus performant. Entièrement monté sur roulements (18 au total).

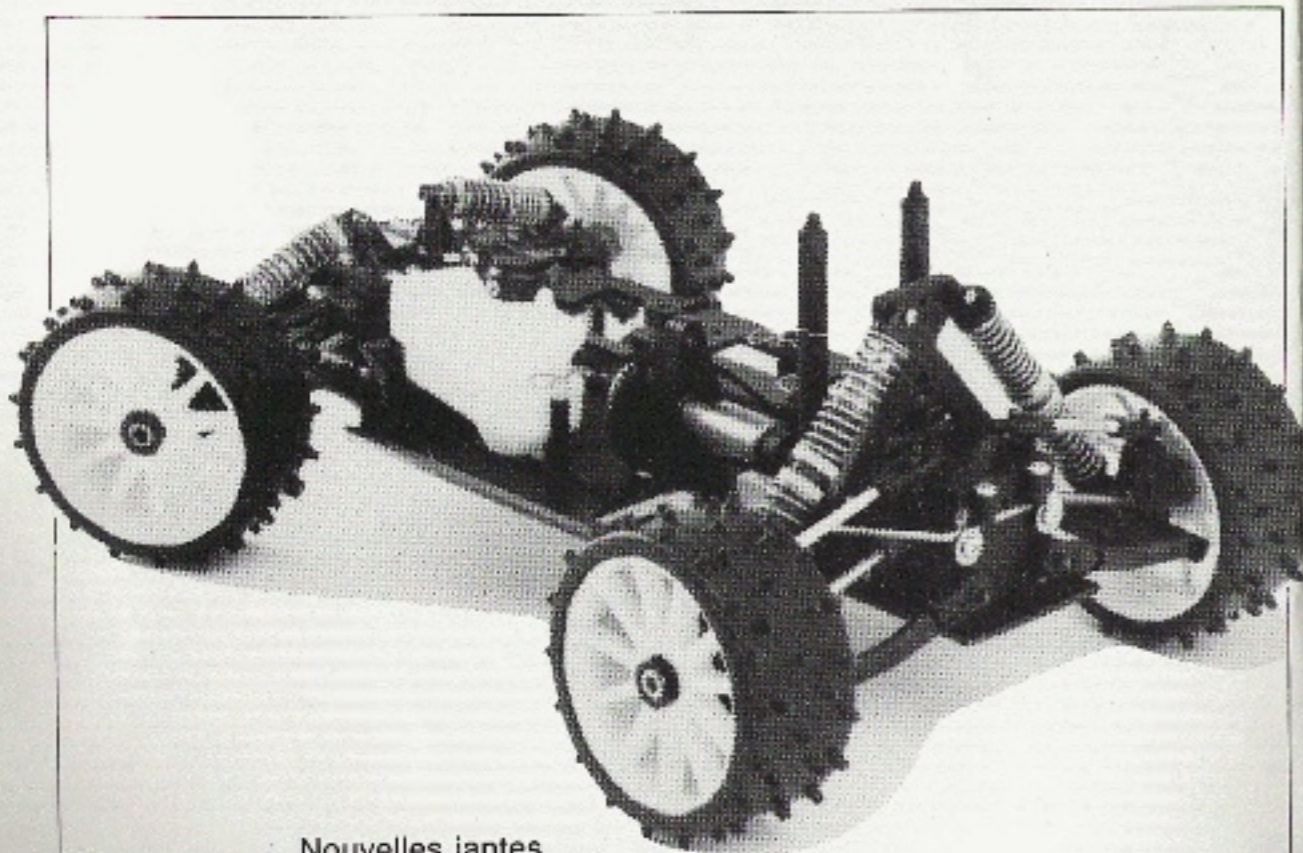

Nouvelles jantes grand diamètre, couples coniques avant et arrière en acier traité, protégés dans des carters. Sur cette voiture, tous les réglages de géométrie de suspension sont possibles : chasse, pincement et carrossage. Ce modèle est équipé d'origine de trois différentiels et de barres stabilisatrices avant et arrière. Echappement, moteur et carrosserie non livrés avec le kit.

# 4x4 EUROPA *Racing*

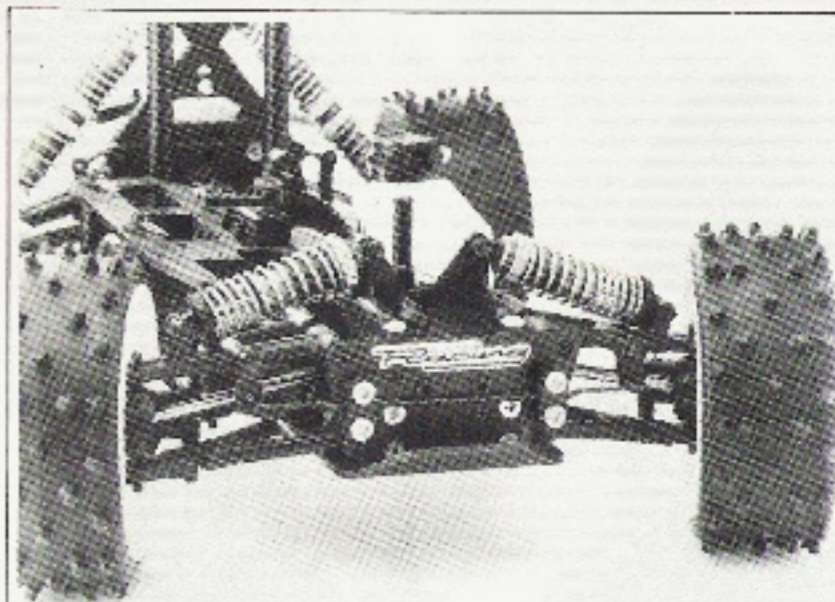

L'Europa Racing est prévu pour recevoir le moteur CIPOLLA-YANKEE à sortie latérale.

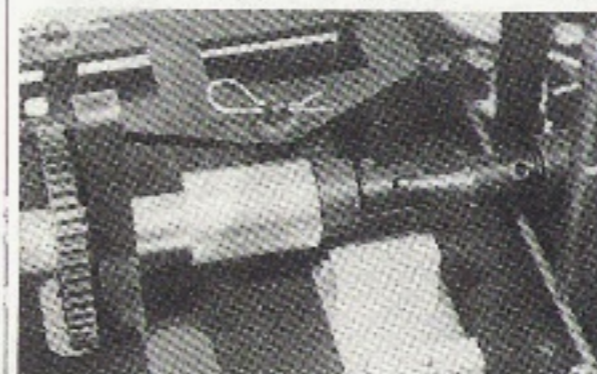

L'Europa Racing 4 X 4 possède d'origine 3 différentiels. Le différentiel central peut être par la suite remplacé par un différentiel Torsen.

Différentiel central fixé sur 2 paliers avec cardan de liaison pour la cellule arrière.

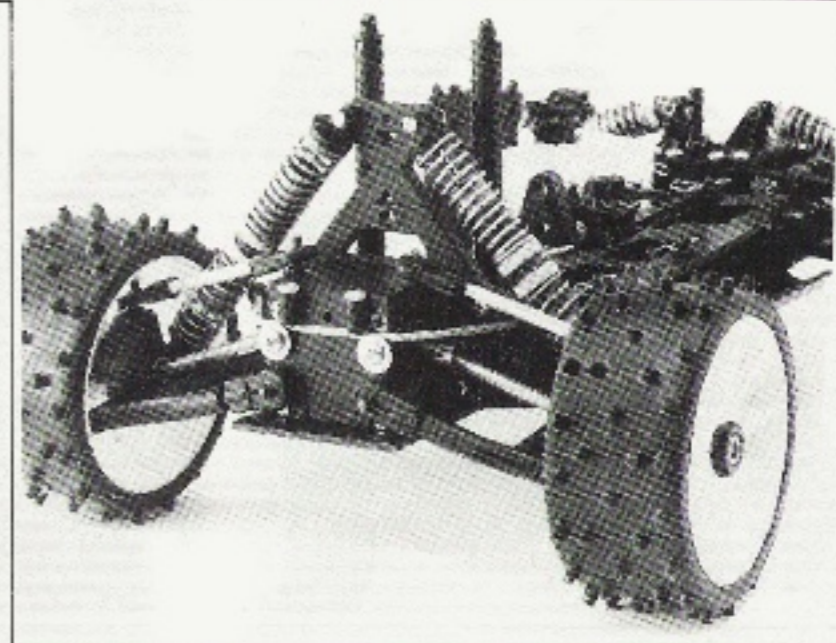

# 4x4 EVOLUTIF

Réf. Y 298

Livré en kit, sans différentiel et sans roulement, ce modèle 4 roues motrices de début peut recevoir par la suite toutes les améliorations de l'Europa Racing.

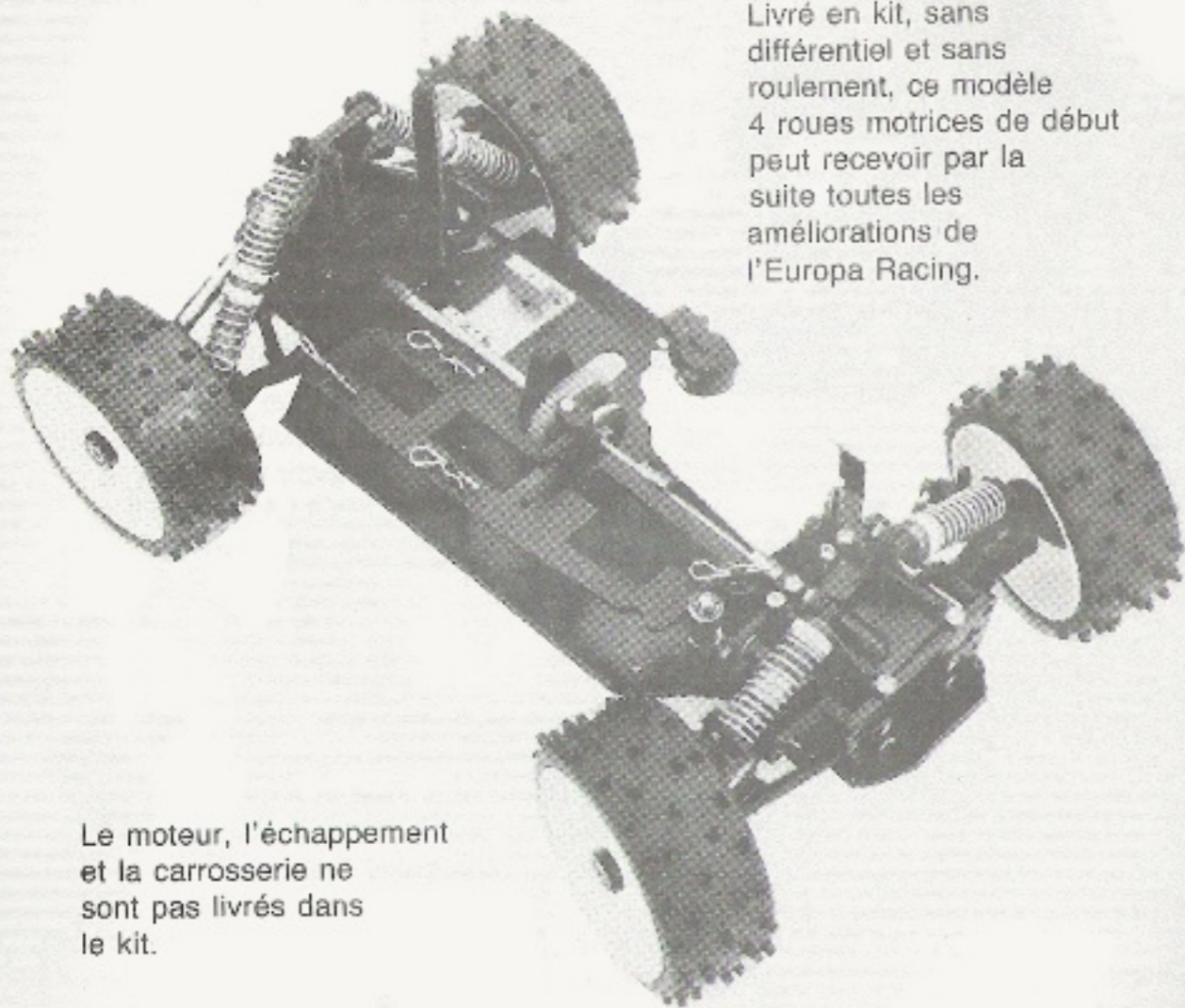

Le moteur, l'échappement et la carrosserie ne sont pas livrés dans le kit.

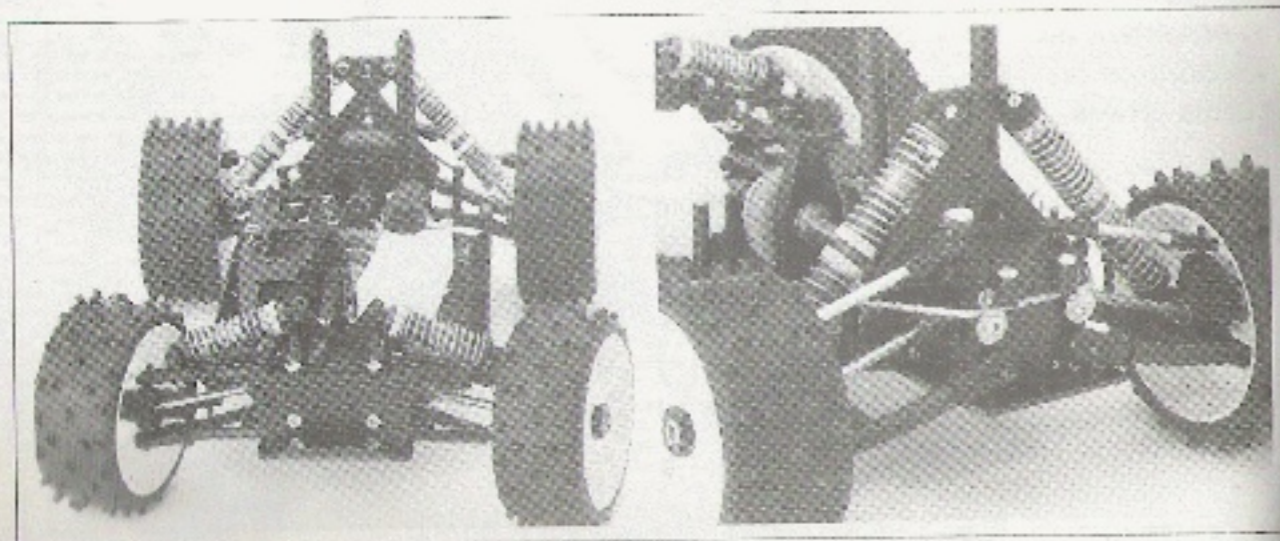

# OPTIONS EVOLUTION RACING

Y 846 : DIFFERENTIEL ET 5 ROULEMENTS

Pour transformer votre 4 X 4 évolutif en Europa Racing.

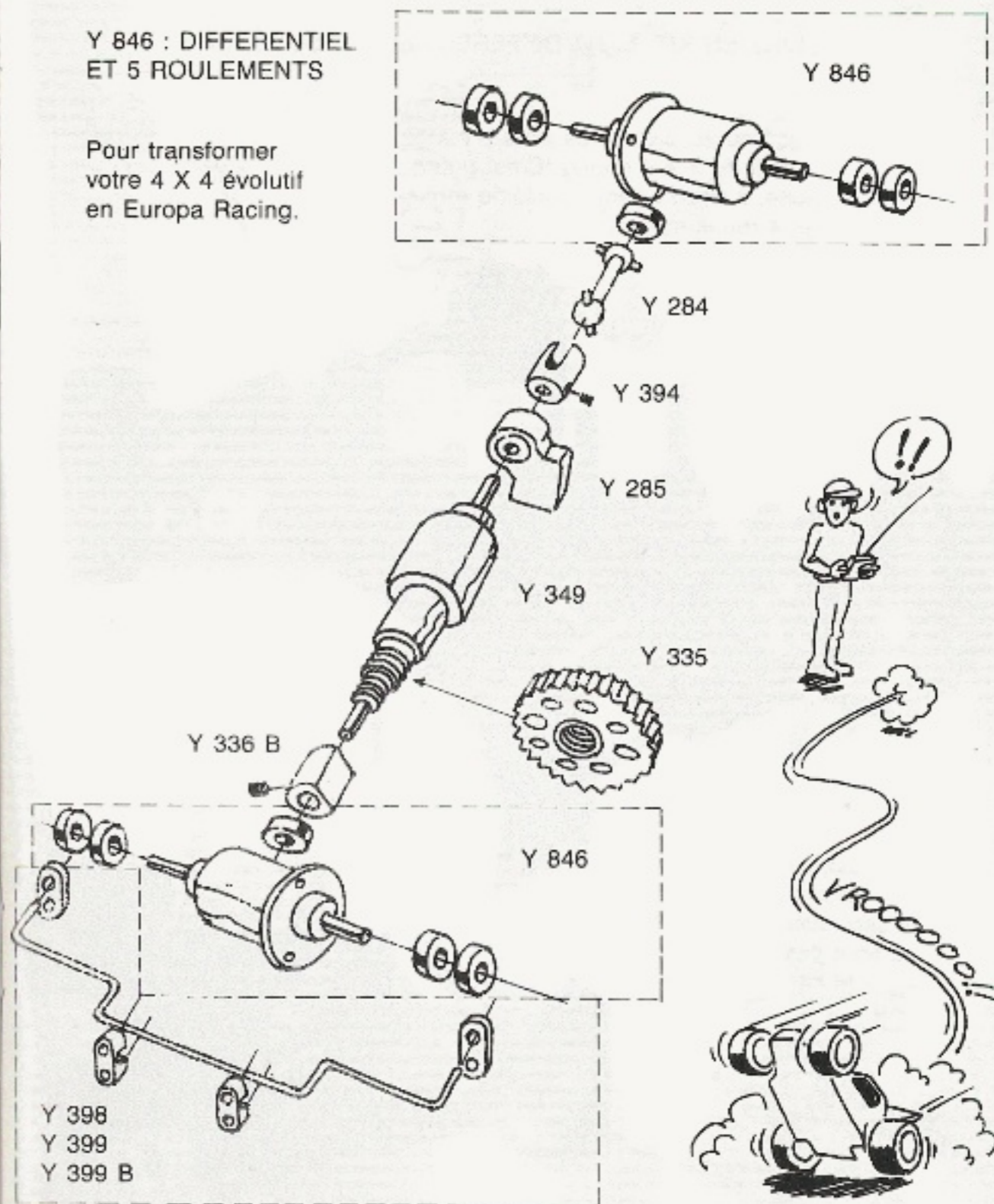

# PR 86 (2 roues motrices)

Réf. Y 296

LIVRE EN KIT, SANS DIFFERENTIEL NI ROULEMENT.

Cet Enduro propulsion arrière est directement dérivé du 4 X 4 racing. C'est pourquoi par la suite, il pourra sans problème être transformé en 4 roues motrices.

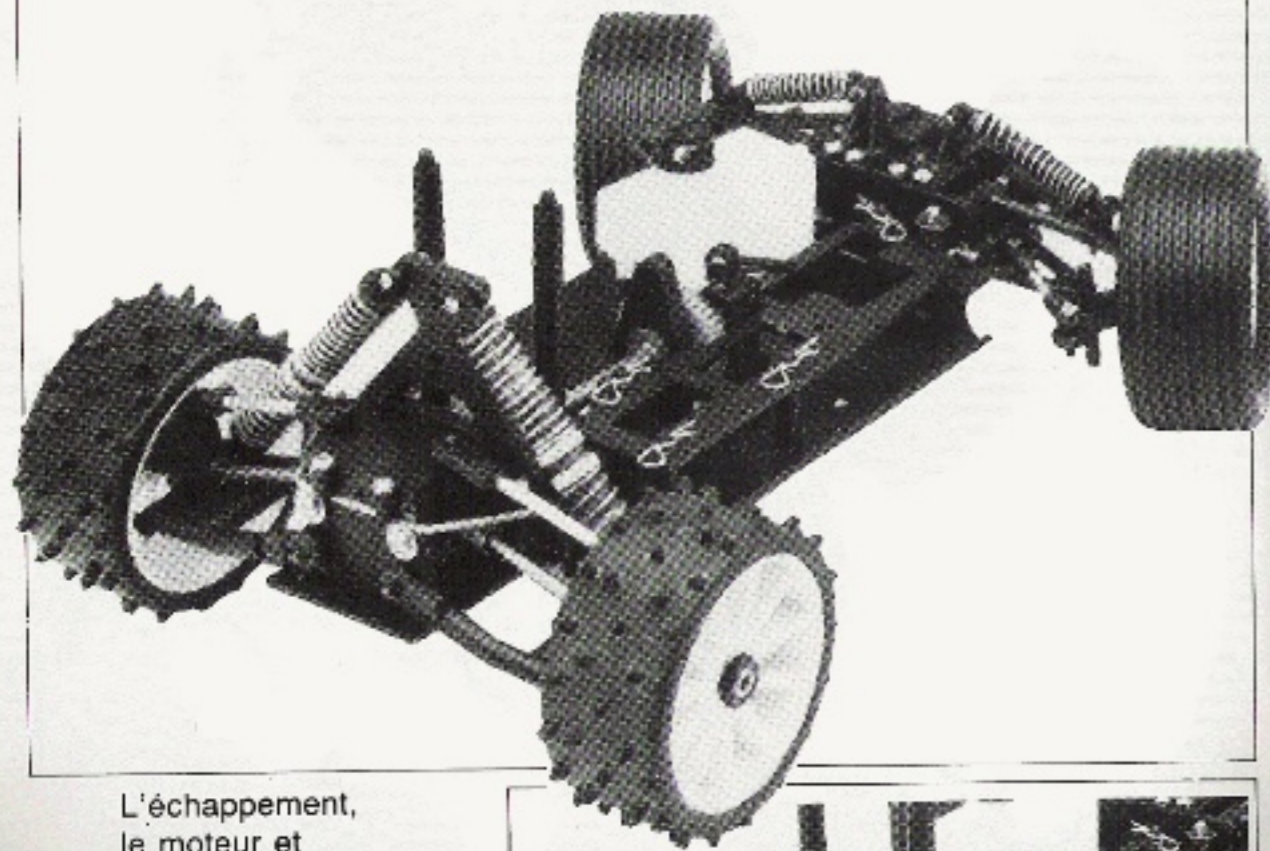

L'échappement, le moteur et la carrosserie ne sont pas livrés dans le kit.

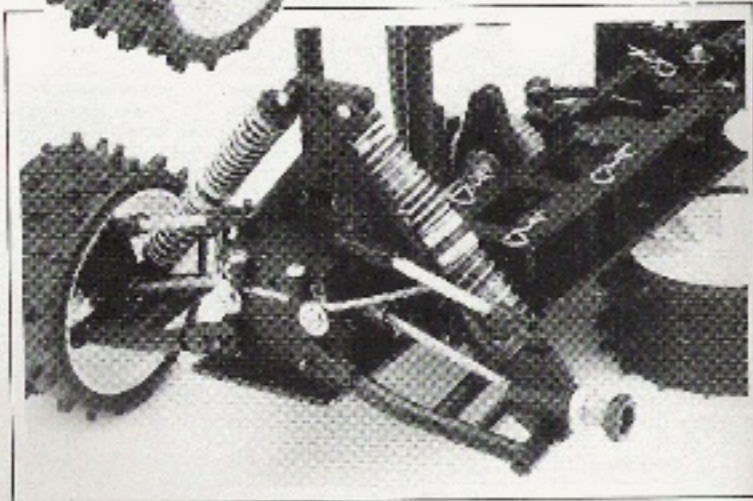

# OPTIONS evolution racing 4x2

BARRE STABILISATRICE AVANT

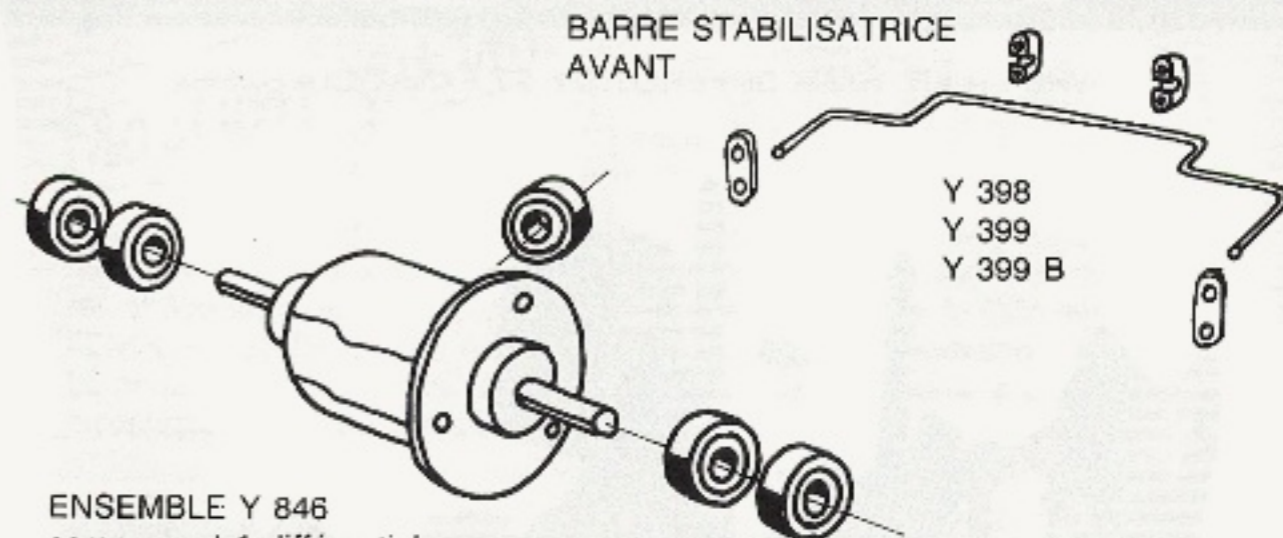

ENSEMBLE Y 846  
comprenant 1 différentiel  
et 5 roulements.

# OPTIONS evolution racing 4x4

KIT COMPLET DE  
TRANSFORMATION EN 4 X 4  
Réf. Y 847

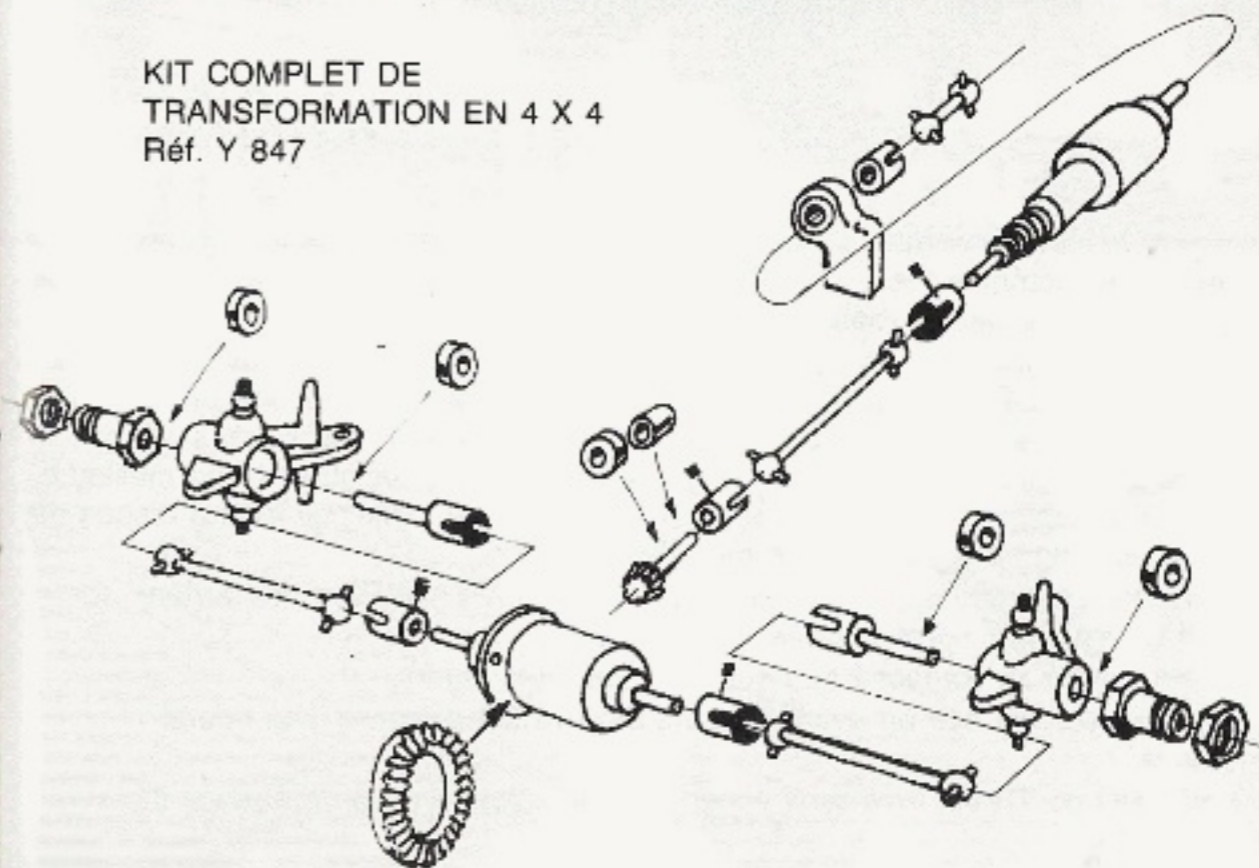

# enduro 85 TR

LIVRE EN KIT, SANS DIFFERENTIEL ET SANS ROULEMENT

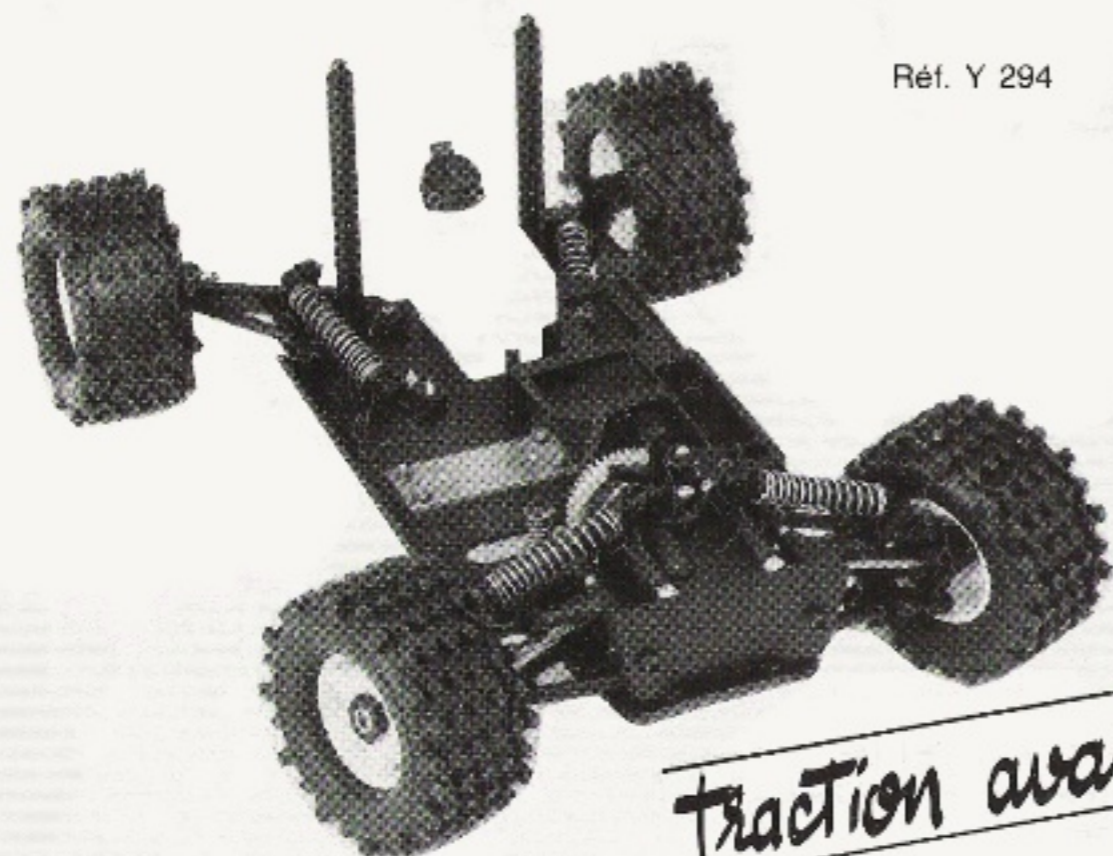

Réf. Y 294

*traction avant*

Cet enduro traction avant devrait intéresser tout particulièrement les débutants en voiture radio-commandée. Le pilotage d'un véhicule traction avant étant plus facile que celui d'un engin à propulsion arrière.

Le châssis comme sur nos autres modèles est en aluminium embouti et anodisé. Le train avant est dérivé de l'EUROPA RACING 86 mais ne possède pas de différentiel, ni de barre anti-roulis. Un lest en acier surmoulé de nylon est livré dans le kit, celui-ci est destiné à charger le train avant pour obtenir une meilleure motricité. Les pignons du couple conique sont en acier traité. Le frein à disque de cette voiture agit uniquement sur les roues avant.

Ce modèle est prévu pour recevoir, soit le CIPOLLA YANKEE sortie arrière, soit le CIPOLLA YANKEE sortie latérale.

Le train arrière se compose de deux bras tirés très légers.

Le moteur est fixé très en avant toujours dans le but d'obtenir une bonne motricité.

L'ENDURO 85 TR est livré sans échappement, sans carrosserie et sans moteur.

# enduro 85 TR

*traction avant*

Les pièces supportant les ressorts de suspension peuvent être remplacées très facilement par des amortisseurs réf. Y 190 et après montage d'un différentiel réf. Y 350 et de deux plaques de lest supplémentaire sur le train avant, l'ENDURO 85 TR devient une très bonne voiture de compétition. Le nombre de victoires remportées par cette voiture apporte la preuve incontestable de son efficacité.

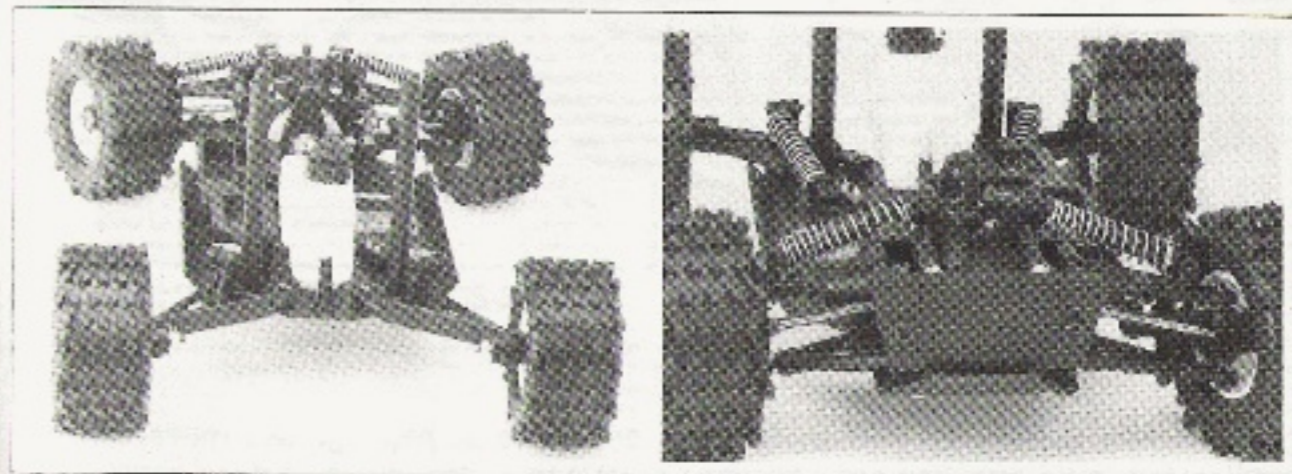

## OPTIONS COMPETITION

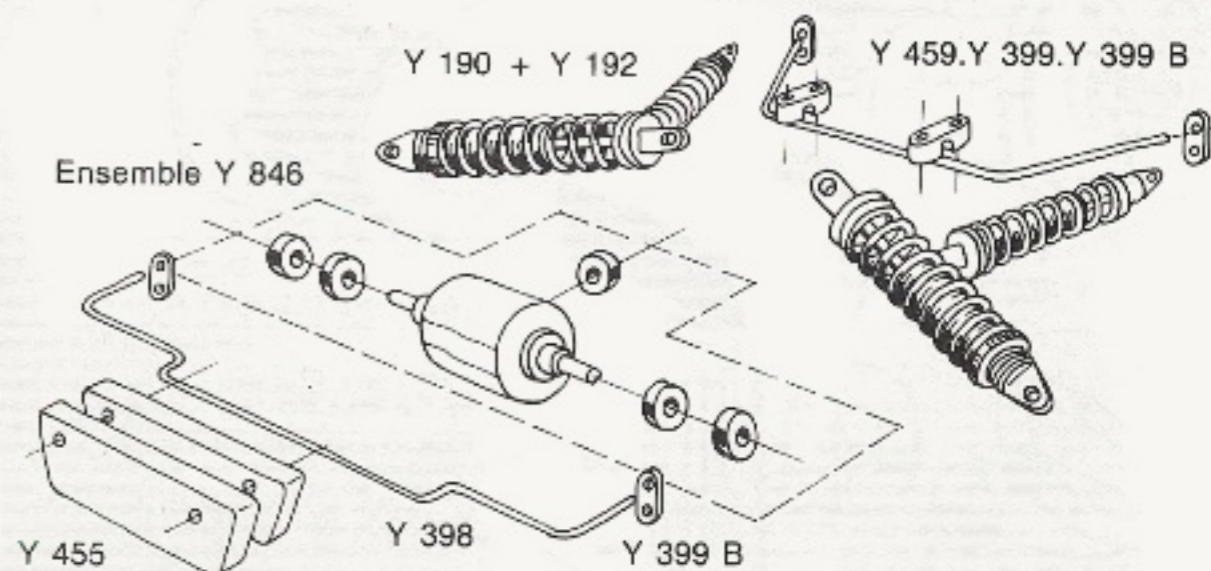

# YANKEE ACCESSOIRES

## DIFFERENTIELS

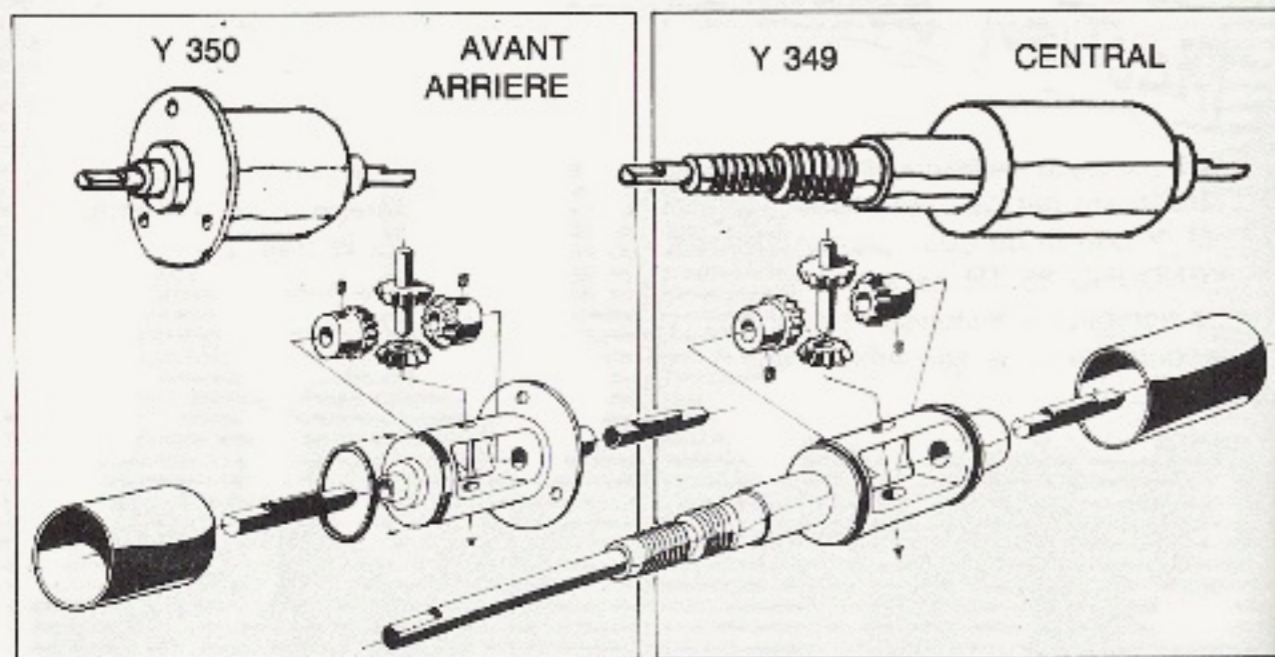

## DIFFERENTIAL TORSEN Y 355

Le différentiel TORSEN permet de diminuer l'excès de patinage des roues délestées, mais attention son utilisation n'est pas systématique et dans certains cas, il rend le pilotage beaucoup plus pointu.

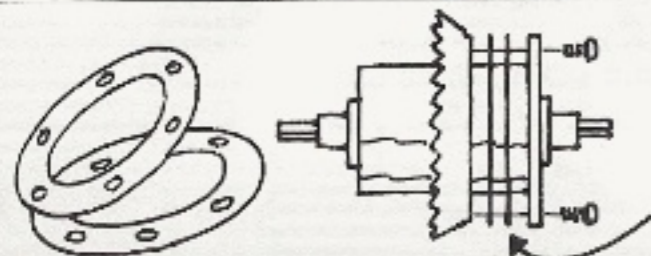
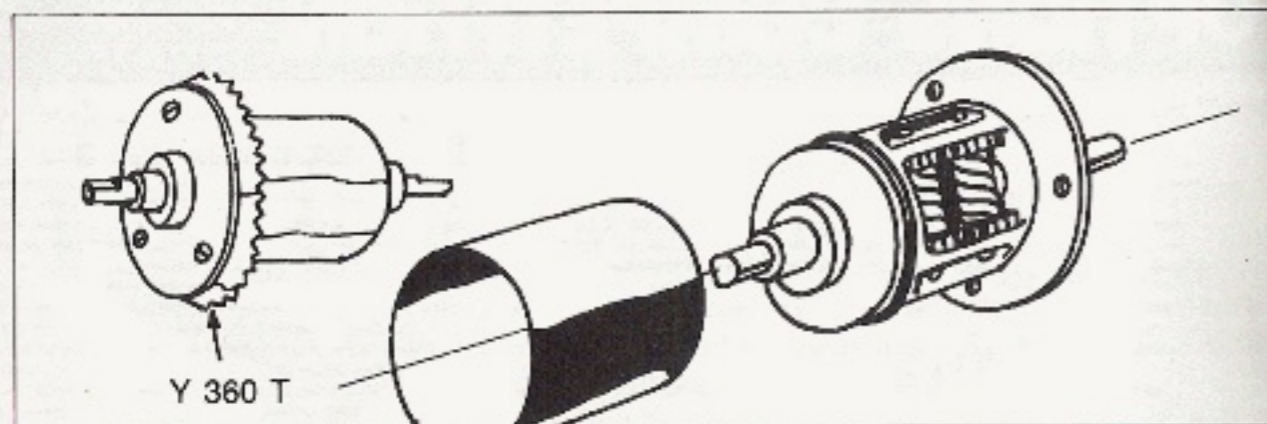

RONDELLES DE CALAGE  
POUR DIFFERENTIELS  
Y 350 C  
Y 355 C (dif. TORSEN)

# YANKEE ACCESSOIRES

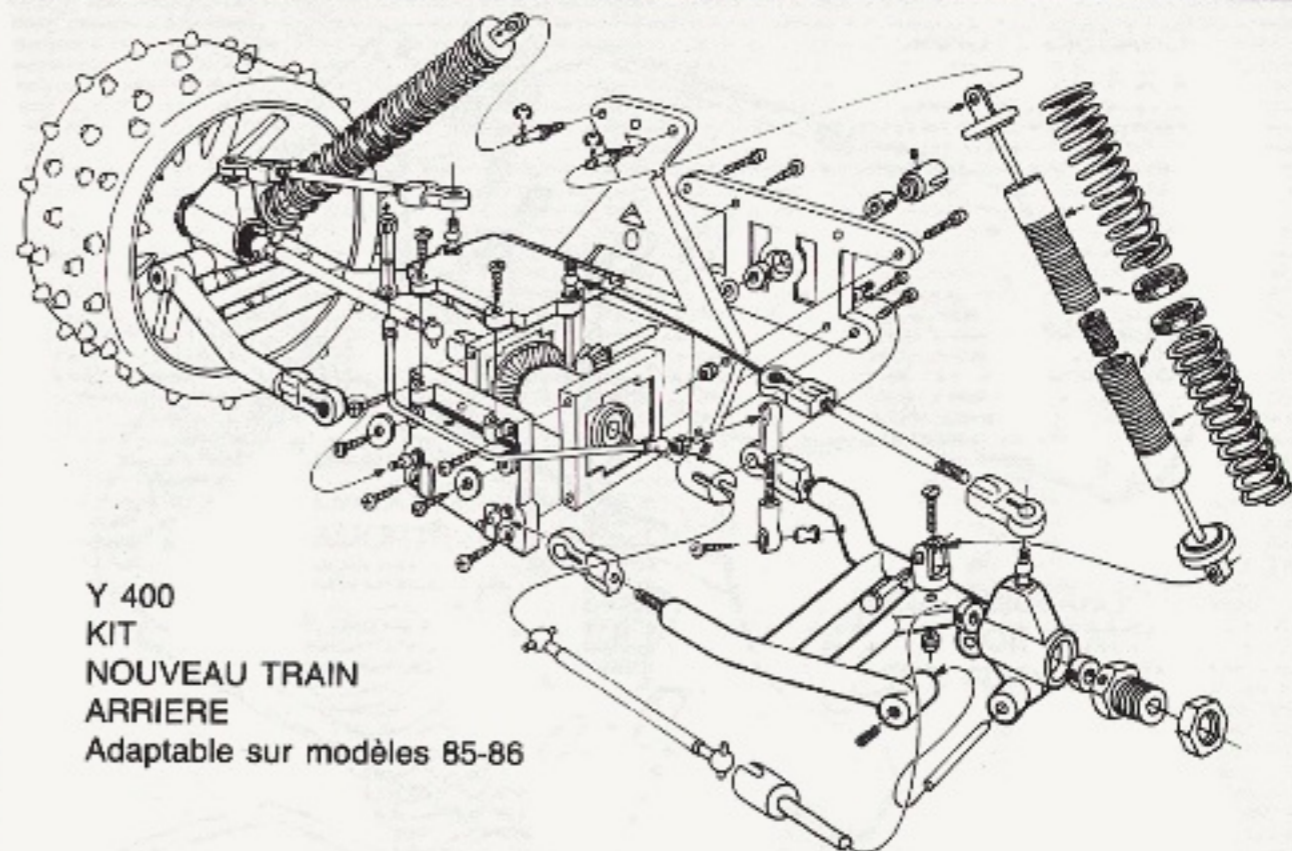

Y 400  
KIT  
NOUVEAU TRAIN  
ARRIERE  
Adaptable sur modèles 85-86

## CARDANS HOMOCINETIQUES

Pour modèles thermiques  
1/8  
Réf. Y 414  
et Y 415

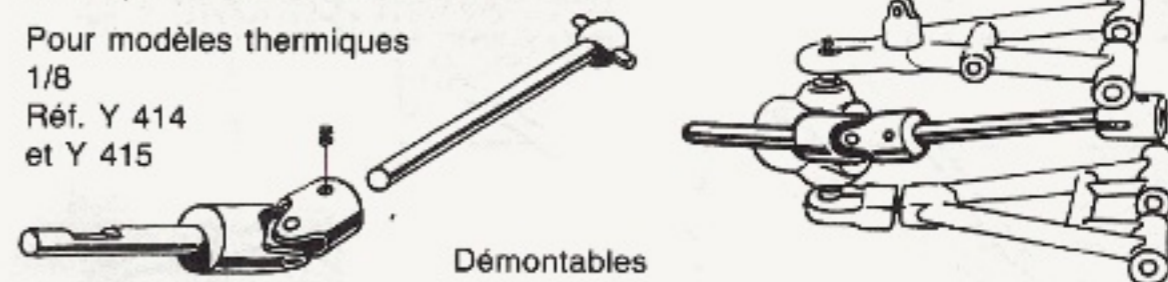

Y 337 B PALIER DE FREIN  
ALUMINIUM  
Y 146 B DISQUE DE FREIN  
ALUMINIUM  
Y 146 C DISQUE DE FREIN  
EPOXY  
Y 144 C LEVIER DE FREIN  
ALUMINIUM  
Y 283 BAGUE DE CARDAN

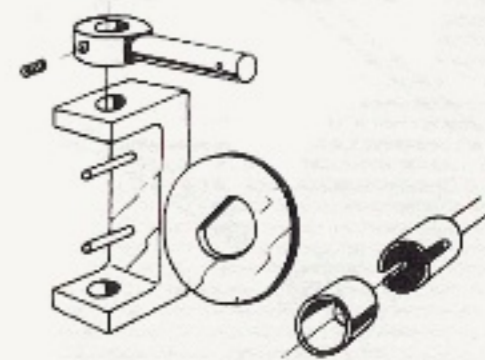

# CHASSIS/ACCESSOIRES COMPET.

CHASSIS ZYCRAL  
4 X 4  
Réf. Y 300 C

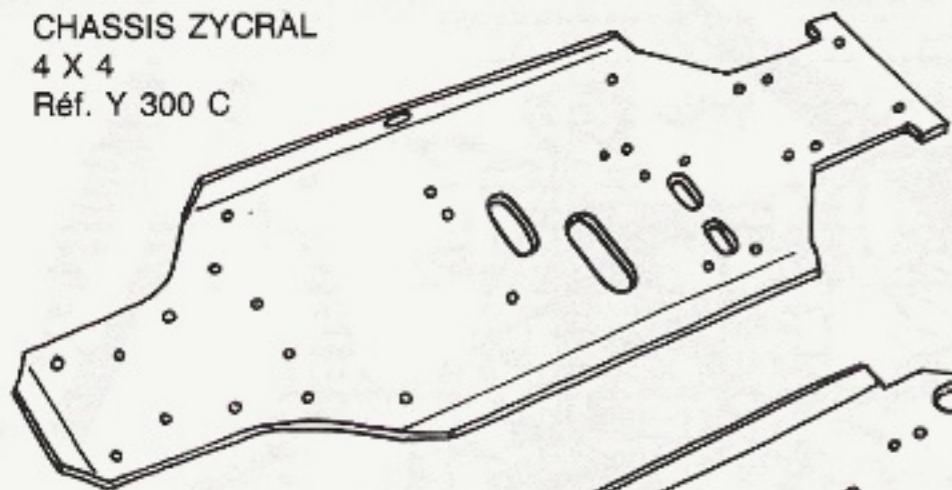

CHASSIS ZYCRAL  
TRACTION  
Réf. Y 450 C

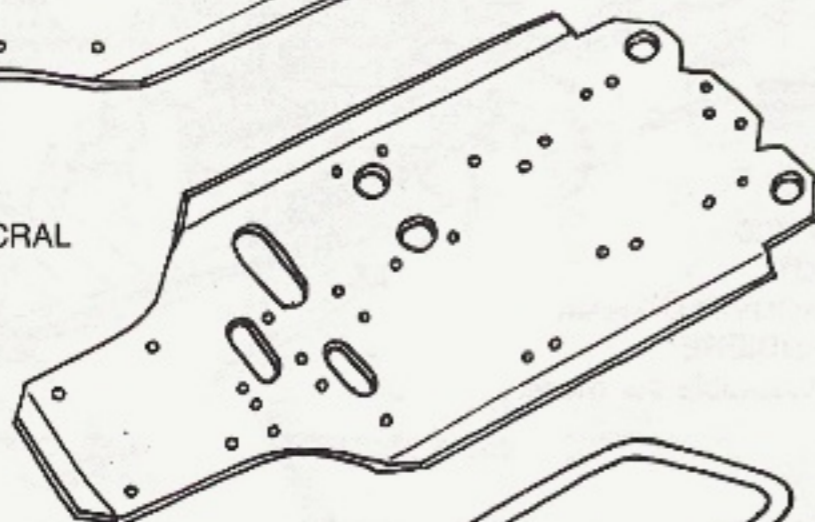

RENFORTS  
CENTRAUX  
Réf. Y 361

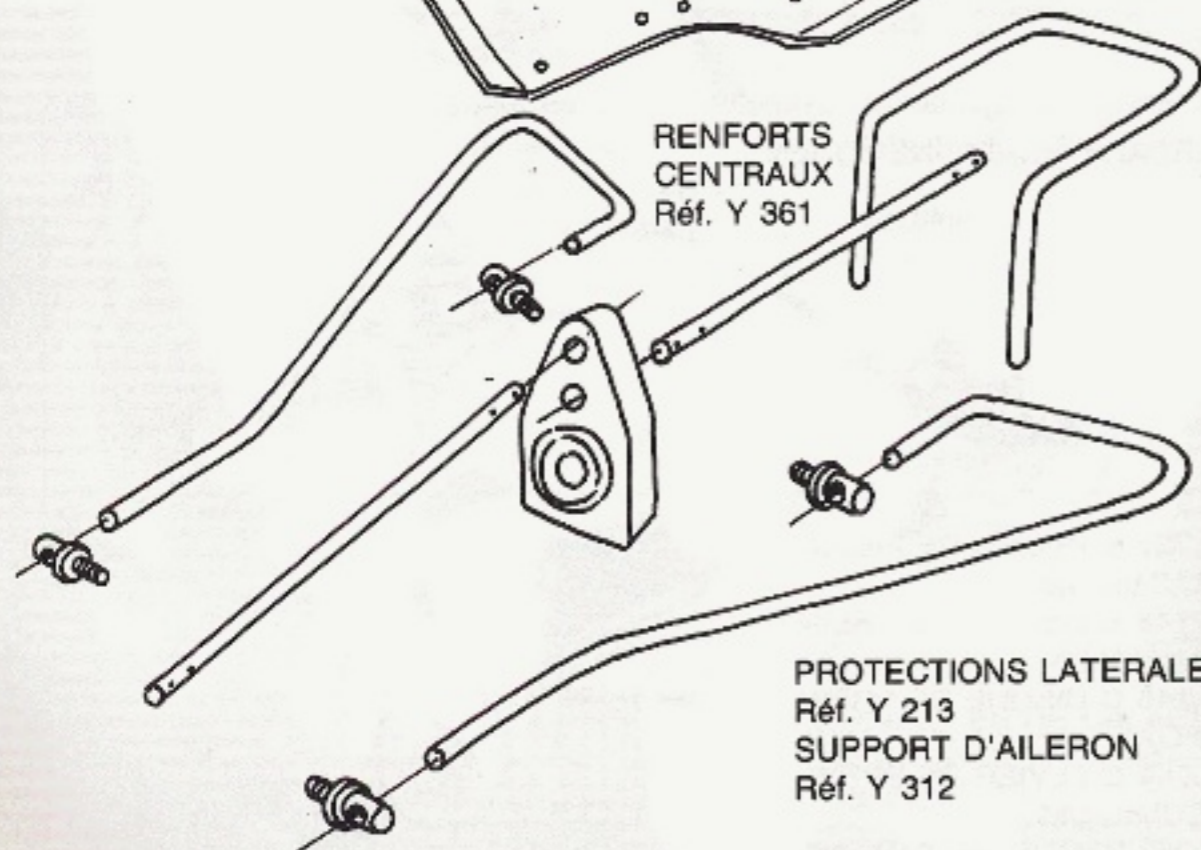

PROTECTIONS LATERALES  
Réf. Y 213  
SUPPORT D'AILERON  
Réf. Y 312

# AMORTISSEURS

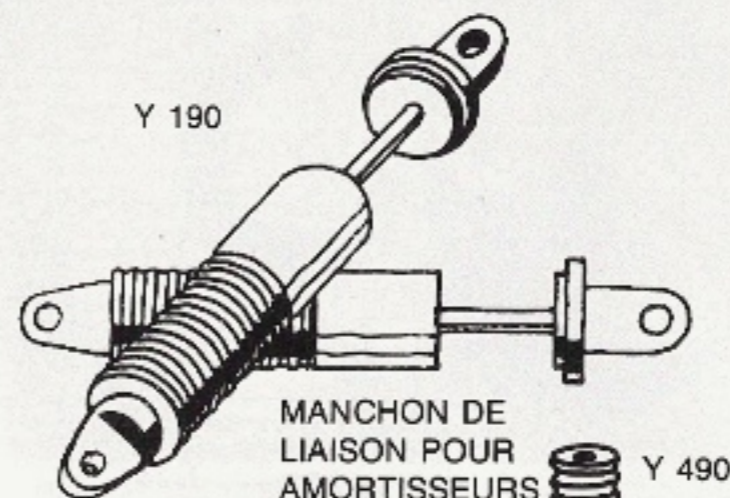

Y 190

MANCHON DE  
LIAISON POUR  
AMORTISSEURS  
DOUBLES →

Y 490

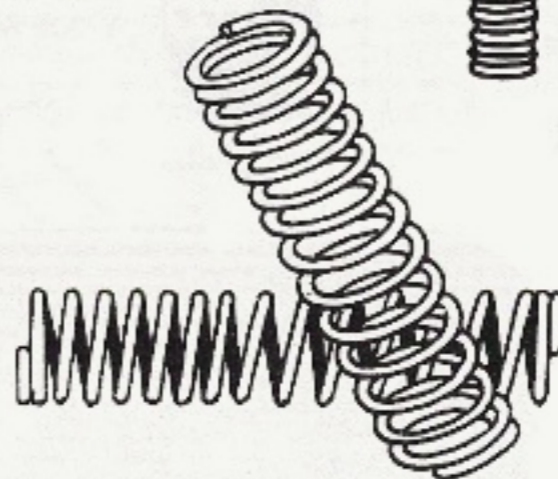

BOUCHON  
Y 197 B



MOLETTE  
LAITON  
Y 190 I



MOLETTE  
NYLON  
Y 190 N

RESSORTS

- 1 : STANDARD Y 192
- 2 : PROGRESSIF Y 193
- 3 : SOUPLE Y 194



HUILES POUR  
AMORTISSEURS

- Y 215 : STANDARD
- Y 215 E : EPAISSE
- Y 215 S : SPECIALE

# JANTES, PNEUS « PROFIL »

# MOTEUR 3,5cc CIPOLLA-YANKEE

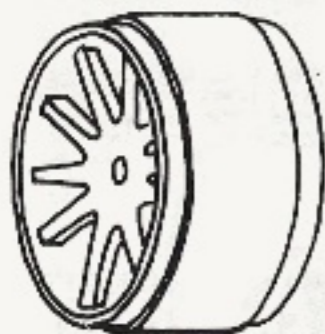

JANTES Y 309 C



PNEUS Y 309 P

Spécialement étudiés pour le train avant.

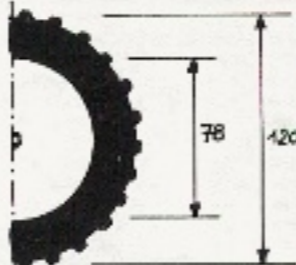

PNEUS TYPE TECHNO Y 127



MOUSSES Y 309 M

Pour pneus Y 127



NOUVEL ENSEMBLE JANTES PNEUS ET MOUSSES "PROFIL" TAILLE ULTRA-BASSE.

Pour le train arrière.

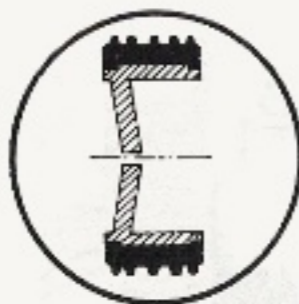
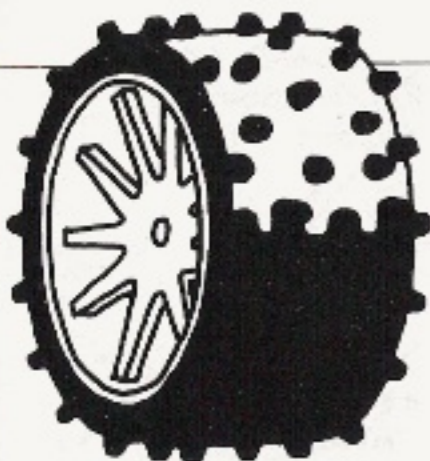

Pneus Y 308 P  
Jantes Y 308 J  
Mousses Y 308 M

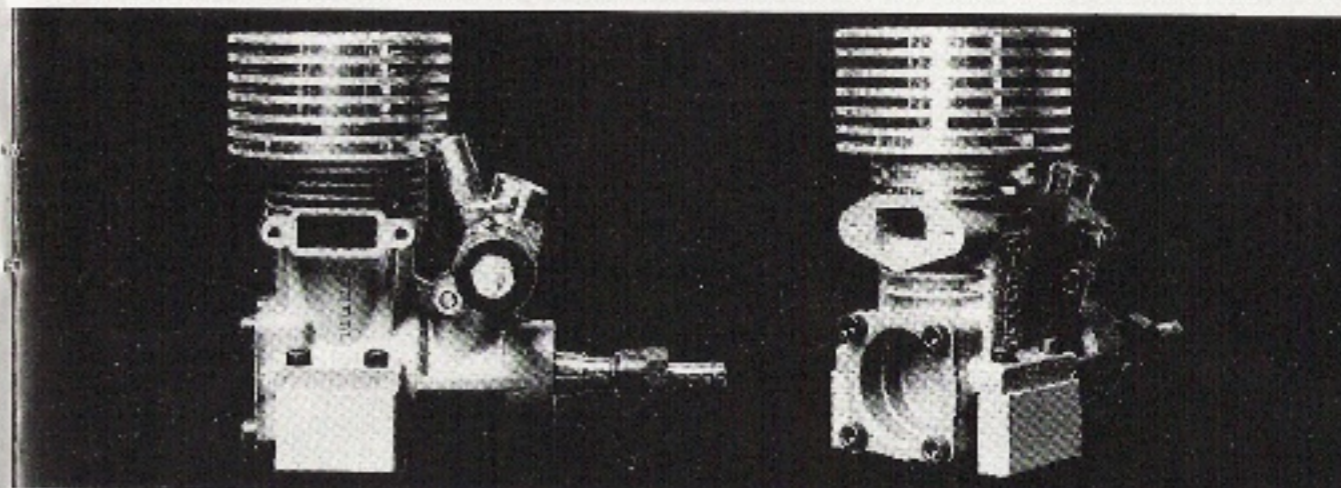
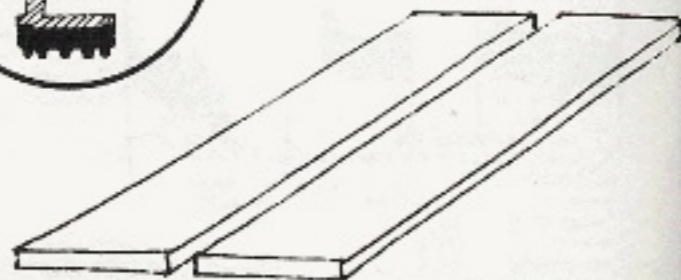
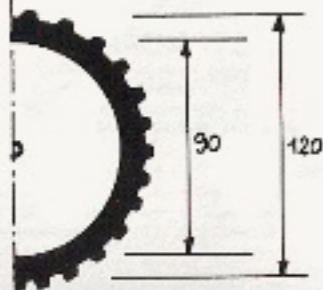

Y 600 : CIPOLLA YANKEE SL SORTIE LATÉRALE

Y 600 CIPOLLA YANKEE RE SORTIE ARRIÈRE

Moteur ABC 3,5 cc spécialement réalisé en collaboration avec l'usine Cipolla. Ce moteur répond exactement à l'utilisation tout terrain, c'est-à-dire couple important dans les bas régimes et grande souplesse d'utilisation. Ce moteur a déjà plus de 100 victoires à son actif. Le Cipolla/Yankee est livré avec un carburateur à tiroir de 7 mm de  $\varnothing$ . Vilebrequin long.



Y 070



Y 618

Pour 4x4 racing CIPOLLA-YANKEE sortie latérale avec échappement Y070 et sortie Y 618



Y 070



Y 617 B

Pour Enduro 85TR CIPOLLA-YANKEE sortie arrière avec échappement Y070 et sortie coudée Y 617 B

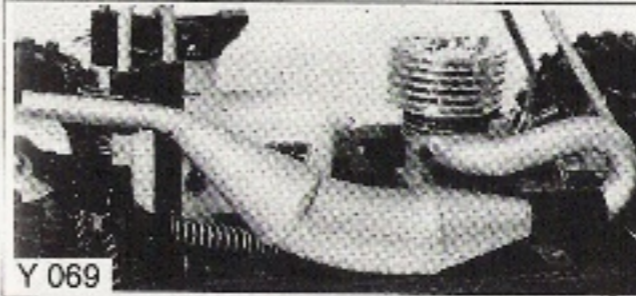

Y 069

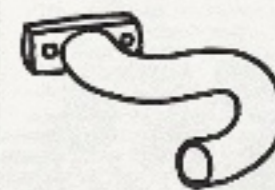

Y 072

Pour Enduro 85TR CIPOLLA-YANKEE sortie latérale avec échappement Y069 et sortie coudée Y 072

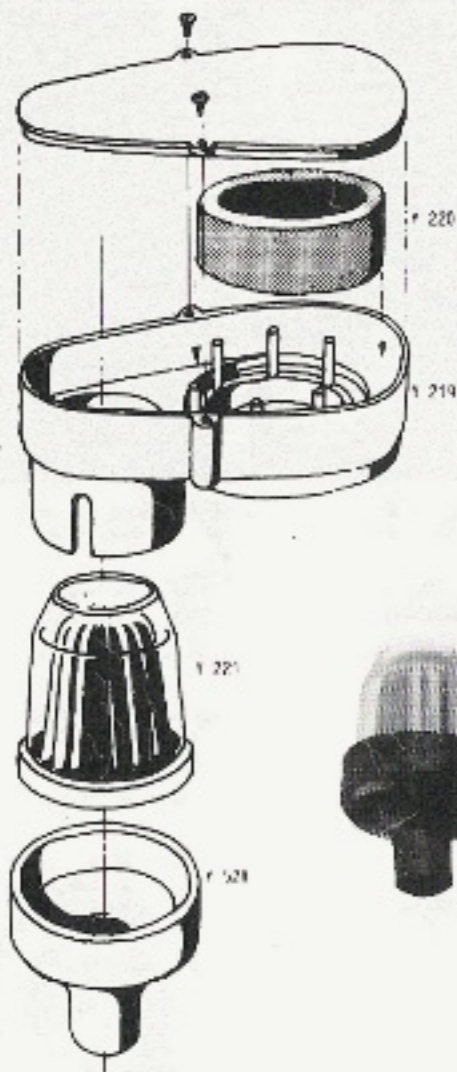

Y 219 :  
Filtre à air spécial tout-terrain



Y 221 :  
Filtre à air  
papier



Y 52 B :  
Soufflet de filtre  
à air



Y 51 :  
Filtre à  
essence

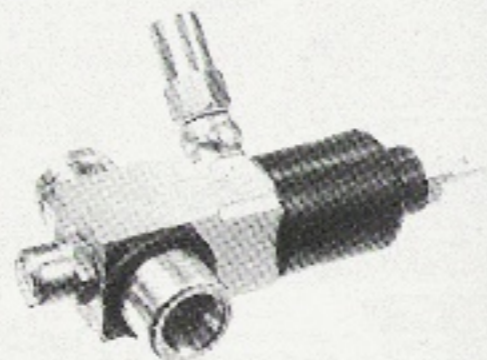
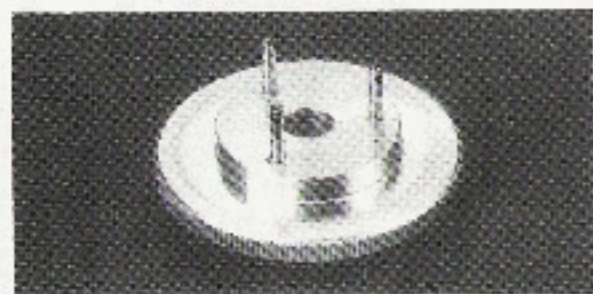

Réf. Y 075  
SYSTÈME DE REMPLISSAGE  
RAPIDE

*faites votre  
plein en moins  
de 5 secondes!*

Volant moteur spécial Y 304  
Carburateur Ø 0,7 mm Y 620  
Bougies Racing Y 619

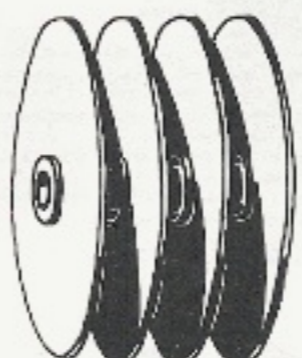
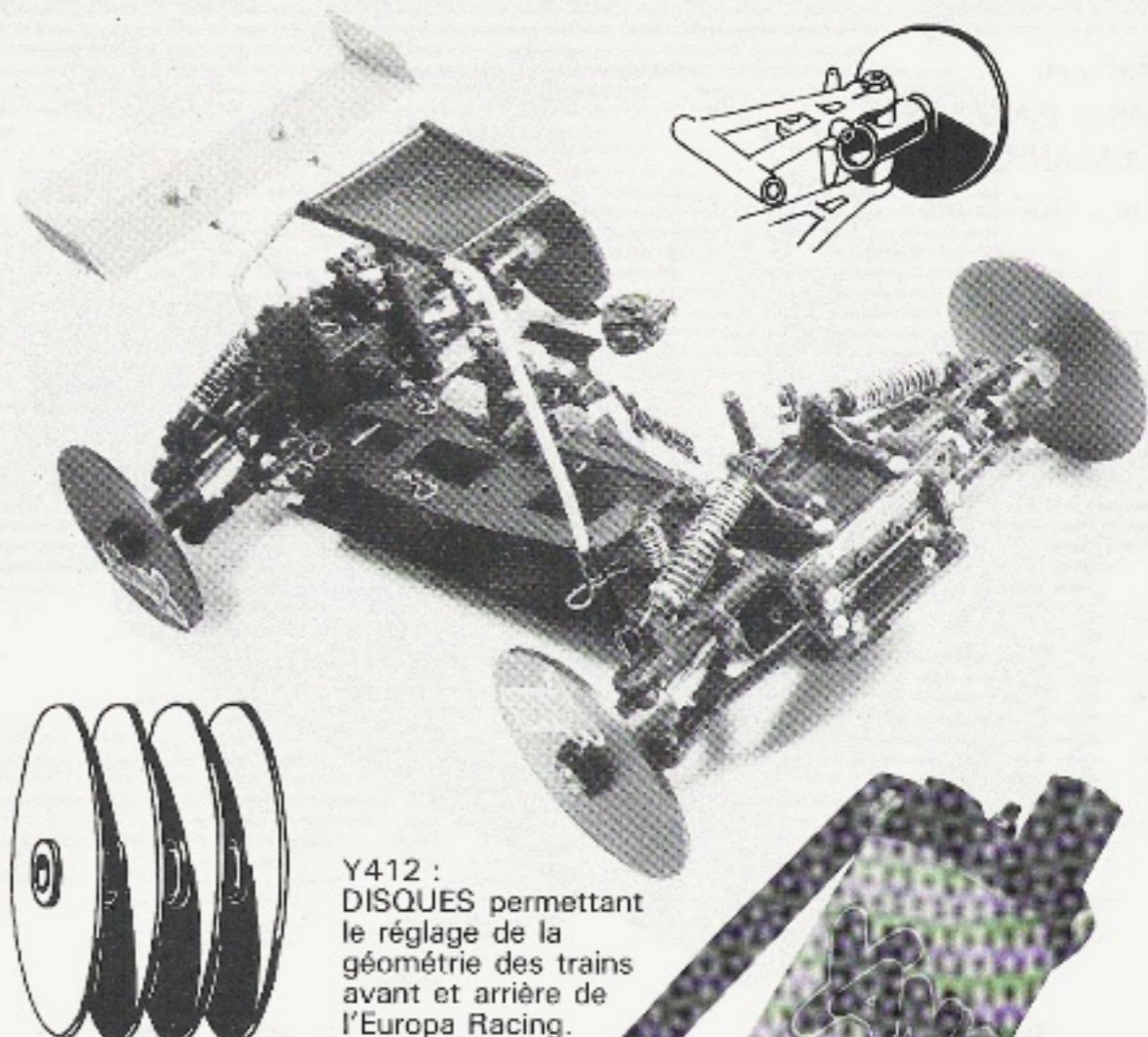

Y412 :  
DISQUES permettant  
le réglage de la  
géométrie des trains  
avant et arrière de  
l'Europa Racing.

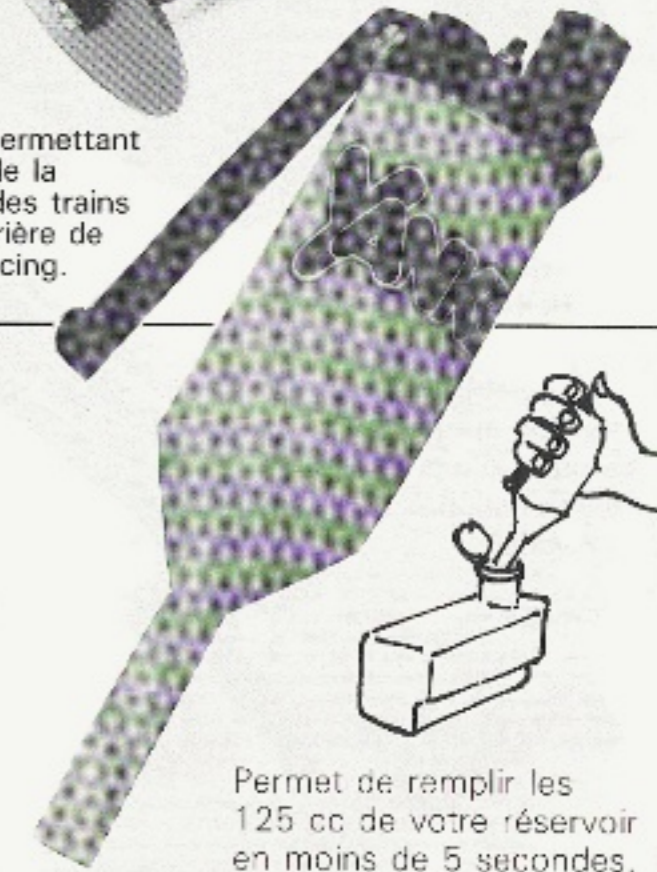

Permet de remplir les  
125 cc de votre réservoir  
en moins de 5 secondes.

# YANKEE ACCESSOIRES

Ref 226 :  
MINI BANC DE  
DEMARRAGE  
Dim. 300 x 165

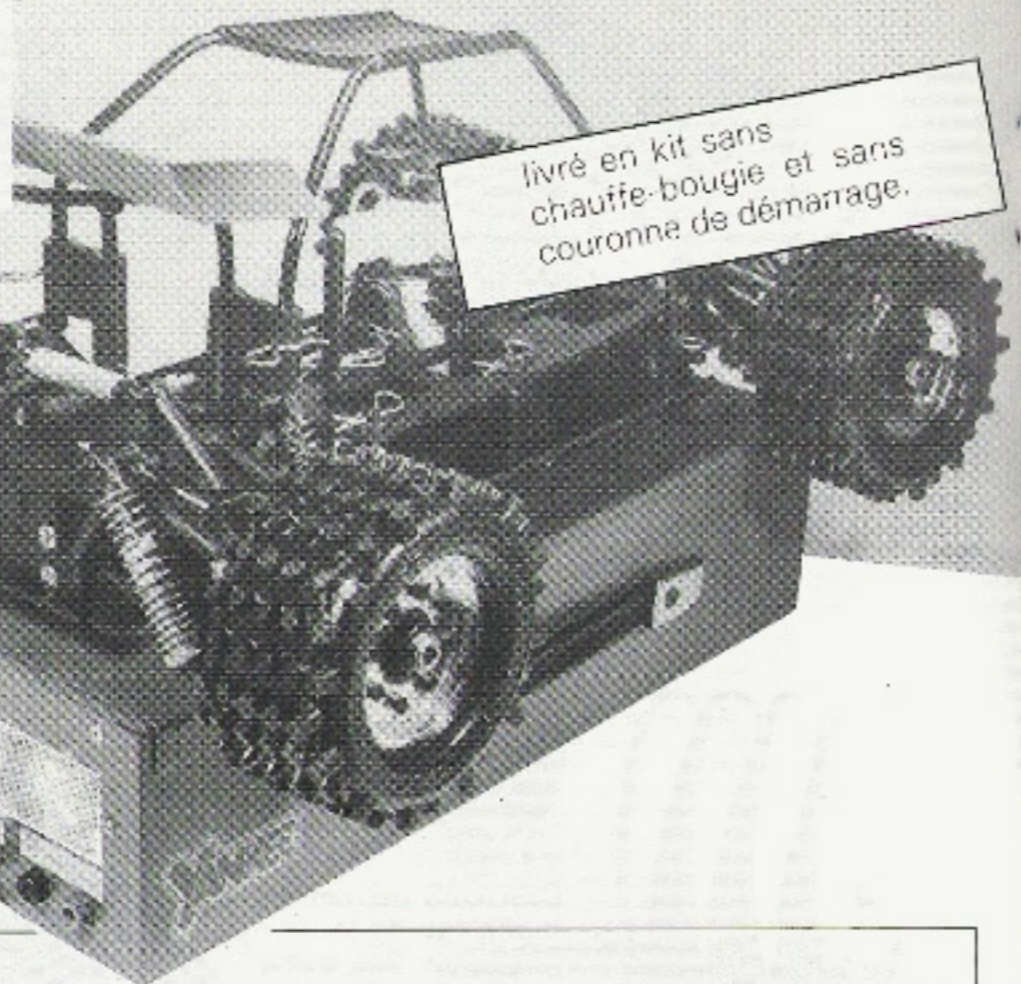

livré en kit sans  
chauffe-bougie et sans  
couronne de démarrage.

CHAUFFE-BOUGIES  
CHRONELEC Réf. Y 008

A régulateur de  
tension automatique  
à partir d'une  
alimentation  
12 volts.

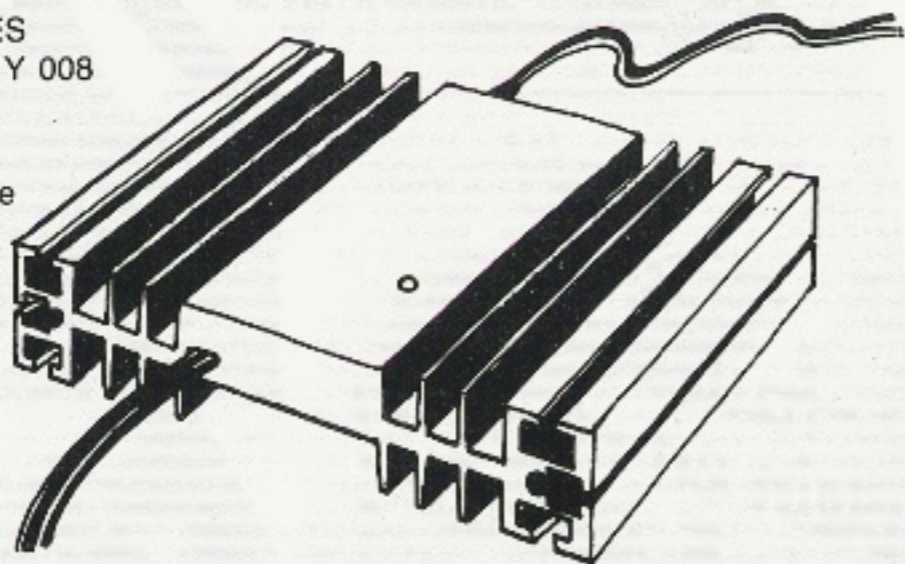

# PRODUITS CASTROL



Y 222 : Castrol M. spécial moteur

Y 223 :  
Lubrifiant  
en bombe  
pour chasser  
l'humidité

Y 224 : Graisse  
multifonctions  
(convient par-  
faitement au  
graissage des  
différentiels.)



Y 225 : Huilit huile à usage  
multiple pour rotules, axes  
de triangle, etc.



Y 073 : Pâte silicone pour étanchéfier  
les échappements  
Y 215 : Huile spéciale pour amortisseurs



# YANKEE ACCESSOIRES



Y206C  
Coque lexan  
JAP 4x4

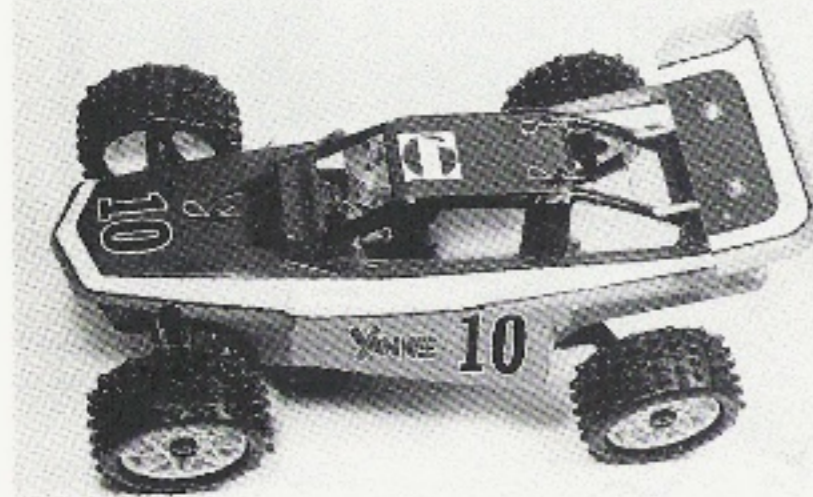

Y206  
Coque lexan  
85TR



Y 207 :  
COQUE JEEP ABS

Y 218 :  
COQUE JEEP LEXAN

# YANKEE ACCESSOIRES

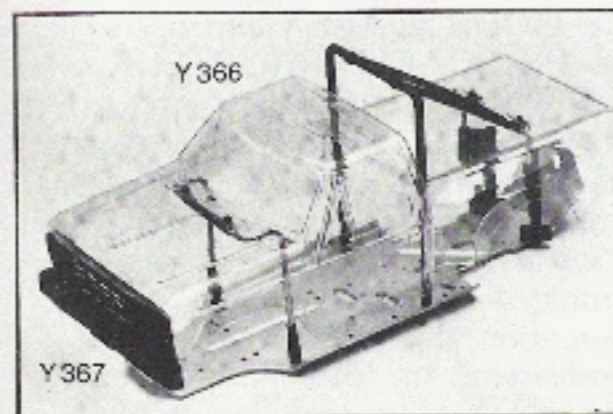

Y367

Y366

Y 366 : Coque Pick-up Ford en lexan  
Y 367 : Calandre en nylon injecté

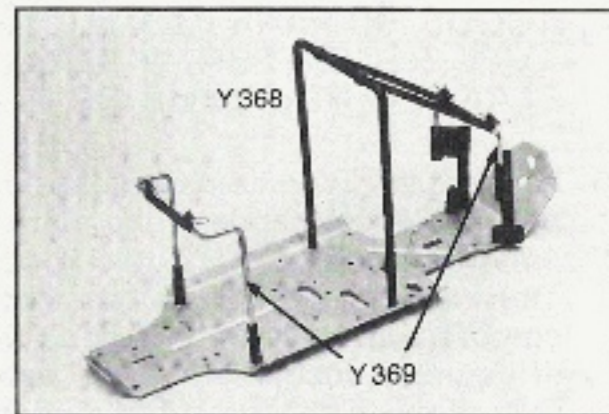

Y368

Y369

Y 368 : Arceau principal  
Y 369 : Fixations de carrosserie

# RADIO YANKEE MULTIPLEX

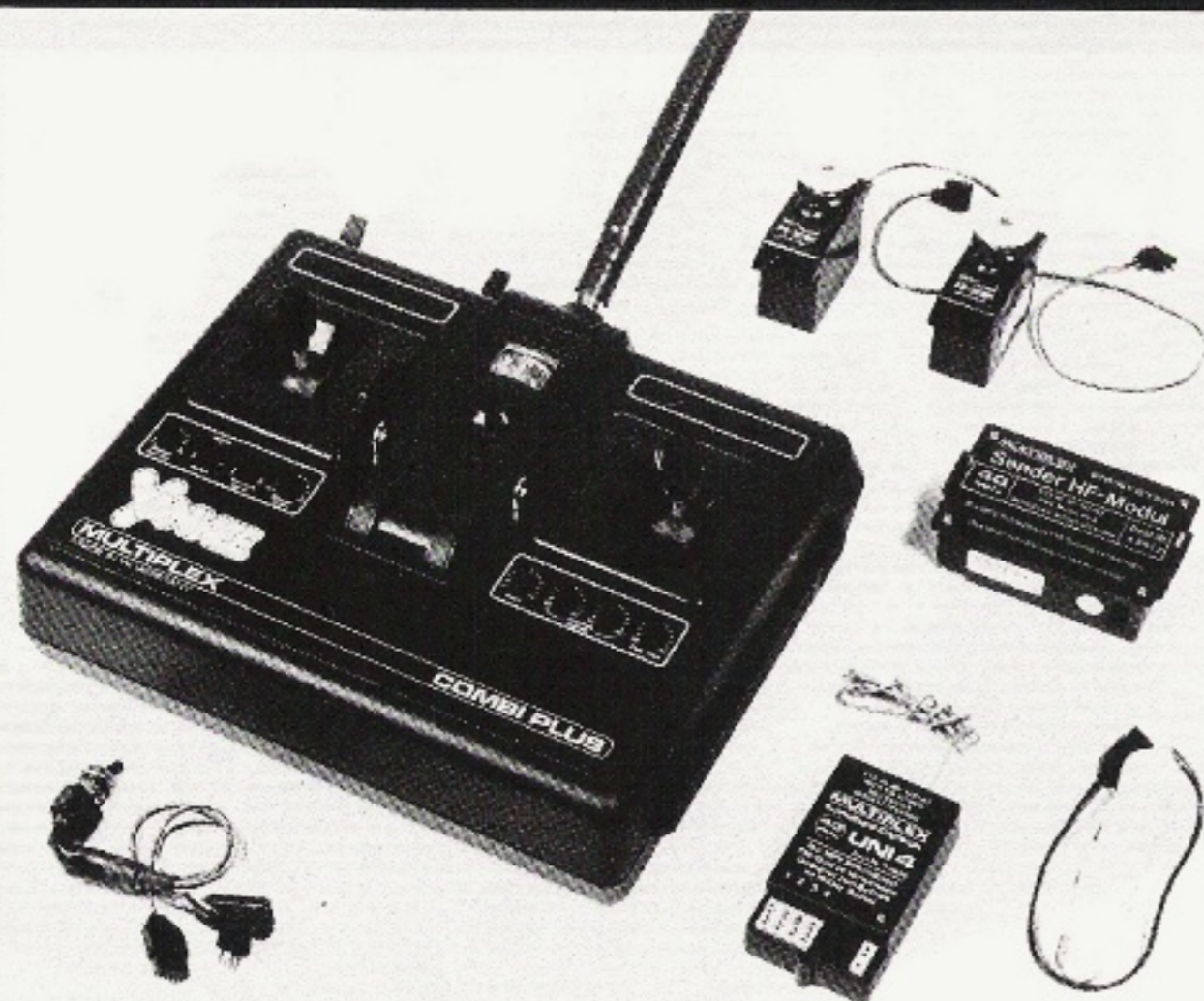

RADIO YANKEE MULTIPLEX RÉALISÉE SPÉCIALEMENT POUR YANKEE PAR MULTIPLEX. CET ENSEMBLE COMPORTE 3 VOIES DONT UNE TOUT-OU-RIEN.

L'ÉMETTEUR EST A MODULE INTERCHANGEABLE AVEC ACCUS 500mAh ET ANTENNE COURTE FLEXIBLE, LIVRÉ AVEC RÉCEPTEUR, 2 SERVOS PS.30, INTERRUPTEUR ÉTANCHE ET ACCUS DE RÉCEPTION DE 4,8V.

Le module HF de l'émetteur est interchangeable et permet le passage d'une bande à une autre, tout en conservant le même émetteur. Ceci est très utile lorsqu'il y a saturation sur une bande. Tant la partie mécanique que électronique sont issues de la compétition. De plus, lors de la fabrication, des tests sont effectués à chaque stade de l'assemblage et un test final permet de garantir à chaque stade de l'assemblage et un test final permet de garantir le bon fonctionnement et la fiabilité de l'ensemble.

# RADIO YANKEE MULTIPLEX

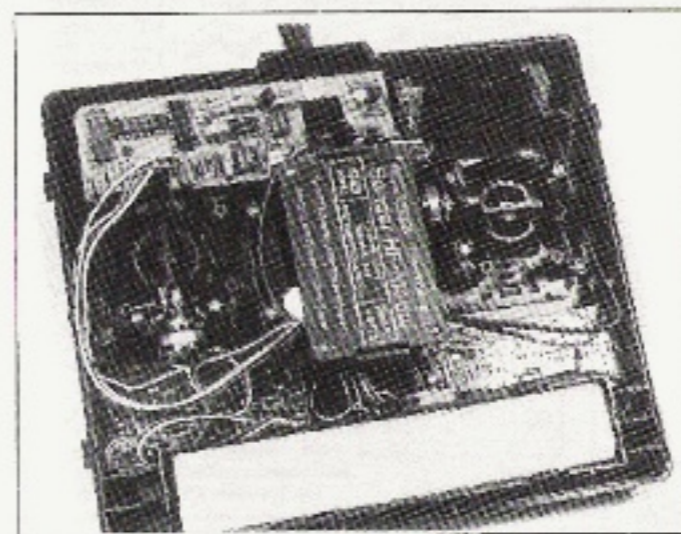

L'émetteur est équipé en série de 3 voies. Il possède les réglages suivants :

- sur le manche de commande gaz/freins.
  - course du servo
  - position du neutre
  - inversion de sens et amplitude du servo
  - course du frein
- sur le manche de direction
  - trim
  - linéaire/exponentiel de 0 à 100%
  - course droite et course gauche du servo
  - dual rate de 50 à 100%

## ACCESSOIRES RADIO

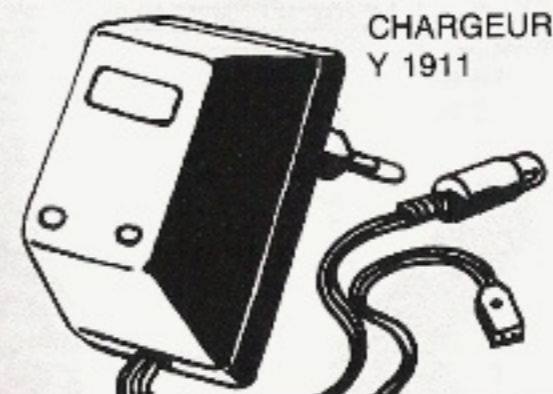

CHARGEUR  
Y 1911



LEVIER DE DIRECTION Y 1914

ACCUS RECEPTION 4V8  
Y 1912

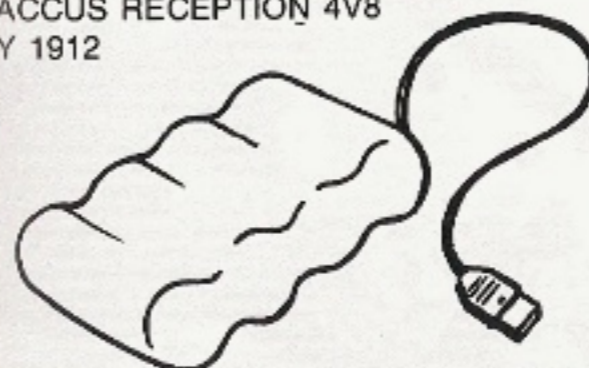

SERVO PS 30 - Y 1918

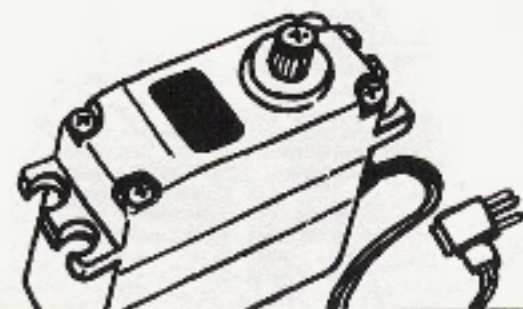

# CHRONO YANKEE-CHRONELEC

Chronomètre à microprocesseur doté d'une imprimante thermique à 16 caractères et dont l'unité de mesure est le 1/100<sup>e</sup> de seconde.

Cet appareil est particulièrement adapté au chronométrage de tous véhicules évoluant sur un circuit.

D'une manipulation simple, il réalise quatre fonctions détaillées ci-après :

PRÉT : TI+TT+HT
— DÉPART —
TI : ..... 26'15c
TT : ..... 26'15c
HT : ..... 26'15c
1 T
TI : ..... 48'40c
TT : ..... 22'26c
2 T
— TOTAL —
TC : ..... 49'40c
MT : ..... 22'26c
3 T

## fonction n° 1

Pour chaque tour, impression du temps intermédiaire, du temps au tour et du nombre de tours.

En fin de course, il est possible de faire le total indiquant le temps cumulé (temps du dernier passage), le temps du meilleur tour et le nombre de tours.

## fonction n° 2

Pour chaque tour, impression du temps au tour.

Comme pour la fonction n° 1, possibilité de faire le total.

## fonction n° 3

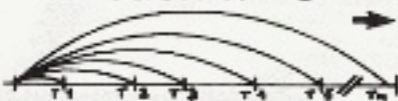

PRÉT : EC
— DÉPART —
EC : ..... 28'84c
EC : ..... 7'12c
EC : ..... 18c
EC : ..... 9'44c
EC : ..... 22c
EC : ..... 18c
EC : ..... 15'13c
EC : ..... 9'07c
EC : ..... 15c

Prise de temps intermédiaires.

## fonction n° 4

Prise des écarts.

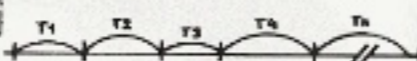

PRÉT : TT
— DÉPART —
TT : ..... 25'23c
TT : ..... 22'20c
TT : ..... 22'79c
TT : ..... 2'64c
TT : ..... 22'29c
TT : ..... 31'84c
— TOTAL —
TC : ..... 2'16'49c
MT : ..... 21'84c
6 T

Pour les fonctions n° 3 et n° 4, l'appareil peut mémoriser jusqu'à 6 impulsions successives, même très rapprochées.

L'appareil est livré avec 1 rouleau de papier et son chargeur 220 V.

### PÉRIPHÉRIQUE :

La prise de charge peut être utilisée pour raccorder un déclencheur extérieur qui agit en parallèle avec le bouton « DÉPART ». Le cordon d'adaptation est vendu en option.

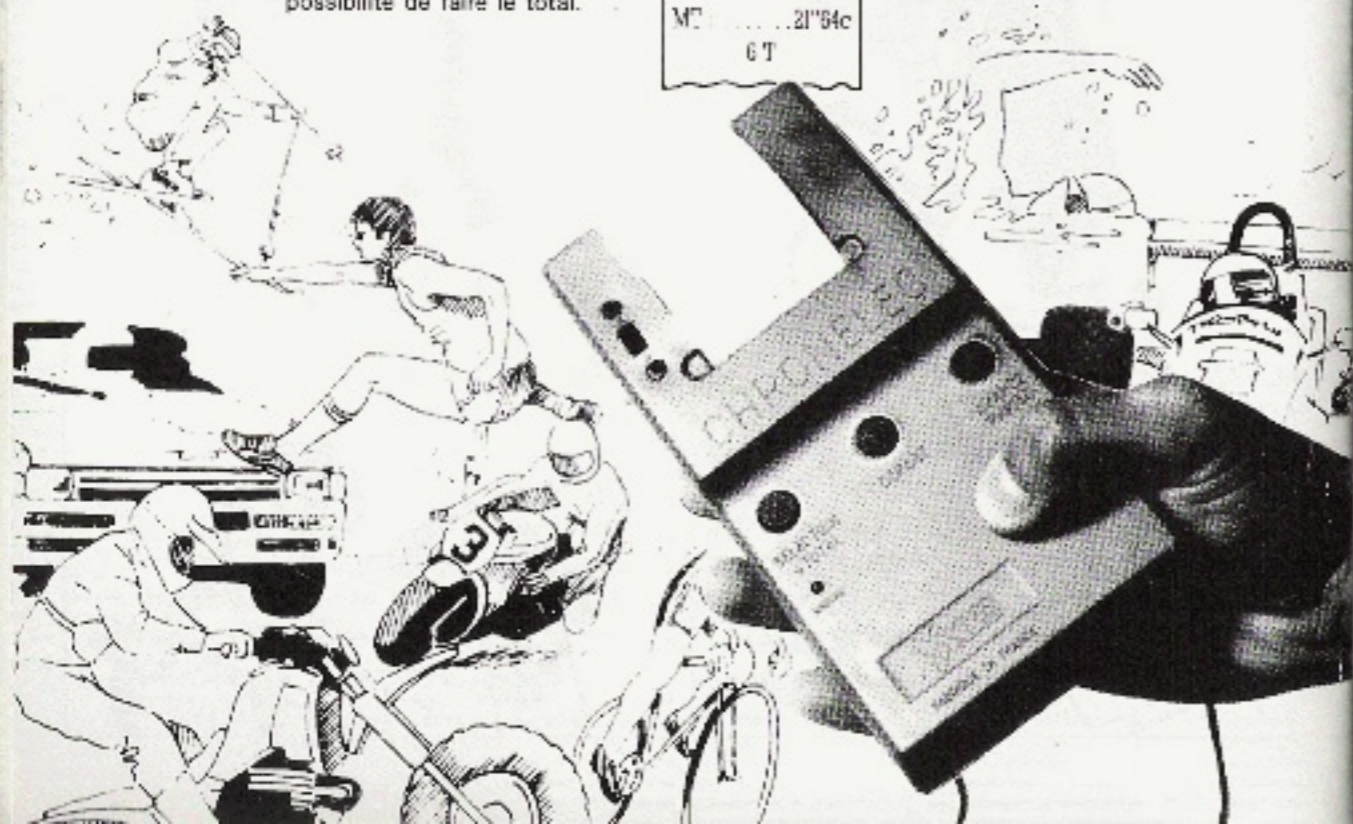

# SAC DE TRANSPORT

POUR LE MATERIEL THERMIQUE OU ELECTRIQUE

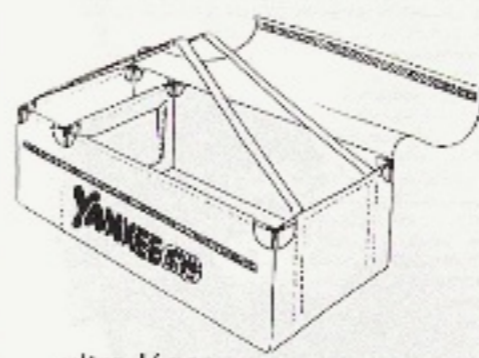

ultra léger  
armature : tubes ZYCRAL  
toile : nylon lavable

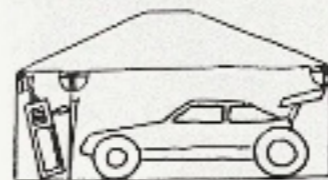

thermique : Y 3012  
électrique : Y 3013

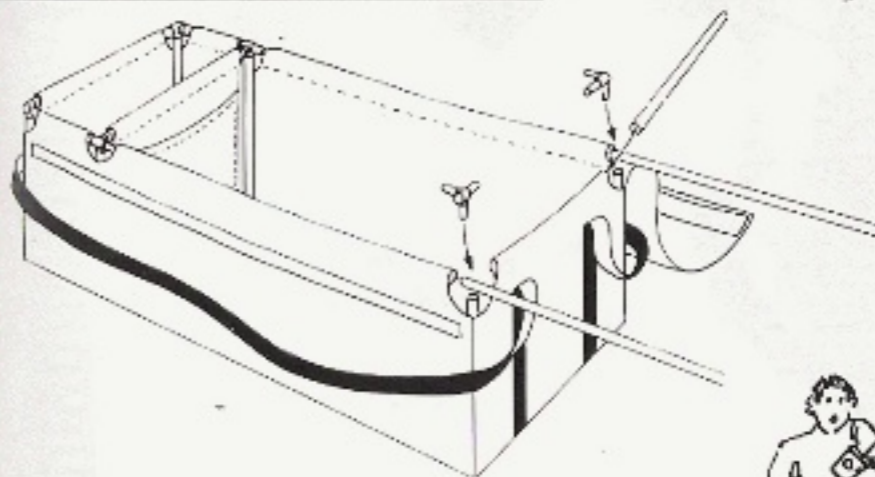
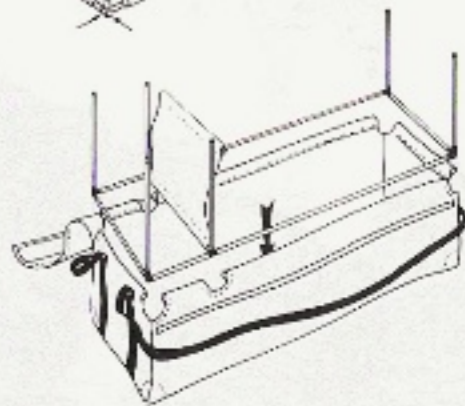
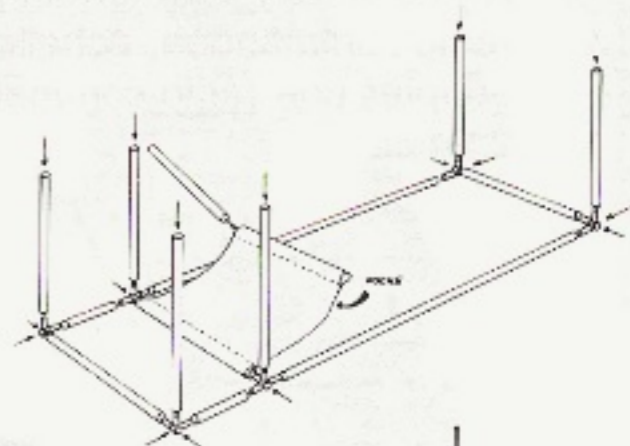

**YANKEE**  
CHAMPION DU MONDE

# 4x4 ELECTRA RACING

Kit de voiture tout-terrain électrique  
radio-commandée, échelle 1/10, prévue pour  
adapter une radio-commande  
2 voies.

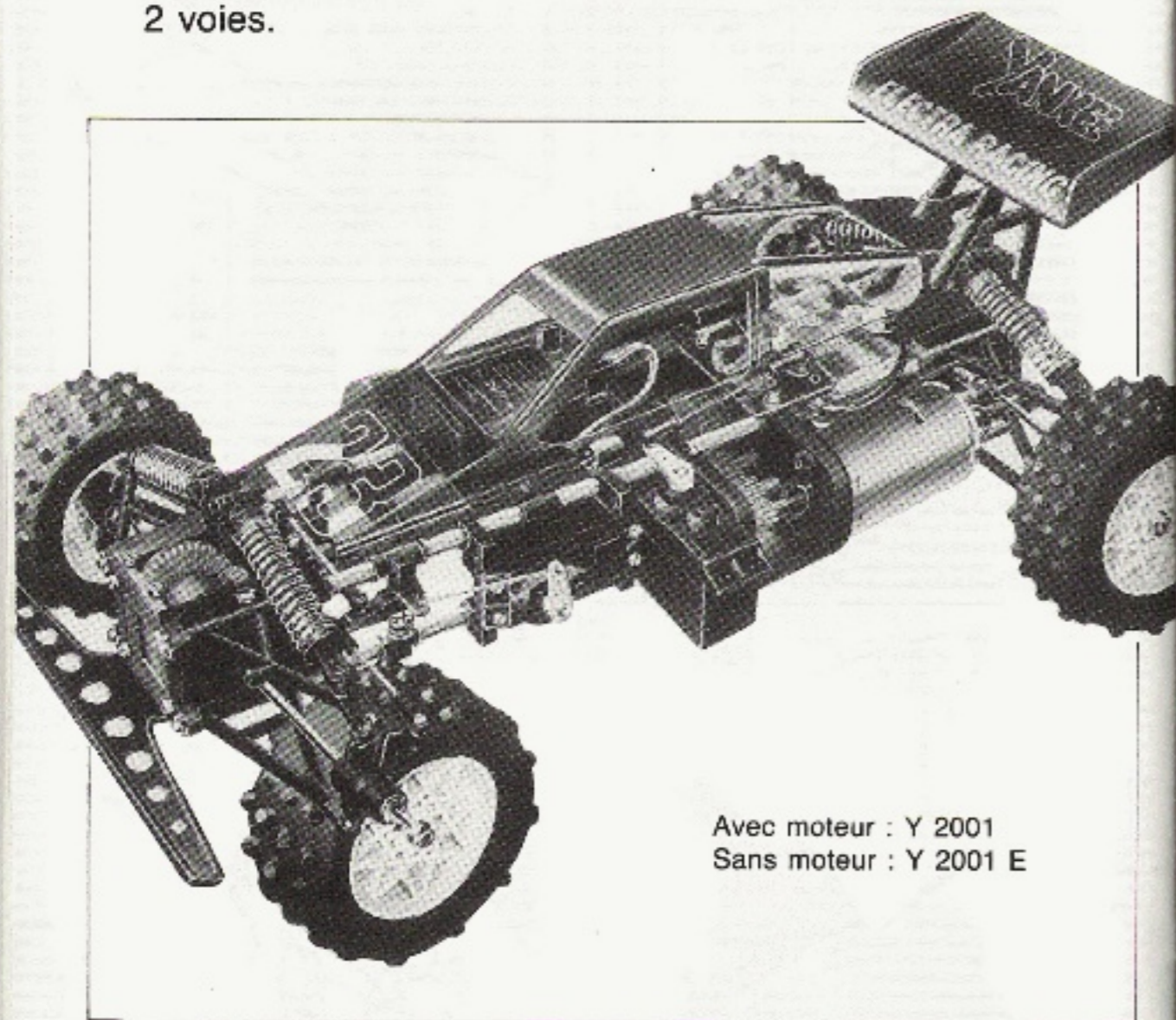

Avec moteur : Y 2001  
Sans moteur : Y 2001 E

## CARACTERISTIQUES TECHNIQUES :

ROUES INDEPENDANTES / 4 ROUES MOTRICES / JANTES  
NYLON / DIFFERENTIELS SUR ROULEMENTS / AMORTISSEURS  
HYDRAULIQUES / TRANSMISSION PAR COUPLES CONIQUES /  
LIVREE AVEC MOTEUR, VARIATEUR ET CARROSSERIE.

# 4x4 ELECTRA RACING

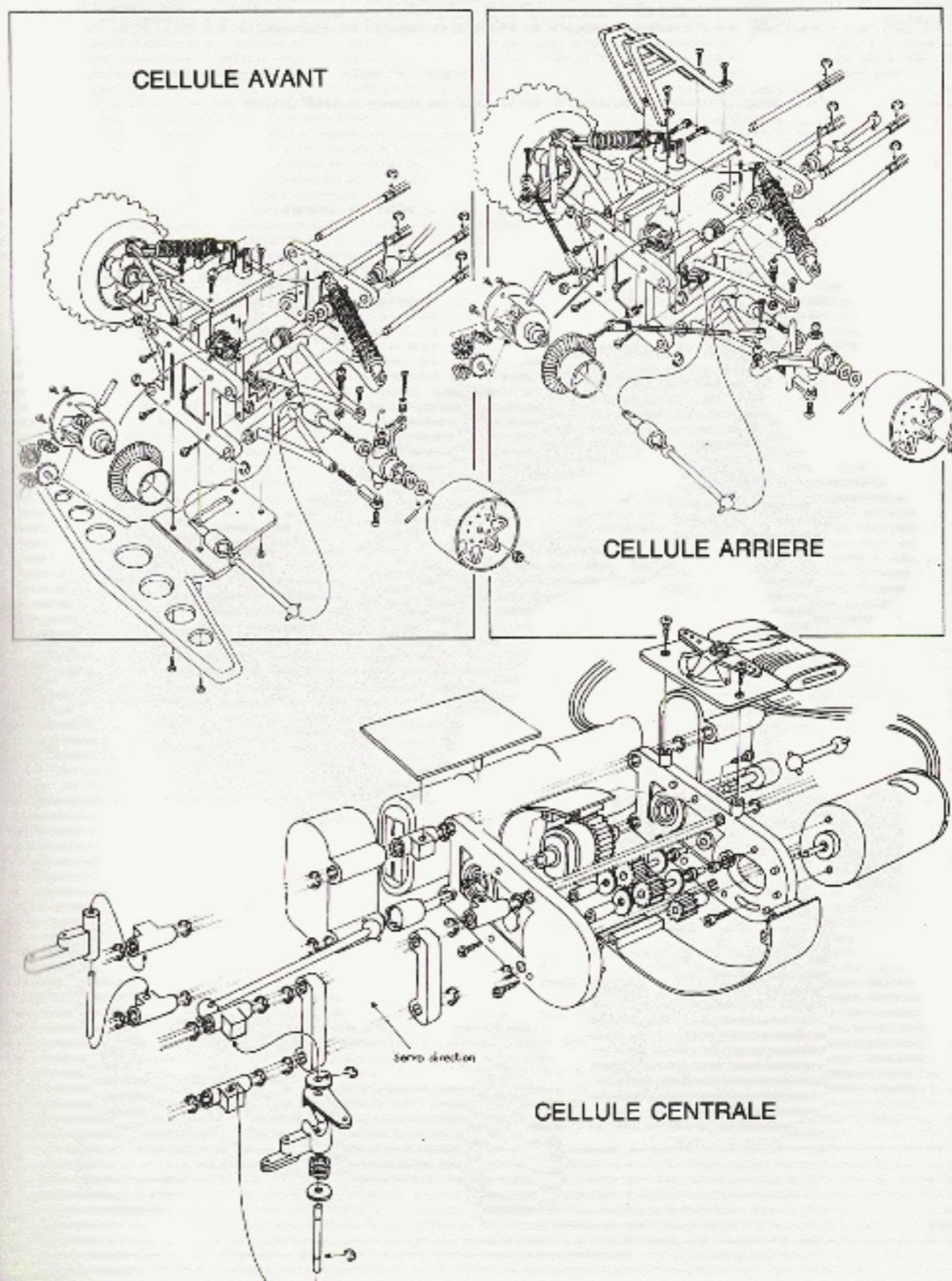

# ELECTRA 4x2

VERSION PROPULSION 2 ROUES MOTRICES DE L'ELECTRA

Modèle de base pouvant être par la suite transformé en 4 roues motrices.

Réf. Y 2000

Ce kit est livré sans roulement et avec de faux amortisseurs.

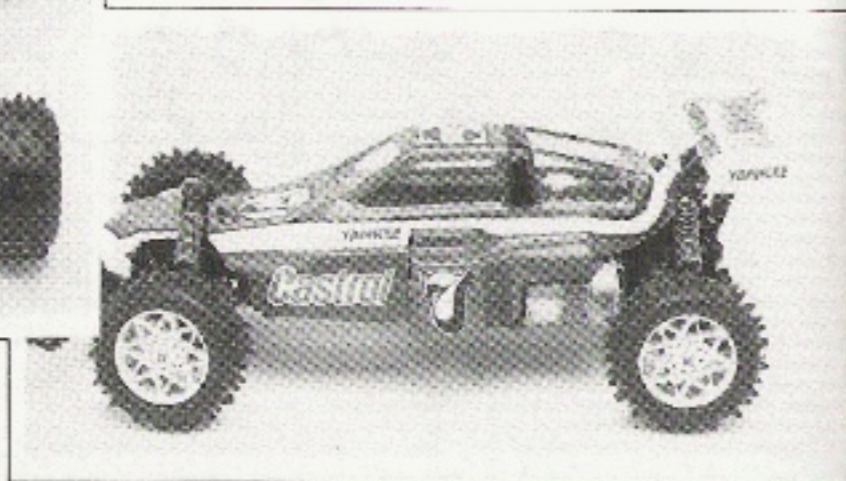
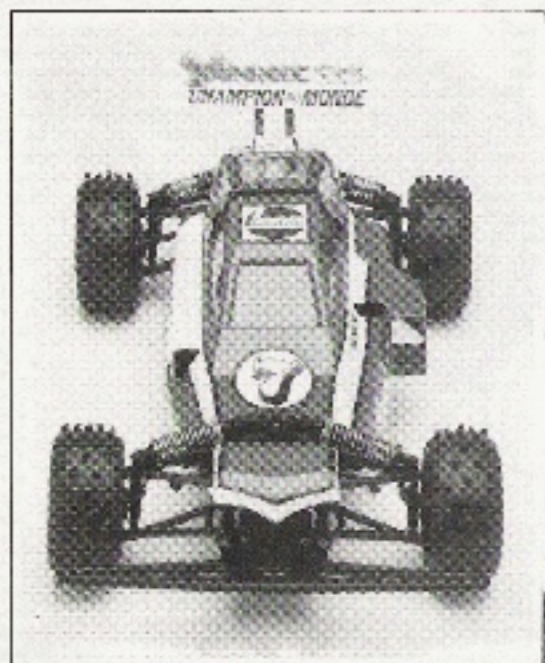

# KIT transformation en 4x4

KIT COMPLET : Réf. Y 2080

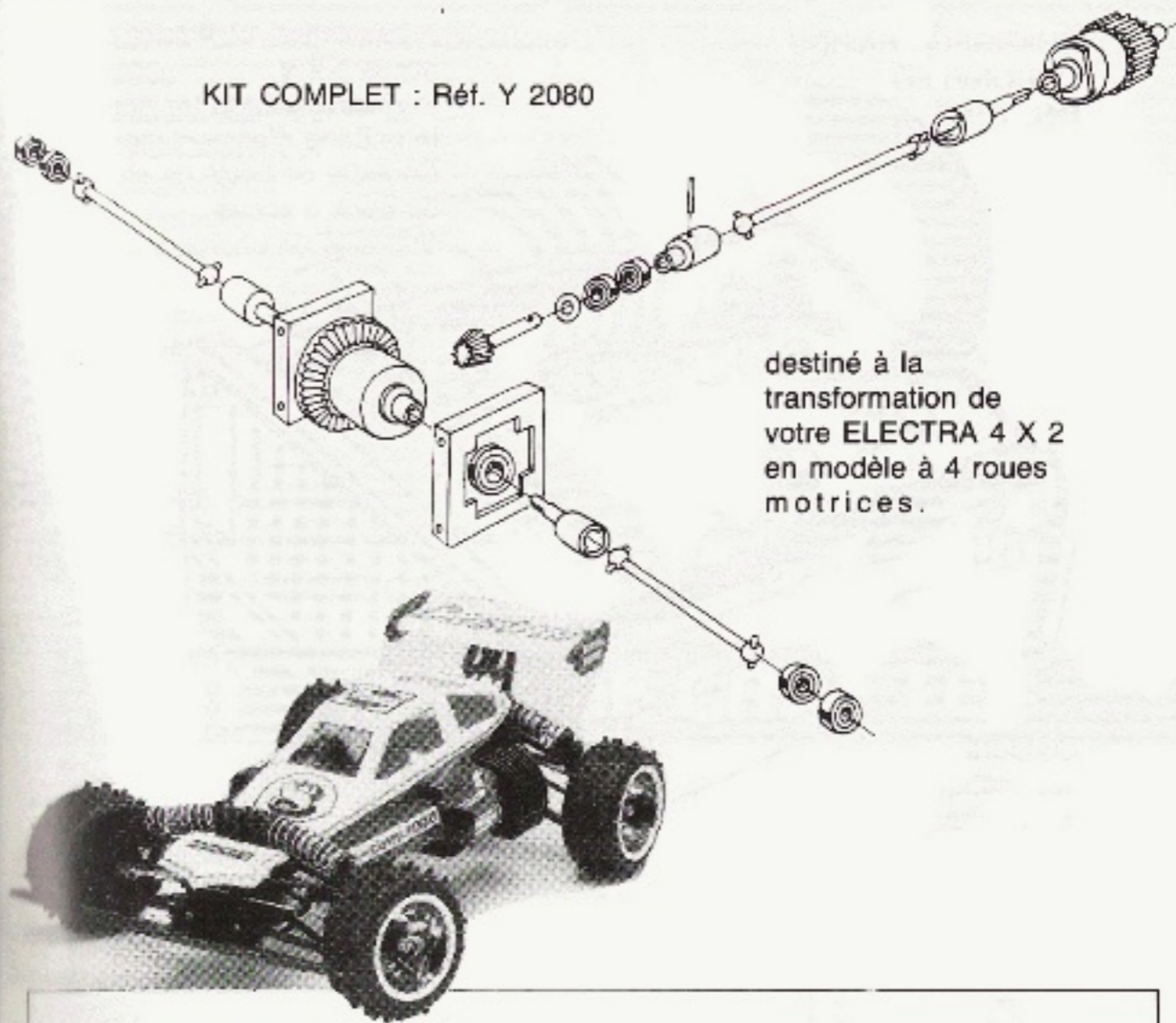

destiné à la transformation de votre ELECTRA 4 X 2 en modèle à 4 roues motrices.

ROULEMENTS  
Réf. Y 315



Atin d'améliorer les performances de votre électra en compétition ou en usage intensif, il est vivement recommandé de remplacer toutes les bagues d'origine par des roulements Y 315

# ACCESSOIRES pour électrique

CHARGEUR RAPIDE  
CHRONOLEC  
Réf. Y 009

- Alimentation 12 V pour accu 7,2 V.
- Vérification de la tension de la batterie d'alimentation
- Contrôle de l'état de charge du pack d'accu
- Intensité de charge : 0 à 4A

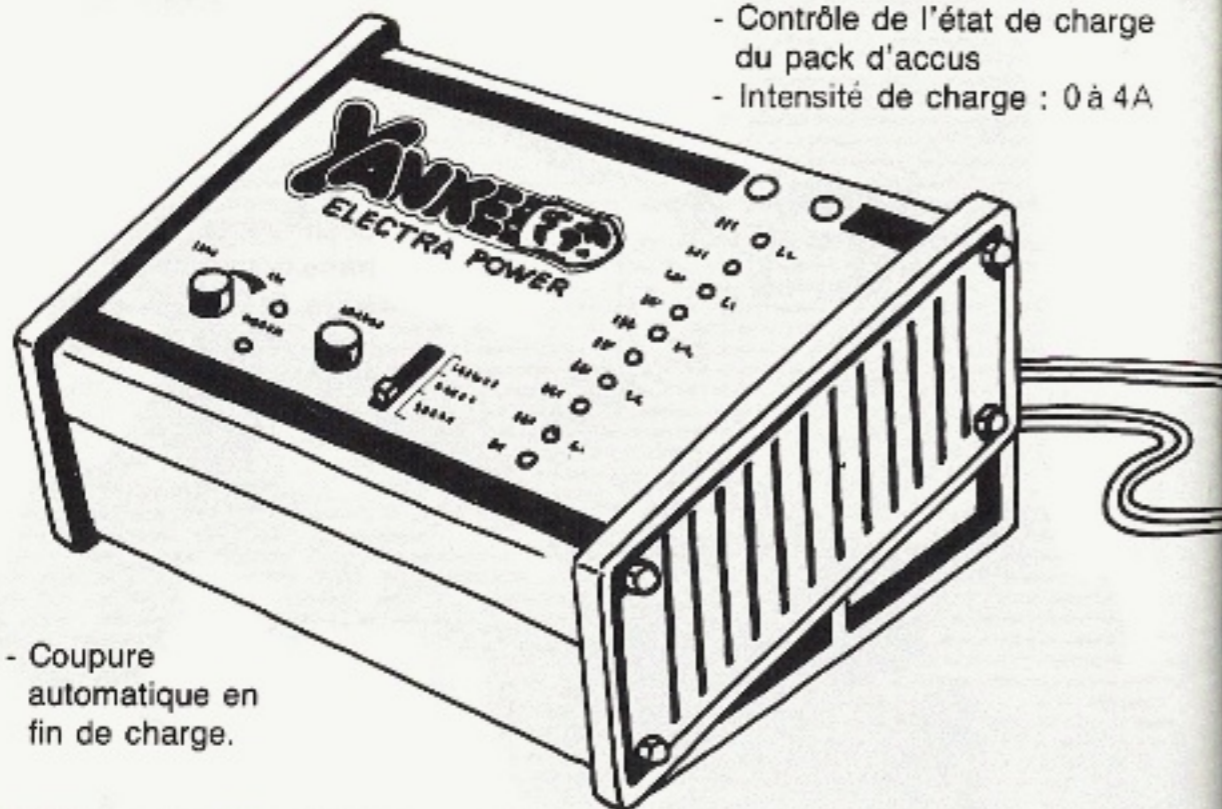

- Coupure automatique en fin de charge.

ACCUS POUR ELECTRIQUE 1200 mAh  
Réf. Y 2002

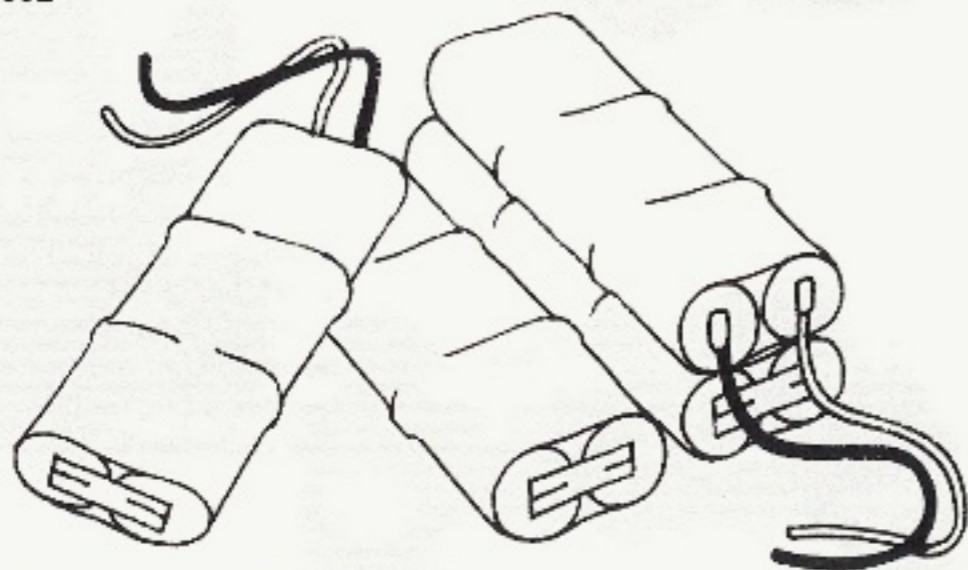

# ACCESSOIRES pour électrique

RADIATEUR pour moteur électrique  
Y 2065

Indispensable pour le refroidissement et la longévité de vos moteurs

Aluminium anodisé noir

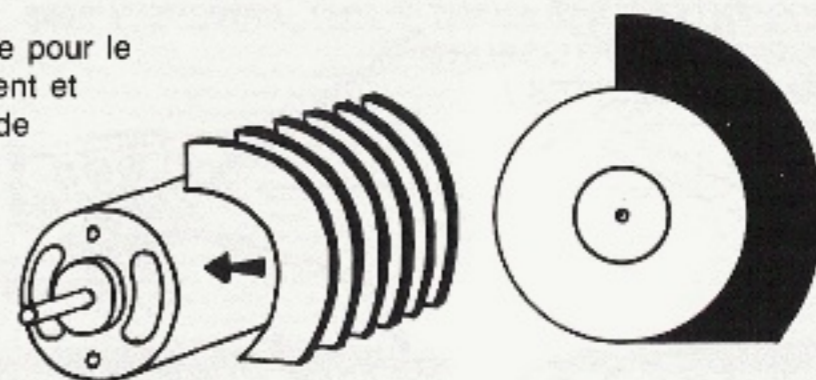

PIGNONS MOTEUR  
Y 2020 pour moteur électrique

11/12/13/14/15/16 DENTS

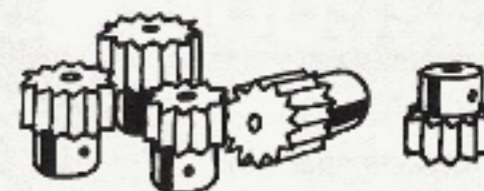

## KIT COURROIE CRANTEE

Courroie destinée à la compétition.  
Augmente sensiblement l'autonomie en diminuant les frictions.

Réf. 2070

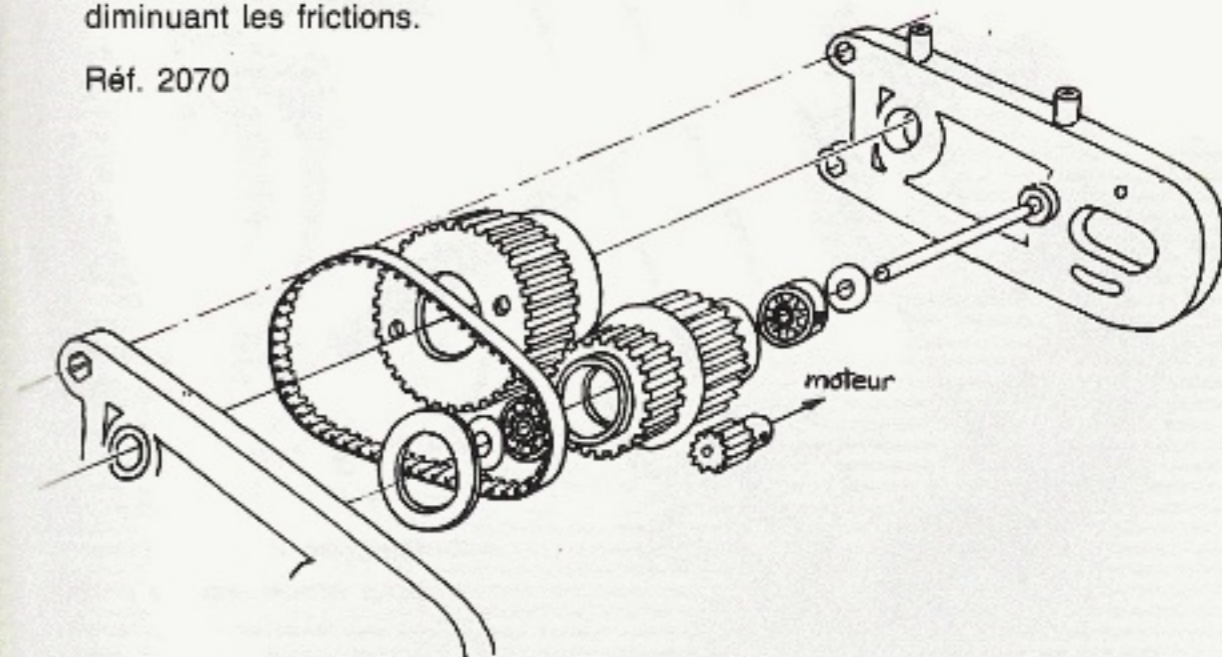

# OPTIONS POUR ELECTRA

BARRES DE CHASSIS anodisées noires. Y 2042 A  
 BARRES ANTI-ROULIS AVANT Y 2067. ARRIERE Y 2068  
 RESSORTS / AMORTISSEURS  
 SPECIAUX / MOLETTES /  
 FIXATIONS

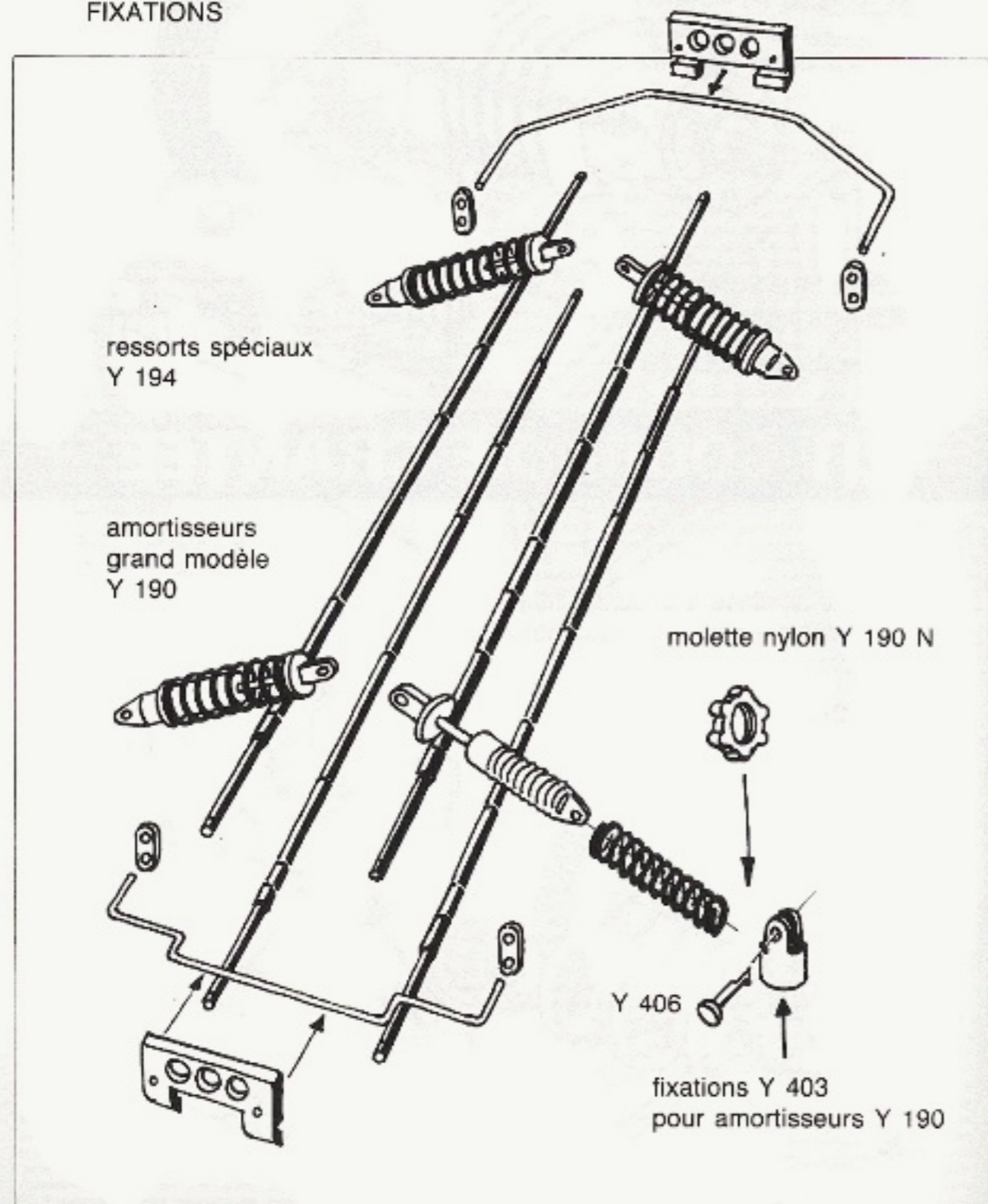

## CARDANS HOMOCINETIQUES

pour électra-racing  
 Réf. Y 2063/Y 2064

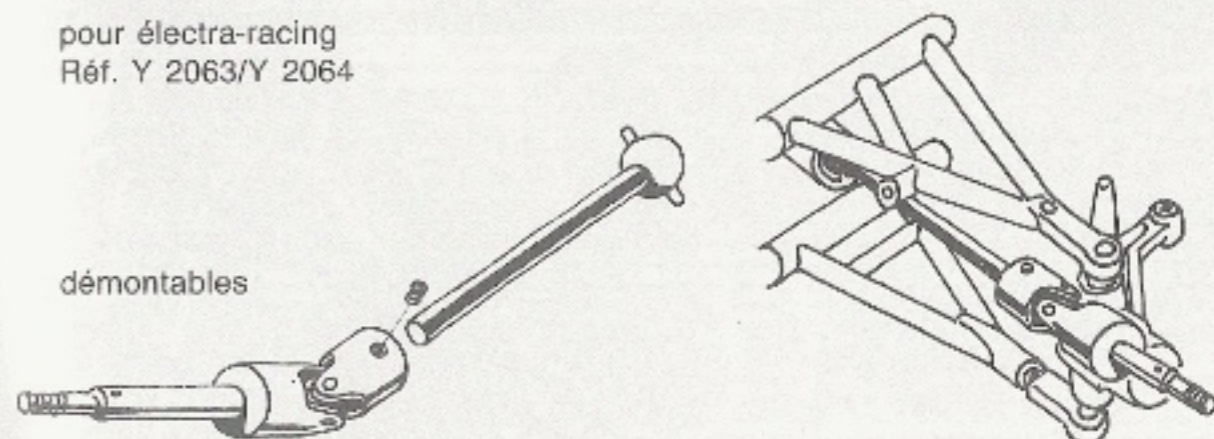

# JANTES - PNEUS - MOUSSE

JANTES POUR ELECTRA  
 Réf. Y 2048



JANTES DEMONTABLES  
 CHROMEES POUR  
 ELECTRA

Réf. Y 2066

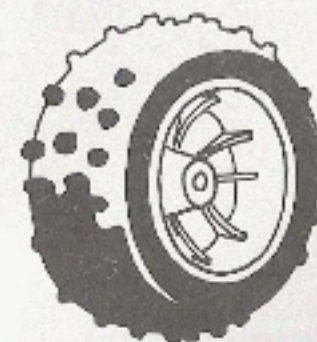

PNEUS POUR  
 ELECTRA Y 2049

- Synthétique :  
gomme ultra tendre

- Caoutchouc :  
gomme souple

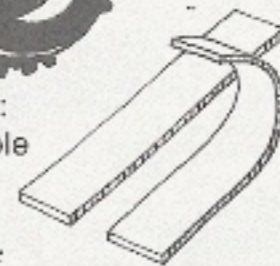

MOUSSE  
 POUR PNEUS TT électrique  
 Réf. Y 2048 M  
 Améliore l'adhérence sur  
 certains terrains

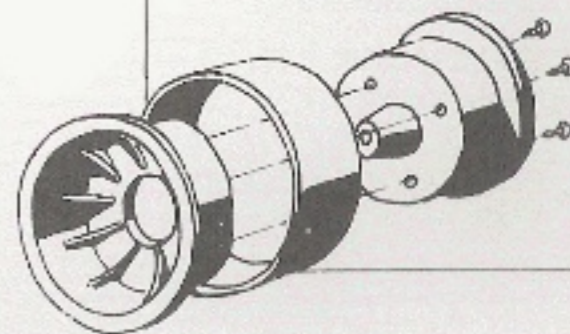

# OUTILLAGE YANKEE

CLES BTR Y 205 S  
Dimensions 1,5/2/2,5/4

Ne détériorez plus vos têtes de vis BTR. Utilisez les clés YANKEE spécialement destinées à nos modèles.

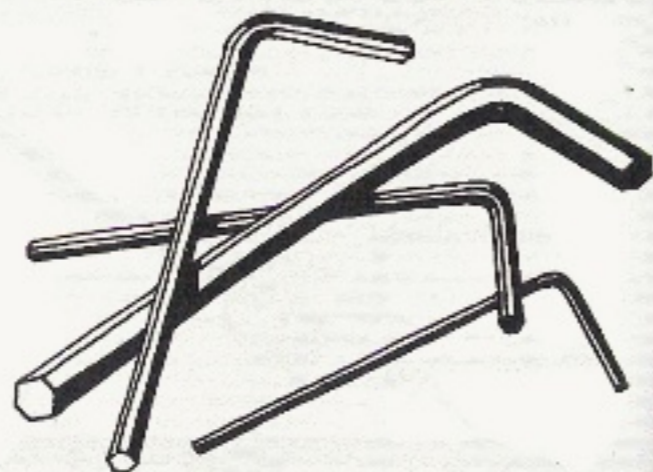

# ADHESIFS / ECUSSENS



ECUSSENS TISSU

Grand modèle Y 86  
Petit modèle Y 87

PLANCHE DE DECOS ADHESIVES  
Y 88



# Vêtements

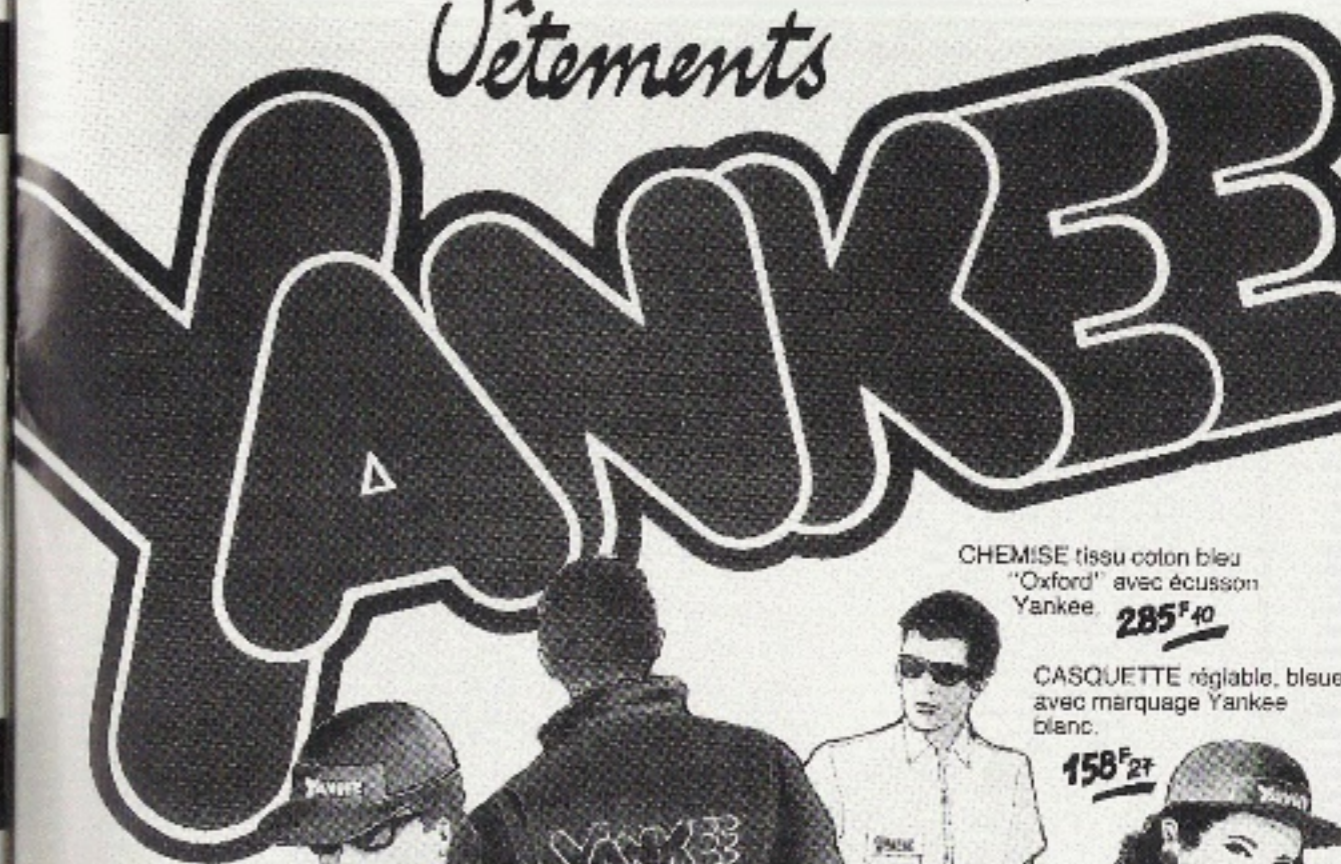

CHEMISE tissu coton bleu "Oxford" avec écusson Yankee. **285<sup>F</sup>40**

CASQUETTE réglable, bleu avec marquage Yankee blanc. **158<sup>F</sup>27**

BLOUSON tissu lavable bleu et rouge avec dossard amovible Yankee et capuche. **712<sup>F</sup>53**

TEE-SHIRT coton blanc, marquage Yankee sur le dos. **79<sup>F</sup>16**

BON DE COMMANDE à remplir et à retourner avec votre règlement, à l'adresse ci-dessous :

DESIGNATION DES ARTICLES	CODE	P.U. T.T.C.	QUANTITES PAR TAILLES				PRIX TOTAL T.T.C.
			S	M	L	XL	
BLOUSON	A	712,53					
CHEMISE	B	285,10					
TEE-SHIRT	C	79,26					
CASQUETTE	D	158,27					
			TALLE UNIQUE				
			TOTAL ARTICLES				
			FORFAIT PORT				10 F
			PRIX TOTAL				

Nom  
Adresse

Règlement à l'adresse ci-dessus par  
CHEQUE ( ) MANDAT ( )

\* Avant d'acheter, vérifiez que les articles sont conformes à votre commande.  
\* Pour l'échange, indiquez votre adresse postale actuelle sur l'étiquette.  
\* La responsabilité des erreurs de commande est assurée par le vendeur.  
\* Les commandes sont traitées dans l'ordre de leur réception.  
\* Les articles sont livrés sous emballage individuel.  
\* Les prix sont indiqués en francs français hors taxes.  
\* Les commandes sont traitées par carte postale.



SA - 12, RUE DES NOVALLES - 21240 TALANT

code	designation	PRIX HT	PRIX TTC
Y 0001	CASSETTE YANKEE CHAMPION DU MONDE	348.76	465.00
Y 0008	CHAUFFE BOUGIE	294.53	349.31
Y 0009	CHARGEUR AUTOMATIQUE	838.70	994.70
Y 0010	CHRONOMETRE CHRONELEC	1772.35	2102.01
Y 0011	CHARGEUR POUR CHRONELEC	92.46	109.66
Y 0012	BOITE DE 5 ROULEAUX DE PAPIER	89.73	106.42
Y 0013	CORDON DE COMMANDE A DISTANCE	30.54	36.22
Y 0021	MASSELOTTE EMBRAYAGE	49.05	58.17
Y 0031B	RESSORT EMBRAYAGE	5.90	7.00
Y 0040	SACHET DE 10 CLIPS DIA 4/5/6/8	10.60	12.57
Y 0041	SACHET DE 10 VIS (grosses et $\phi$ et 2 avin)	19.24	22.82
Y 0045A	TUBE ACIER SAUVE SERVO	29.47	34.95
Y 0045E	RESSORT SAUVE SERVO	5.51	6.53
Y 0051	SACHET DE 10 FILTRES A CARBURANT	200.28	237.53
Y 0052B	SOUFFLET	10.37	12.30
Y 0053	NOUVEAU FILTRE TOUT TERRAIN	84.34	100.03
Y 0054	AGRAFES SACHET DE 10	20.13	23.87
Y 0055	COUDE POUR FILTRE Y 0053	13.57	16.09
Y 0056	SAUVE SERVO ET RENVOI RACING 86	135.55	160.76
Y 0057	TUBE SAUVE SERVO 86	36.42	43.19
Y 0058	AXE SAUVE SERVO 86	45.61	54.09
Y 0059	BRAS MALE SAUVE SERVO	5.32	6.31
Y 0060	BRAS FEMELLE SAUVE SERVO 86	5.32	6.31
Y 0061	RENOI DE DIRECTION 86	5.32	6.31
Y 0062	RESSORT SAUVE SERVO RACING 86	5.73	6.80
Y 0065	RESERVOIR 125 CC	90.05	106.80
Y 0066	BOUCHON DE RESERVOIR	23.24	27.56
Y 0067	SUPPORT DE RESERVOIR	8.49	10.07
Y 0069	ECHAPPEMENT 85 TR POUR SORTIE LATERAL	324.58	384.95
Y 0070	ECHAPPEMENT RACING	324.58	384.95
Y 0071	COUDE ECHAPPEMENT 90 DEGRES	20.23	23.99
Y 0072	SORTIE ECHAP POUR 600 LAT TR 85	159.16	188.76
Y 0073	PATE SILICONE	97.28	115.37
Y 0075	REMPLISSAGE RAPIDE	109.98	130.44
Y 0076	CORPS DE REMPLISSAGE RAPIDE	34.05	40.38
Y 0077	COUVERCLE DE REMPLISSAGE RAPIDE	17.18	20.38
Y 0078	TIGE DE COMMANDE POUR R.R.	7.00	8.30
Y 0079	CLAPET POUR REMPLISSAGE RAPIDE	10.18	12.07
Y 0080	RESSORT POUR REMPLISSAGE RAPIDE	27.72	32.88
Y 0081	LEVIER POUR REMPLISSAGE RAPIDE	11.77	13.96
Y 0084B	ROULEMENT AIGUILLE 6/10/9	18.98	22.51
Y 0085	COURONNE POUR DEMARREUR SULLIVAN PM	100.96	119.74
Y 0086	ECUSSON TISSUS YANKEE GM	95.05	112.73
Y 0087	ECUSSON TISSUS YANKEE PM	20.37	24.16
Y 0088	PLANCHE AUTO-COLLANT	7.41	8.79
Y 0096B	COURONNE POUR DIFF 53 DENTS	35.07	41.59
Y 0102A	CHAPE PLASTIQUE	4.20	4.98
Y 0102B	ROTULE A BOULE FILETEE DIA 4	3.67	4.35
Y 0110	PAIRE DE JANTES AV 4X2 PR 86	39.22	46.51
Y 0120	COURONNE POUR DEMARREUR SULLIVAN GM	116.14	137.74
Y 0126	PAIRE DE PNEUS TT STD	114.35	135.62
Y 0127	PAIRE DE PNEUS TAILLE BASSE TECHNO	183.23	217.31
Y 0128	PAIRE DE PNEUS AV PROPULSION DIA 78	108.37	128.53
Y 0131	2 PLOTS MOTEUR ENDURO	96.51	114.46
Y 0144	CAME DE FREIN	15.11	17.92
Y 0144B	LEVIER DE FREIN PLASTIQUE	9.25	10.97
Y 0144C	LEVIER DE FREIN ALU	19.64	23.29
Y 0145	2 PLAQUETTES DE FREIN	16.09	19.08
Y 0146	DISQUE DE FREIN	8.39	9.95
Y 0146B	DISQUE DE FREIN EN ERGAL	28.40	33.68

code	designation	PRIX HT	PRIX TTC
Y 0146C	DISQUE DE FREIN EN EPOXY	27.45	32.56
Y 0147	MOYEU DE DISQUE	37.00	43.88
Y 0153	ROULEMENT DE PALIER FREIN DIFF	74.46	88.31
Y 0154I	5 RONDELLES DE CALAGE	15.40	18.26
Y 0167B	AILERON ABS	28.31	33.58
Y 0167C	AILERON LEXAN	39.36	46.68
Y 0167E	2 SERRE TRINGLE	3.54	4.20
Y 0184	COLLIER DE FIXATION ECHAPPEMENT	6.39	7.58
Y 0190	AMORTISSEUR SEUL GROS MODELE	93.79	111.23
Y 0190I	MOLETTE AMORTISSEUR GROS MODELE	5.51	6.53
Y 0190N	MOLETTE NYLON POUR Y 0190	5.98	7.09
Y 0192	RESSORT STD POUR Y 0190	25.38	30.10
Y 0193	RESSORT PROGRESSIF POUR Y 0190	33.20	39.38
Y 0194	RESSORT SOUPLE POUR Y 0190	30.60	36.29
Y 0195	1 AMORTISSEUR SEUL MONTE SANS RESSORT	79.41	94.18
Y 0197B	1 BOUCHON D'AMORTISSEUR	4.20	4.98
Y 0197I	1 ECROU MOLETTE D'AMORTISSEUR	2.65	3.14
Y 0198	RESSORT AMORTISSEUR PM	18.51	21.95
Y 0199	RESSORT A SPIRES PROGRESSIVES	25.65	30.42
Y 0205S	SACHET DE 10 CLEFS BTR	53.21	63.11
Y 0206	COQUE LEXAN 85 TR	229.03	271.63
Y 0206R	PAIRE DE FIXATIONS AR POUR Y 0206/C PM	8.46	10.03
Y 0206C	COQUE LEXAN JAP 4X4	229.03	271.63
Y 0207	COQUE JEEP ABS	100.31	119.97
Y 0210B	2 PLOTS NYLON AV	4.20	4.98
Y 0213	PAIRE DE PROTECTIONS LATERALES	58.72	69.64
Y 0215	FLACON D'HUILE POUR AMORTISSEURS	47.40	56.22
Y 0215E	FLACON HUILE EPAISSE POUR AMORTISSEUR	59.54	70.61
Y 0216	1 FIXATION AMORTISSEUR MALE	4.46	5.29
Y 0217	1 FIXATION AMORTISSEUR FEMELLE	4.46	5.29
Y 0218	COQUE JEEP LEXAN	205.74	244.01
Y 0219	FILTRE A AIR TT	54.88	65.09
Y 0220	CARTOUCHE MOUSSE	7.44	8.82
Y 0221	FILTRE PAPIER	30.68	36.39
Y 0222	HUILE CASTROL M	166.59	197.58
Y 0223	LUBRIFIANT MULTIPLE	71.73	85.07
Y 0224	GRAISSE MULTI FONCTIONS	65.77	78.00
Y 0225	BURETTE HUILIT CASTROL	29.30	34.75
Y 0226	BANC DE DEMARRAGE	642.78	762.34
Y 0280	AXE DE SAUVE SERVO	8.74	10.37
Y 0281	BARRE DE RENFORT AV	16.52	19.59
Y 0282B	RENFORT AR EUROPA RACING	16.52	19.59
Y 0283	BAGUE POUR NOIX DE CARDAN	4.53	5.37
Y 0284	CARDAN DE CELLULE AR	34.70	41.15
Y 0285	PALIER AR POUR DIFF CENTRAL	67.56	80.13
Y 0294	ENDURO 85 TR SANS DIFFRENTIEL	1097.63	1301.79
Y 0296	PR 86 ENDURO 4X2 PROPULSION	1199.16	1422.20
Y 0298	4X4 EUROPA EVOLUTIF	2195.27	2603.59
Y 0299	4X4 EUROPA RACING AVEC 3 DIFF	3754.79	4453.18
Y 0300	CHASSIS (4X2 4X4)	302.67	358.97
Y 0300C	CHASSIS COMPETITION (4X2 4X4) 4400g	387.64	459.74
Y 0301	PLAQUE RADIO (4X42 4X4)	25.69	30.47
Y 0302	4 PLOTS PLAQUE RADIO	20.73	24.59
Y 0303	CALE MOTEUR	30.49	36.16
Y 0304	VOLANT EMBRAYAGE	61.62	73.08
Y 0305	CLOCHE EMBRAYAGE 14 A 19 DTS	57.99	68.78
Y 0306B	ECROU EMBRAYAGE DIA 5	25.35	30.07
Y 0307B	ROULEMENT EMBRAYAGE DIA 5	14.79	17.54
Y 0308J	PAIRE DE JANTES "PROFIL" DIA 90	41.11	48.76
Y 0308M	PAIRE DE MOUSSES "PROFIL" POUR DIA 90	17.06	20.23

Y 115 page à base

code	designation	! PRIX HT	! PRIX TTC
Y 0308P	* PAIRE DE PNEUS "PROFIL" DIA 90	113.96	135.16
Y 0309B	* PAIRE DE JANTES STD	48.02	56.95
Y 0309D	* PAIRE DE JANTES AVEC AXE POUR TR	75.85	89.96
Y 0309J	* PAIRE DE JANTES "PROFIL" DIA 78	41.11	48.76
Y 0309M	* PAIRE DE MOUSSE "PROFIL" DIA 78	23.01	27.29
Y 0309P	* PAIRE DE PNEUS "PROFIL" DIA 78	113.96	135.16
Y 0310B	* PALIER DE DIFFERENTIEL AV/AR	71.01	84.22
Y 0311	* 2 PLOTS NYLON AR	24.74	29.34
Y 0312	* FIXATION AILERON ALUMINIUM	29.98	35.56
Y 0313	* PAIRE DE SUPPORTS MONOBLOC POUR Y 206/c	24.99	29.64
Y 0314	* PIGNON METAL CONIQUE 15 DENTS	115.19	136.62
Y 0315	* ROULEMENT 6ZZ	46.21	54.81
Y 0315S	* SACHET DE 10 ROULEMENTS Y 0315	370.24	439.10
Y 0318	* 1/2 CORPS DIF AV AR EXT	21.96	26.04
Y 0319	* 1/2 CORPS DE DIF AV AR INT	100.07	118.69
Y 0320	* COUPLE SATELLITE	154.46	183.19
Y 0321	* COUPLE PLANETAIRES	159.67	189.37
Y 0322	* AXE DE SATELLITE	5.11	6.06
Y 0323	* 2 DEMI ARBRE DE DIFFERENTIEL	94.53	112.11
Y 0329	* ECROU DE ROUE	7.50	8.90
Y 0331	* ADAPTATEUR CENTRAL	20.61	24.44
Y 0332	* PALIER NYLON CENTRAL	6.97	8.27
Y 0332B	* PALIER CENTRAL	74.79	88.70
Y 0332C	* PALIER CENTRAL DE PR 86	73.52	87.19
Y 0335	* COURONNE PRINCIPALE 46 OU 50 DENTS	35.00	41.60
Y 0335B	* MOYEU DE FREIN FILETE	23.18	27.49
Y 0337	* PALIER DE FREIN	12.69	15.05
Y 0337B	* PALIER DE FREIN ALU	81.79	97.00
Y 0338	* TUBE DE DIF CENTRAL	22.00	26.09
Y 0339	* CORPS DE DIF CENTRAL	41.55	49.28
Y 0340	* 2 DEMI ARBRE DIF CENTRAL	103.03	122.19
Y 0344	* SERRE TRINGLE DE DIRECTION	5.38	6.38
Y 0348	* CARDAN CENTRAL LONGUEUR 82MM	32.97	39.10
Y 0349	* DIFFERENTIEL CENTRAL COMPLET	527.44	625.54
Y 0350	* DIFFERENTIEL AV/AR	515.75	611.66
Y 0350C	* 5 X CALES D'EPaisseur POUR Y 360	8.16	9.68
Y 0355	* DIFFERENTIEL TYPE TORSEN	1178.64	1397.87
Y 0355C	* 5 X CALES D'EPaisseur POUR Y 360T	8.16	9.68
Y 0356	* PLOT DE CARROSSERIE AVANT	4.20	4.98
Y 0360	* COURONNE METAL CONIQUE 45 DENTS	182.15	216.03
Y 0360T	* COURONNE POUR DIFF TORSEN	182.06	215.92
Y 0361	* RENFORT CENTRAL	55.48	65.80
Y 0362	* 1 PASSE FIL	1.79	2.12
Y 0363	* SUPPORT COURONNE AV AR	48.23	57.20
Y 0364	* AXE D'ADAPTATEUR CENTRAL	35.00	41.51
Y 0364A	* ARBRE CENTRAL 4X4 EVOLUTIF	35.00	41.51
Y 0364I	* INSERT DE PALIER CENTRAL	9.25	10.97
Y 0365	* FUSEE PR 86	25.07	29.73
Y 0366	* COQUE PICK UP FORD LEXAN SEULE	256.57	304.29
Y 0367	* CALANDRE PICK UP FORD SEULE	37.00	43.88
Y 0368	* ARCEAU PICK UP FORD	51.22	60.75
Y 0369	* FIXATION COQUE PICK UP FORD	61.43	72.86
Y 0379	* JOINT D'ETANCHEITE	8.19	9.71
Y 0380	* JOINT POUR DIFFERENTIEL	1.52	1.80
Y 0382	* PLAQUE AV DE CELLULE EUROPA	24.00	28.46
Y 0382B	* PLAQUE AR DE CELLULE EUROPA	24.00	28.46
Y 0383	* AXE DE CELLULE EUROPA	9.01	10.69
Y 0384	* TRIANGLE LONGUEUR 75 MM	14.00	16.60
Y 0386	* LEVIER D'AMORTISSEUR EUROPA	7.16	8.49

code	designation	! PRIX HT	! PRIX TTC
Y 0388	* BRAS FEMELLE DE SAUVE SERVO	4.20	4.98
Y 0389	* BRAS MALE DE SAUVE SERVO	4.20	4.98
Y 0390	* RENVOI D'ANGLE DE SAUVE SERVO	4.20	4.98
Y 0391	* CHAPE DE DIRECTION EUROPA	4.20	4.98
Y 0392	* ROTULE DE DIRECTION EUROPA	7.20	8.54
Y 0392B	* ROTULE DE FUSEE AVANT LONG 20 MM	7.19	8.53
Y 0392C	* ROTULE DE FUSEE AR	7.20	8.54
Y 0394	* BARRE DE LIATSON DE DIRECTION	10.12	12.00
Y 0395	* NOIX DE CARDAN COTE DIFFERENTIEL	62.34	73.94
Y 0396	* NOIX DE CARDAN COTE ROUE	51.88	61.53
Y 0397	* CARDAN AV/AR LONGUEUR 66MM	33.92	40.23
Y 0398	* BARRE STABILISATRICE AV	34.31	40.69
Y 0399	* PALIER DE BARRE STABILISATRICE	4.20	4.98
Y 0399B	* BIELLETTE DE BARRE STABILISATRICE	4.20	4.98
Y 0400	* KIT DE TRANSFORMATION AR 87	580.55	688.53
Y 0401	* TRIANGLE INFERIEUR REGLABLE	14.00	16.60
Y 0402	* CHAPE DE TRIANGLE INFERIEUR	7.45	8.84
Y 0403	* CHAPE AMORTISSEUR COTE ROUE	7.45	8.84
Y 0404	* COUVERCLE CELLULE SUPPORT AMORTISSEUR	20.57	24.40
Y 0405	* CARDAN LONGUEUR 76 MM	33.99	40.31
Y 0406	* AXE AMORTISSEUR COTE ROUE	4.20	4.98
Y 0407	* TIGE FILETEE DE DIRECTION L 32 MM	5.54	6.57
Y 0408	* BAGUE DE REGLAGE DE CHASSE	8.50	10.08
Y 0409	* REGLAGE DE CARROSSAGE BTR 5X20	5.55	6.58
Y 0410	* TIGE FILETEE REGLAGE DE PINCEMENT 56M	5.56	6.59
Y 0411	* BARRE STABILISATRICE AR 4X4 RACING	31.26	37.07
Y 0412	* JEU DE 4 DISQUES DE REGLAGE	34.72	41.18
Y 0414	* CARDAN HOMOCY THERM A	163.67	194.11
Y 0415	* CARDAN HOMOCY THERM B	38.87	46.10
Y 0431	* MOYEU DE ROUE RACING	18.01	21.36
Y 0450	* CHASSIS ENDURO 85 TR	244.73	290.25
Y 0450C	* CHASSIS COMPETITION 85 TR	308.68	366.09
Y 0451	* PLAQUE RADIO 85 TR	41.76	49.53
Y 0452	* BRAS AR POUR 85 TR	61.24	72.63
Y 0452B	* BRAS AR POUR 85 TR DIA 5	14.00	16.60
Y 0453	* AXE DE ROUE AR 85 TR	23.30	27.63
Y 0454	* AXE DE TRANSMISSION 85 TR	8.51	10.09
Y 0455	* LEST AV 85 TR	29.86	35.41
Y 0456	* CORPS DE FAUX AMORTISSEUR	3.17	3.76
Y 0456B	* TIGE DE FAUX AMORTISSEUR	3.17	3.76
Y 0457	* SUPPORT D'AMORTISSEUR (CHASSIS) 85 TR	4.20	4.98
Y 0458	* SUPPORT D'AMORTISSEUR (DE BRAS) 85 TR	4.20	4.98
Y 0459	* BARRE STABILISATRICE AR POUR 85 TR	29.49	34.98
Y 0460	* PALIER CENTRAL POUR DOUILLE DIA 6	7.20	8.54
Y 0461	* DOUILLE BORGNE DIA 6 MM	19.47	23.09
Y 0462	* COURONNE PRINCIPALE 46 DTS PORTE FRIE	115.00	136.39
Y 0465	* AXE 85TR DIA 6 LONG 53	18.02	21.37
Y 0479	* ROULEMENT AIGUILLE DIA 5	27.57	32.70
Y 0480	* BRAS AR INF 87	30.63	36.33
Y 0481	* PALIER DE CELLULE AR 87	75.83	89.93
Y 0482	* COUVERCLE CELLULE AR 87	69.44	82.36
Y 0483	* PLAQUE AV CELLULE AR 87	81.00	96.07
Y 0484	* PLAQUE AR CELLULE AR 87	81.00	96.07
Y 0485	* POTENCE AMORTISSEURS AR 87	14.04	16.65
Y 0486	* PORTE MOYEU AR 87	18.13	21.50
Y 0487	* AXE DE PORTE MOYEU AR 87	7.65	9.07
Y 0488	* TIRANT SUP AR 87	9.52	11.29
Y 0489	* BARRE STABILISATRICE AR 87	31.26	37.07
Y 0490	* MANCHON ACCOUPLEMENT AMORTISSEURS	9.18	10.89
Y 0500	* CAGE A AIGUILLES DIA 5	17.00	20.16

code	designation	PRIX HT	PRIX TTC
Y 0600	MOTEUR CIPOLLA YANKEE LAT OU AR	1013.29	1201.76
Y 0601	CYLINDRE PISTON	354.00	419.84
Y 0602	BIELLE	136.87	162.33
Y 0603	VILEBREQUIN	309.16	366.66
Y 0604A	CARTER MOTEUR SORTIE LATERALE	333.78	395.86
Y 0604B	CARTER MOTEUR SORTIE ARRIERE	332.70	394.58
Y 0605	CULASSE	192.15	227.89
Y 0606	BOUCHON DE CARTER	39.02	45.09
Y 0607	AXE DE PISTON	84.94	100.74
Y 0608	POCHETTE CLIPS PISTON	24.56	29.13
Y 0609	ROULEMENT AVANT	82.63	98.00
Y 0610	ROULEMENT ARRIERE	136.87	162.33
Y 0611	JEU DE VIS MOTEUR	24.66	29.25
Y 0612	VIS POUR SERRAGE DE CARBURATEUR	24.56	29.13
Y 0613	POCHETTE JOINTS DE CULASSE	12.30	14.59
Y 0614	POCHETTE JOINTS DE BOUCHON DE CARTER	14.71	17.45
Y 0615	CONE DE VILEBREQUIN	14.71	17.45
Y 0616A	POCHETTE JOINTS ECHAP SORTIE LAT	42.26	50.12
Y 0616B	POCHETTE JOINTS ECHAP SORTIE AR	42.26	50.12
Y 0617B	SORTIE ECHAP COUDEE	129.83	153.98
Y 0618	SORTIE D'ECHAPPEMENT	121.05	143.57
Y 0619	BOUGIE RACING	41.85	49.63
Y 0620	CARBURATEUR	251.63	298.43
Y 0621	COMMANDE BOISSEAU DIA 7	35.19	41.74
Y 0622	JOINT EMBASE CARBURATEUR	11.73	13.91
Y 0623	SOUFFLET CARBU DIA 7	19.87	22.38
Y 0624	GICLEUR PRINCIPAL	54.30	64.40
Y 0625	BOISSEAU DIA 7	61.42	72.84
Y 0626	RACCORD ARRIVEE DE CARBURANT	17.15	20.34
Y 0627	GICLEUR RALENTI DIA 7	54.30	64.40
Y 0629	2 RONDELLES ALU GICLEUR PRINCIPAL	11.21	13.18
Y 0630	10 CLIPS DE BOISSEAU	4.62	5.48
Y 0631	2 JOINTS DE POINTEAU	19.65	23.30
Y 0632	ECROU DE VILEBREQUIN	36.86	43.72
Y 0646	PACK 1 DIFF + 5 ROULEMENTS	701.36	831.81
Y 0647	KIT DE TRANSFORMATION PS 86 EN 4X4	1987.01	2356.59
Y 0920	JEU DE BAGUE NYLON DIA 6	25.91	30.73
Y 1911	MINI CHARGEUR AVEC CORDONS 145835	142.27	168.73
Y 1912	ACCUS PLAT RECP 450 MAH 4.8 V	194.56	230.75
Y 1913	2 QUARTZ 41 MH 410/420 165449	188.47	223.53
Y 1914	ETRIER DE COMMANDE COMBI	14.42	17.10
Y 1915	MODULE HF COMBI 45672	407.34	483.11
Y 1916	MODULE HF EX-1 45847	407.34	483.11
Y 1917	RECEPTEUR UNI 4 40MHZ 55909	443.83	526.38
Y 1918	SERVO PS 30 BH 65003	390.01	450.69
Y 1919	ANTENNE COURTE FLEXIBLE 40MHZ 75119	186.68	221.40
Y 1920	INTERRUPTEUR STANCHE 85101	124.67	147.86
Y 1921	CORDON ACCUS MALE 85102	24.31	28.83
Y 1922	CORDON ACCUS FEMELLE 85103	24.31	28.83
Y 1923	CORDON CHARGE ACCUS RECEPTION 85106	46.86	55.58
Y 1924	VIS DE PALONNIER PS 30 85207	6.08	7.21
Y 1925	JEU DE PALONNIERS PS 30 85209	18.23	21.62
Y 1926	SILENBLOC FIXATION PS 30 85248	5.50	6.52
Y 1927	CORDON DE CHARGE POUR EMETTEUR COMBI	49.85	59.12
Y 1928	RADIO YANKEE COMBI 25795 CANAL 410	2860.79	3392.90
Y 1929	RADIO YANKEE COMBI 25795 CANAL 411	2860.79	3392.90
Y 1930	RADIO YANKEE COMBI 25795 CANAL 412	2860.79	3392.90
Y 1931	RADIO YANKEE COMBI 25795 CANAL 413	2860.79	3392.90
Y 1932	RADIO YANKEE COMBI 25795 CANAL 414	2860.79	3392.90
Y 1933	RADIO YANKEE COMBI 25795 CANAL 415	2860.79	3392.90

712160

FRANCE YANKEE SA 21240 TALANT-FRANCE

TARIF au 01.07.87 page 6

code	designation	PRIX HT	PRIX TTC
Y 1934	RADIO YANKEE COMBI 25795 CANAL 416	2860.79	3392.90
Y 1935	RADIO YANKEE COMBI 25795 CANAL 417	2860.79	3392.90
Y 1936	RADIO YANKEE COMBI 25795 CANAL 418	2860.79	3392.90
Y 1937	RADIO YANKEE COMBI 25795 CANAL 419	2860.79	3392.90
Y 1938	RADIO YANKEE COMBI 25795 CANAL 420	2860.79	3392.90
Y 1940	RADIO YANKEE COMBI 25795 CANAL 400	2860.79	3392.90
Y 1941	RADIO YANKEE COMBI 25795 CANAL 401	2860.79	3392.90
Y 1942	RADIO YANKEE COMBI 25795 CANAL 402	2860.79	3392.90
Y 1943	RADIO YANKEE COMBI 25795 CANAL 403	2860.79	3392.90
Y 1944	RADIO YANKEE COMBI 25795 CANAL 404	2860.79	3392.90
Y 1945	RADIO YANKEE COMBI 25795 CANAL 405	2860.79	3392.90
Y 1946	RADIO YANKEE COMBI 25795 CANAL 406	2860.79	3392.90
Y 1947	RADIO YANKEE COMBI 25795 CANAL 407	2860.79	3392.90
Y 1948	RADIO YANKEE COMBI 25795 CANAL 408	2860.79	3392.90
Y 1949	RADIO YANKEE COMBI 25795 CANAL 409	2860.79	3392.90
Y 1950	JEU DE PIGNONS POUR PS86	35.76	42.41
Y 1951	CORDON MALE DE SERVO 890413	20.83	24.70
Y 1952	CORDON RALONGE SERVO 27 CM	43.48	51.57
Y 1953	BOITIER POUR PS 30 BH	51.00	60.49
Y 2000	ELECTRA 4X2	1088.46	1290.81
Y 2001	ELECTRA RACING 4X4	1474.98	1749.23
Y 2001E	ELECTRA RACING 4X4 SANS MAT ELEC	1255.37	1488.87
Y 2002	PACK ACCUS 1200MAH 7.2V	198.90	235.90
Y 2002B	SACHET DE 5 PACKS 1200 MAH	784.13	929.98
Y 2003	MOTEUR 540 S	83.90	99.51
Y 2004	VARIATEUR MECANIQUE	146.39	173.62
Y 2005	CONDENSATEUR ANTIPARASITAGE	6.12	7.26
Y 2006	DIODE ALIMENTATION RECEPTEUR	2.75	3.26
Y 2007	CONNECTEUR AVEC COSSES	24.06	28.54
Y 2008	BAGUE DE CALAGE DE DIFF AV/AR	4.38	5.19
Y 2009	CORPS DIF AV/AR	42.00	49.81
Y 2009A	CORPS DIF CENTRAL	42.00	49.81
Y 2010	DIFFERENTIEL AV/AR SANS COURONNE	91.14	108.09
Y 2011	DIFFERENTIEL CENTRAL SANS COURONNE	91.14	108.09
Y 2012	JEU DE 4 PIGNONS DE DIF	37.79	44.82
Y 2013	AXE DE SATELLITE	7.14	8.47
Y 2014	COURONNE DIF AV/AR	45.01	53.38
Y 2015	COURONNE DIF CENTRAL	45.01	53.38
Y 2016	NOIX CARDAN SORTIE DIF	51.05	60.55
Y 2017	NOIX CARDAN COTE ROUE	50.56	59.96
Y 2018	NOIX COUPLE CONIQUE	25.30	30.01
Y 2019	PIGNON D'ATTAQUE COUPLE	51.17	60.69
Y 2020	PIGNON MOTEUR 11/12/13/14/15/16/ DENT	24.61	29.19
Y 2023	JEU PIGNON INTERMEDIAIRE	36.89	43.75
Y 2024	JEU ENTRETOISES	15.81	18.75
Y 2025	JEU AXES PIGNONS INTERMEDIAIRES	8.93	10.59
Y 2026	PLAQUE AV CELLULE CENTRALE	24.77	29.38
Y 2027	PLAQUE AR CELLULE CENTRALE	24.77	29.38
Y 2028	CARTER COMPLET CELLULE CENTRALE	27.40	32.50
Y 2029	CARDAN CENTRAL AV	28.80	34.16
Y 2030	CARDAN CENTRAL AR	27.58	32.94
Y 2031	CARDAN AV/AR	26.18	31.05
Y 2032	PALIER DE DIF AV/AR	48.19	57.50
Y 2033	ROULEMENT DE PALIER DIA 9	48.79	57.86
Y 2034	PLAQUE EXTERIEURE DE CELLULE	21.08	25.00
Y 2035	PLAQUE INTERIEURE DE CELLULE	21.08	25.00
Y 2036	COUVERCLE SUPPORT AMORTISSEURS	46.16	50.00
Y 2037	COUVERCLE INFERIEUR	33.73	40.00
Y 2038	PAKE-CHOCS	73.50	84.68
Y 2039	TRIANGLE SUPERIEUR	10.91	12.94



code	designation	PRIX HT	PRIX TTC
Y 2040	TRIANGLE INFERIEUR	10.91	12.94
Y 2041	FUSEE	25.10	29.77
Y 2042	JEU DE 4 LONGERONS	231.26	274.27
Y 2042A	JEU DE 4 LONGERONS ANODISES	263.83	312.90
Y 2043	PAIRE DE SUPPORTS AILERON	40.05	47.59
Y 2044	JEU SUPPORTS ACCUS	42.16	50.00
Y 2045	BIELLETTTE DE DIRECTION	4.50	5.34
Y 2046	BIELLETTTE DE LIAISON DE DIRECTION	5.36	6.36
Y 2047	TIRANT FUSEE AR	4.50	5.34
Y 2048	PAIRE DE JANTES	41.09	48.72
Y 2049	PAIRE DE PNEUS	62.48	74.10
Y 2049B	SACHET DE 10 PAIRES DE PNEUS ELEC	468.69	555.67
Y 2050	PAIRE DE SUPPORTS HEXAGONAUX	20.03	23.76
Y 2051	PLATINE SUPPORT RECEPTEUR	23.19	27.50
Y 2052	PAIRE DE SUPPORTS SERVO DIRECTION	28.46	33.75
Y 2053	AXE SAUVE-SERVO	12.24	14.52
Y 2054	BRAS FEMELLE SAUVE-SERVO	5.80	6.89
Y 2055	BRAS MALE SAUVE-SERVO	5.80	6.89
Y 2056	RENVOL SAUVE-SERVO	5.80	6.89
Y 2057	RESSORT SAUVE-SERVO	7.15	8.48
Y 2058	AILERON LEXAN ELECTRA	36.72	43.55
Y 2060	COQUE LEXAN ELECTRA	119.38	141.59
Y 2061	JEU DE 10 AIGUILLES DE ROUES	12.26	14.72
Y 2062	CARDAN HOMOCY ELEC A	149.13	176.87
Y 2064	CARDAN HOMOCY ELEC B	32.77	38.87
Y 2065	RADIATEUR POUR MOTEUR	71.75	85.10
Y 2066	PAIRE DE JANTES DEMONTABLES ELECTRA	80.94	95.25
Y 2067	BARRE ANTI ROULIS AV + ACC	48.81	57.89
Y 2068	BARRE ANTI ROULIS AR + ACC	54.00	64.04
Y 2069	SUPPORT BARRE ANTI ROULIS	4.90	5.81
Y 2069A	BIELLETTTE DE BARRE ANTI ROULIS	4.20	4.98
Y 2070	KIT COURROIE POUR ELECTRA	210.76	249.96
Y 2071	PIGNON INTERMEDIAIRE POUR COURROIE	47.43	56.25
Y 2072	COURONNE DE DIFF POUR COURROIE	45.01	52.36
Y 2073	COURROIE POUR ELECTRA	44.69	52.00
Y 2074	FLASQUE POUR COURROIE	13.60	16.12
Y 2075	ROULEMENT DIA 4	99.89	118.46
Y 2090	KIT DE TRANSFORMATION ELECTRA 4X2 EN	256.14	303.78
Y 3000	CASQUETTE	123.45	150.27
Y 3001	TEE-SHIRT PETITE TAILLE	67.25	79.76
Y 3002	TEE-SHIRT TAILLE MOYENNE	67.25	79.76
Y 3003	TEE-SHIRT GRANDE TAILLE	67.25	79.76
Y 3004	BLOUSON TAILLE S	600.78	712.53
Y 3005	BLOUSON TAILLE M	600.78	712.53
Y 3006	BLOUSON TAILLE L	600.78	712.53
Y 3007	BLOUSON TAILLE XL	600.78	712.53
Y 3008	CHEMISE TAILLE S	240.39	285.10
Y 3009	CHEMISE TAILLE M	240.39	285.10
Y 3010	CHEMISE TAILLE L	240.39	285.10
Y 3011	CHEMISE TAILLE XL	240.39	285.10
Y 3012	SAC POUR TT THERMIQUE	624.24	740.35
Y 3013	SAC POUR TT ELECTRIQUE	571.20	677.44



**YANKEE**   
**CHAMPION DU MONDE**