

# BMT931K2 RACING

## 1/10 SCALE GLOW ENGINE R/C 2WD RACING CAR

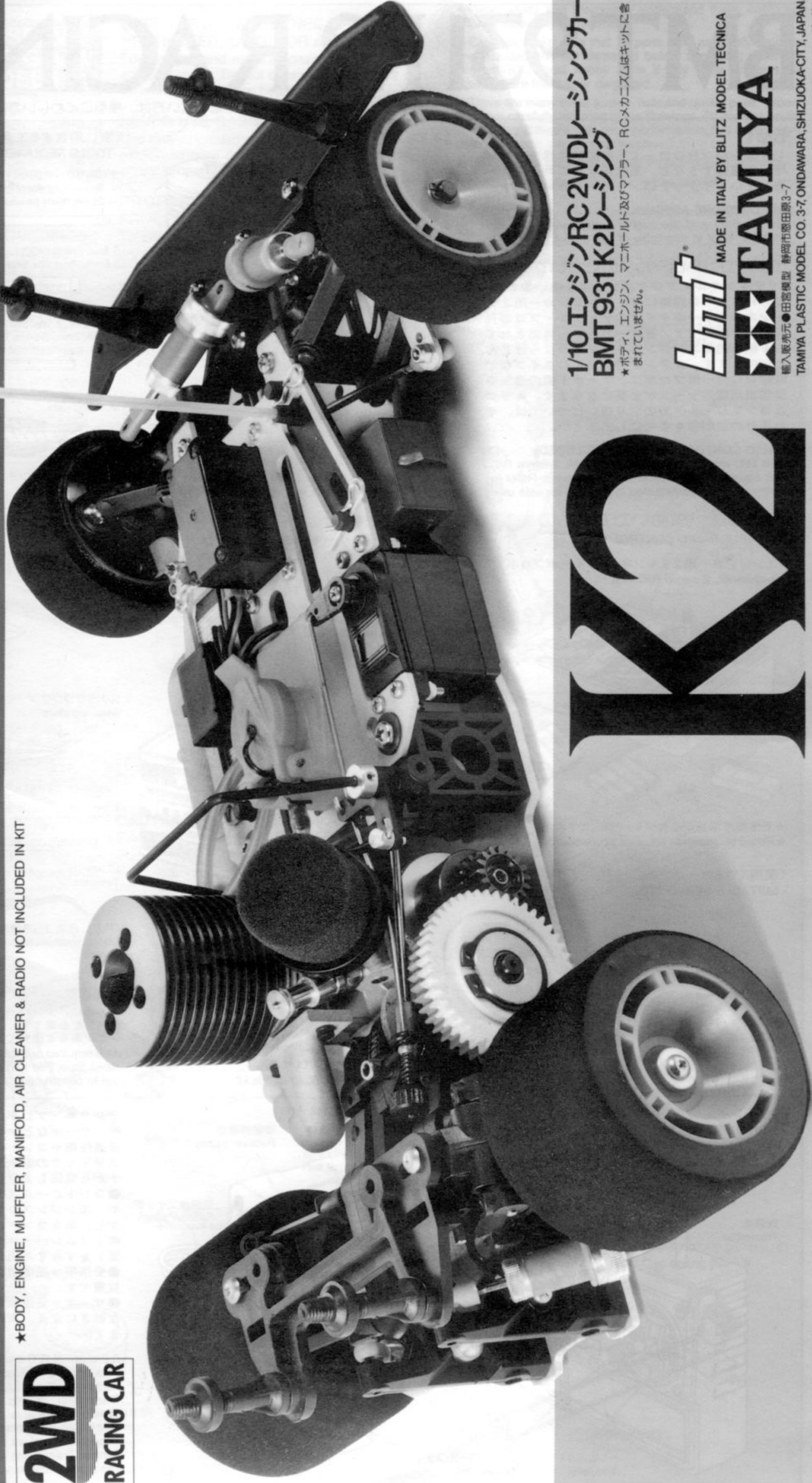

★BODY, ENGINE, MUFFLER, MANIFOLD, AIR CLEANER & RADIO NOT INCLUDED IN KIT



### 1/10 エンジンRC 2WDレーシングカー BMT931K2レーシング

★ボディ、エンジン、マニホールド及びマフラー、RCメカニズムはキットに含まれていません。



MADE IN ITALY BY BLITZ MODEL TECNICA



輸入販売元 ● 田宮模型 静岡市密田原3-7  
TAMIYA PLASTIC MODEL CO. 3-7, ONDWARA, SHIZUOKA-CITY, JAPAN.

# BMT 931 K2 RACING

●組立てに出来ない方は、模型にくわしい方にお手伝いをお願いして下さい。

## BMT

1/8 エンジンRCカーで3年連続世界チャンピオンを獲得するなど、高性能なRCカーを生み出しているイタリアのメーカーがBMTです。

### READ BEFORE ASSEMBLY

Read, study and thoroughly understand these instruction prior to assembly of this model.

### ラジオコントロールメカについて

＜2チャンネル・デジタルプロポを使います＞  
このRCカーの操縦には、エンジンカー用2チャンネル2サーボタイプのデジタル・プロポRC装置が必要です。各メーカーから発売されている標準的なエンジンカー用プロポならほとんどが使えます。★アンプ付やBECタイプなど電動RCカー用プロポは、サーボ1個の追加や受信機用電池ケースが必要になります。★ラジオコントロールメカの取り扱いについては、それぞれの説明書を参考して下さい。

### RADIO CONTROL UNIT (NOT INCLUDED)

This R/C model requires a 2-channel, 2-servo R/C unit equipped with a receiver battery case. Refer to instruction manual included in R/C unit for safe use.

### 別にお買い求めいただくもの

#### SUITABLE RADIO CONTROL UNIT

＜エンジンカー用2チャンネル・2サーボプロポ＞  
2-channel, 2 servo R/C unit

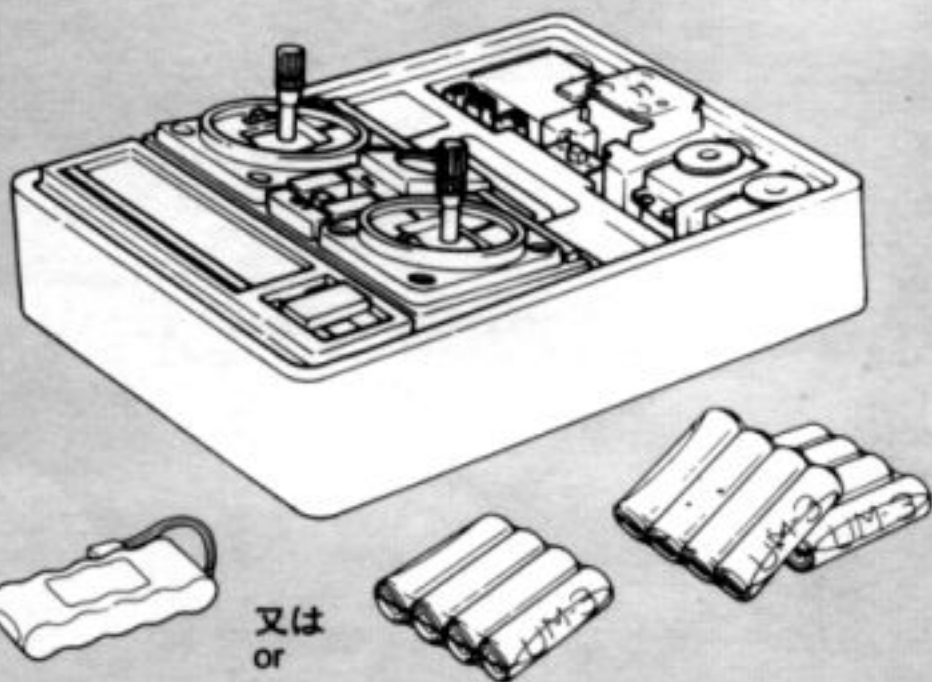

★受信機用電源が必要です。用意して下さい。  
★Requires separate receiver powersource.

### ＜使用できるサーボ＞

#### SUITABLE SERVO SIZE

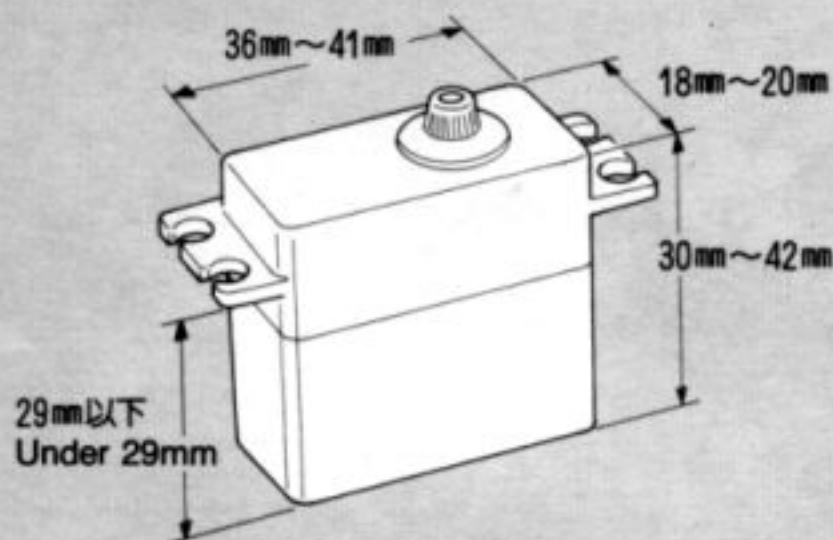

### ＜エンジン(OPS.エンジン)＞

#### SUITABLE ENGINE

OPS 2.5 SLカー・  
ニトロオープンエンジン  
OPS 2.5 SL CAR NITRO  
OPEN ENGINE

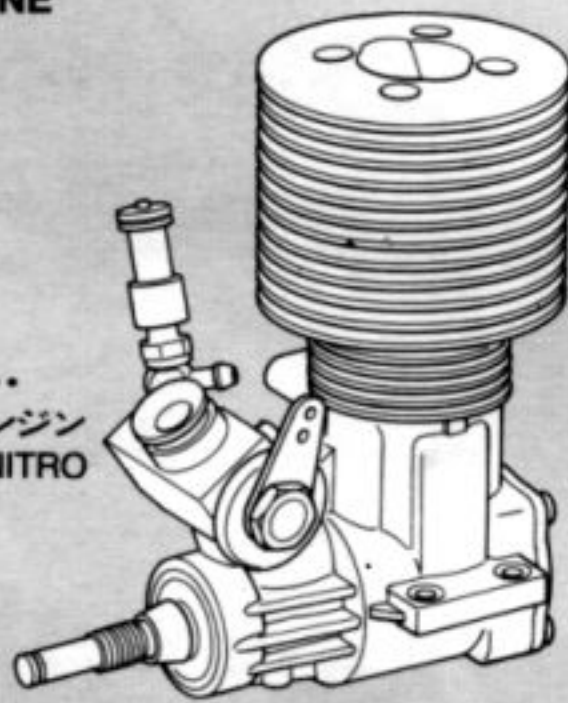

★エンジンにとりつける、マニホールド、マフラー、エアークリーナーも別に用意して下さい。

★Engine will require separately available manifold, muffler, and air cleaner.

### ＜エンジン始動用品セット＞

エンジンを始動させるために必要な用品をまとめました。燃料缶から車の燃料タンクに給油するための燃料ポンプ、プラグを赤熱させるプラグヒート用バッテリー、そしてプラグとプラグヒート用バッテリーを接続するプラグヒート用プースターコードの3点をセットしました。

### ENGINE STARTING EQUIPMENT

Tamiya's Engine Starting Equipment consists of a fuel filler, 1.5V Alkaline booster battery, and glow plug cable/clip which will allow easy starting and operation of your engine.

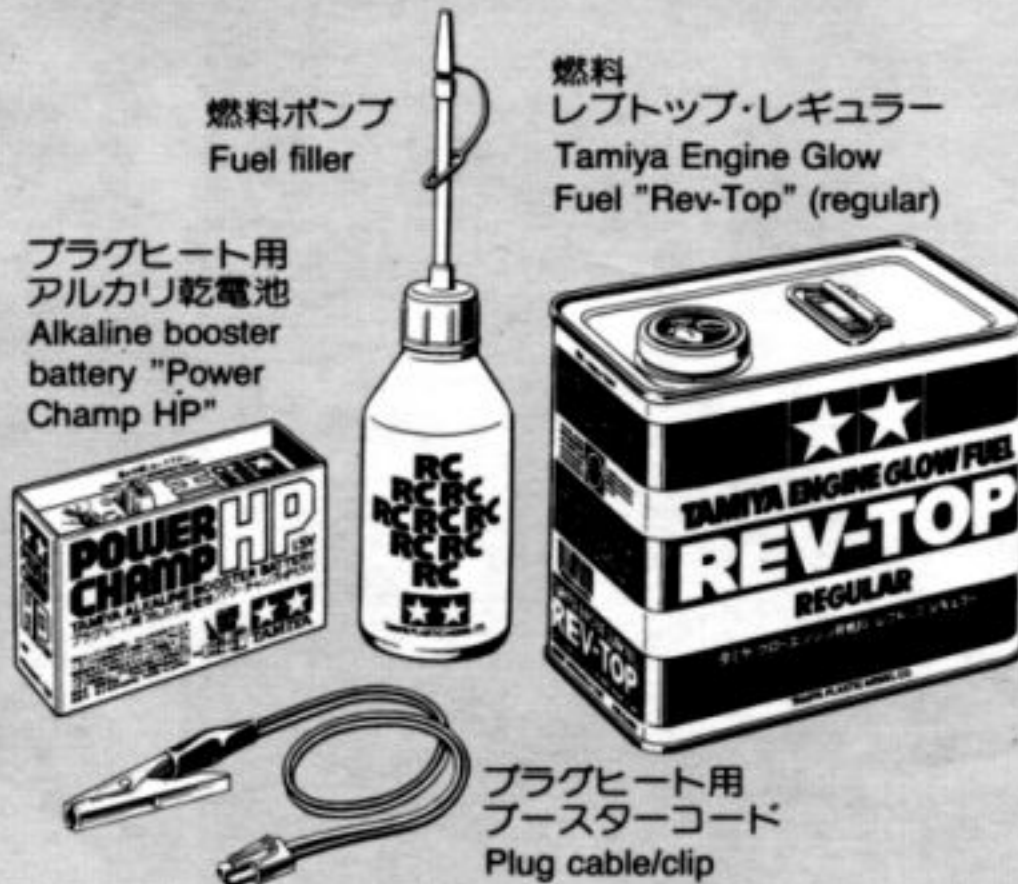

★エンジン始動には、その他に始動用スターター、スターター用電源が必要になります。(リコイルスターター付エンジンを使用するときには必要ありません。)

★When using electric engine starters, a separately sold starter unit and powersource is required.

### ＜走行用ボディ＞

#### BODY SHELL

★キットにはボディは含まれていません。  
★Body shell is not included in this kit.

### ＜別に用意する工具＞

#### TOOLS REQUIRED

+(大、中)、-(中)ドライバー  
+ Screwdriver (large/medium),  
- Screw driver (medium)



5.5mm, 7mm ボックスレンチ  
5.5mm, 7mm Box wrench

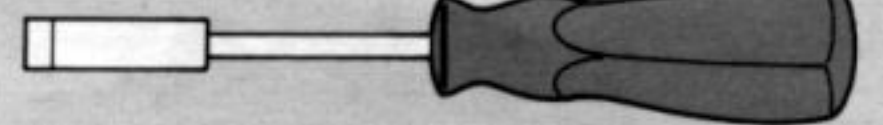

1.5mm, 2mm, 2.5mm, 5mm 六角棒レンチ  
1.5mm, 2mm, 2.5mm, 5mm Hex wrench

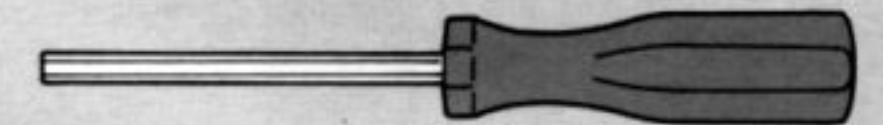

カッターナイフ  
Modeling knife

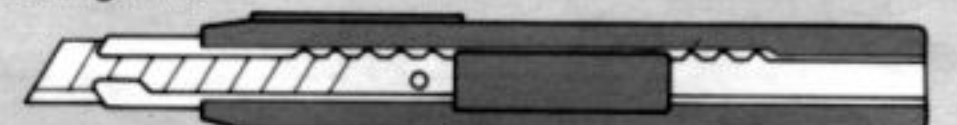

ラジオベンチ、ベンチ  
Long nose pliers

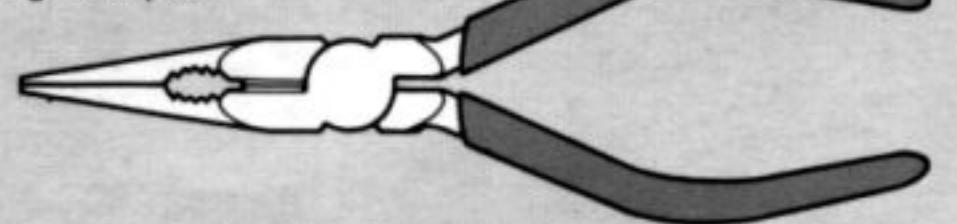

ニッパー  
Side cutter

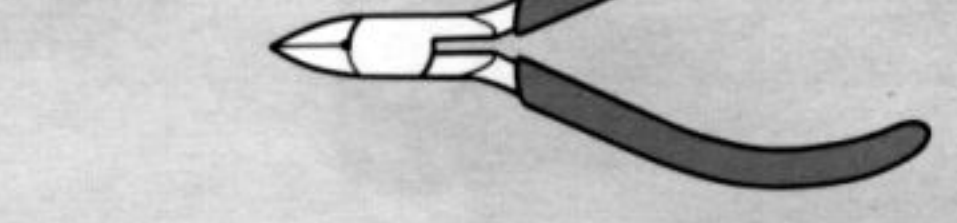

スナップリングプライヤー  
Snap ring pliers

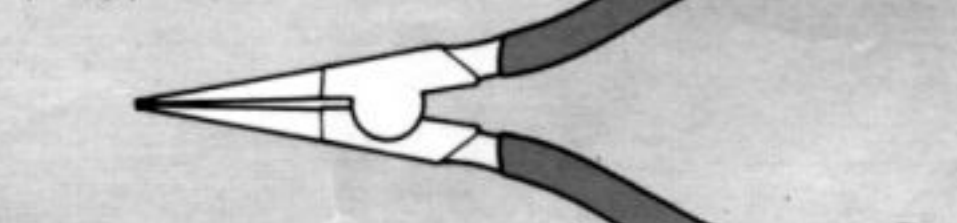

2.5mm, 3mm ドリル  
2.5mm, 3mm Pin vise

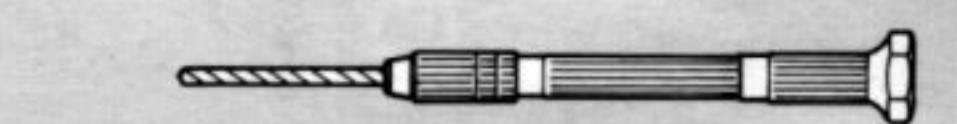

ピンセット  
Tweezers



グリス、合成ゴム系接着剤  
Grease, synthetic rubber cement



その他に、ダンパーオイル、シリコンパイプ、両面テープが必要です。またヤスリ、セロファンテープなどがあると便利です。

Also required are: damper oil, silicone tubing, double sided tape. File and cellophane tape will further assist in construction.

### ＜2チャンネル・2サーボプロポの名称＞

#### 2-CHANNEL R/C SYSTEM FOR GLOW ENGINE

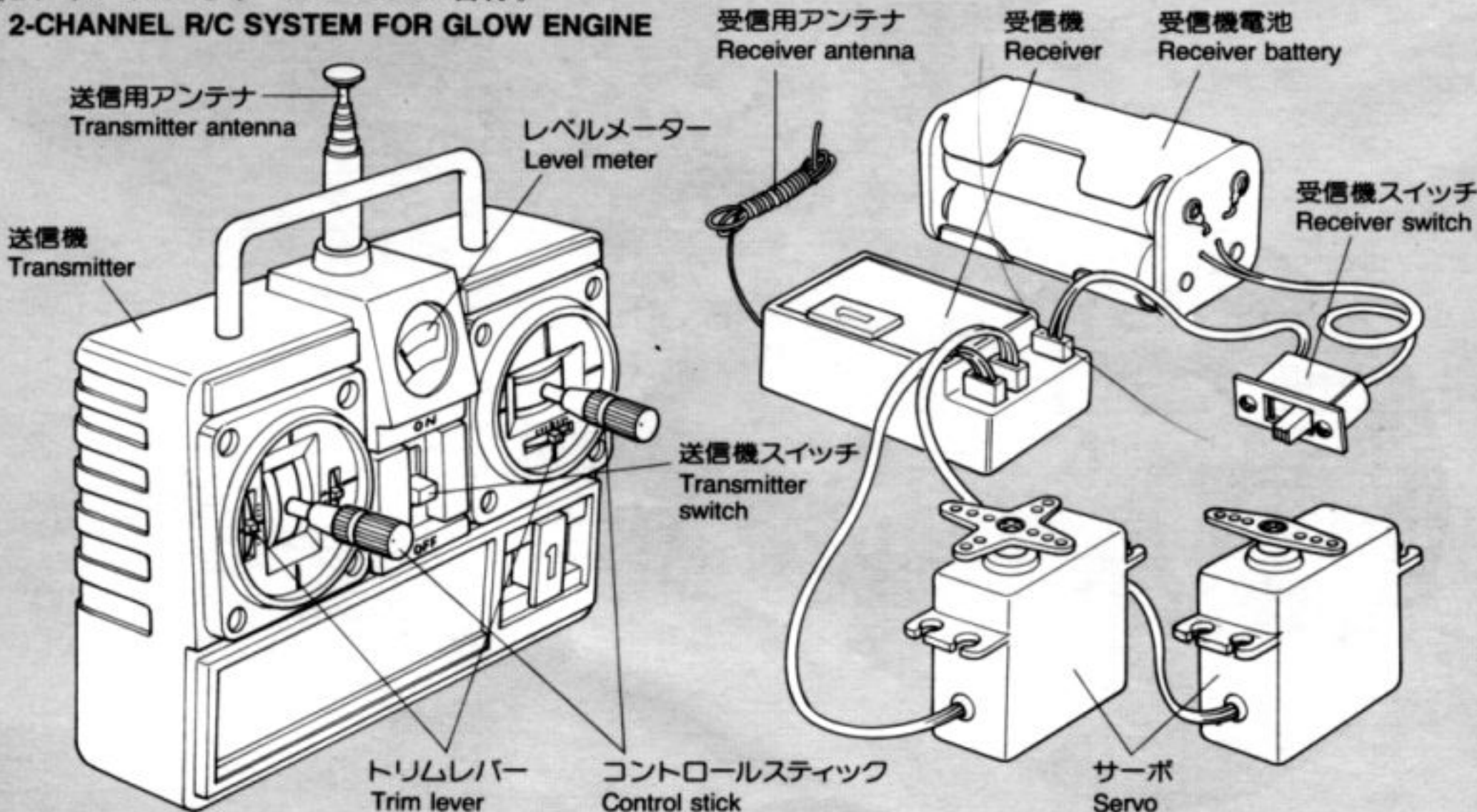

デジタル・プロポのRC装置は、送信機、受信機、サーボなどから成り立っています。

●送信機=コントロールボックスとなるものでスティックの動きを電波の信号に変えてアンテナから発信します。

●コントロールスティック=車のステアリングや、エンジンスロットルにつながるサーボを動かし、車をコントロールします。

●トリムレバー=サーボの動きの中心(中立位置)をずらすための微調整レバーです。

●受信機=送信機からの電波の信号を受け取る装置です。

●サーボ=受信機が受けた電波の信号を機械的な動きに変え、車のコントロール部分を動かします。

A 2-channel R/C system for glow engine model consists of a transmitter, receiver, servos and receiver battery case.

Transmitter: Serves as a control box. Steering and throttle movements are transformed into radio signals which are transmitted through the antenna.

Receiver: Receives signal from the transmitter.

Servos: Transforms signals received by the receiver into mechanical movements.



★組立てに入る前に説明図を最後までよく見て、全体の流れをつかんで下さい。

★お買い求めの際、また組立ての前には必ず内容をお確かめ下さい。万一不良部品、不足部品などありました場合には、お買い求めの販売店にご相談下さい。

★小さなビス、ナット類が多く、よく似た形の部品もあります。図をよく見てゆっくり確実に組んで下さい。金具部品は少し多目に入っています。予備として使って下さい。

★図中の部品名のあとの( )内の表示はその部品がどの袋詰に入っているのかを示してあります。(No.2)は袋詰No.2に、(No.4)は袋詰No.4に入っています。

★Read, study and thoroughly understand these instruction prior to assembly of this model.

★Carefully make sure that all parts, and assembly products are included and not damaged before beginning assembly. Consult your local hobby store if any parts or assembly products are missing or damaged.

★There are many small screws, nuts and similar parts. Assemble them carefully referring to the drawings. To prevent trouble and finish the model with good performance, it is necessary to assemble each step exactly as shown.

★This kit does not require liquid thread lock for assembly.

★Bracket numbers denotes parts bag number.

このマークはグリスを塗る部分に指示しました。必ず、グリスアップして、組みこんで下さい。

Apply grease to the places shown by this mark. Apply grease first, then assemble.

**1** 組立て前の部品加工  
Preparation-1

〈ネジ部の穴を広げる〉  
Tapping

★サスアームのボールジョイントのネジ部はネジ込みが堅いため、一度ボールジョイントをネジ込んでネジ山を確認して下さい。

★Tap suspension arms using ball joint prior to assembly.

★可動部分など、精度を上げるため、とりつけがきつめになっています。ガタがない程度に加工して、スムーズに動くように調整して組み立てます。

★When parts fitting is too tight, modify for smooth function. Bracket numbers denotes parts bag No.

★ネジ込みが堅いです。  
★May require effort in screwing in.

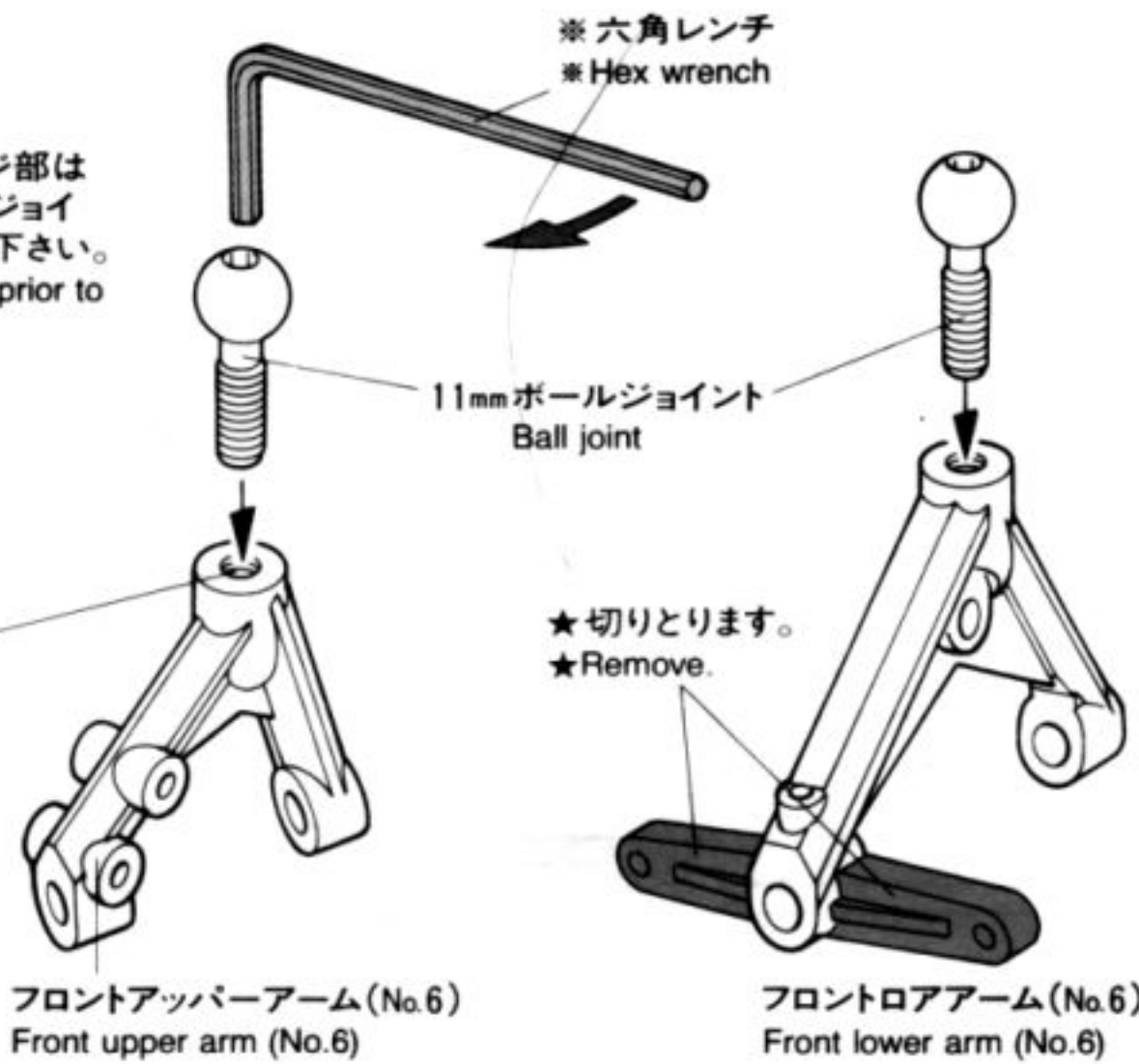

※のパーツはキットには含まれていません。  
Parts marked \* are not included in kit.

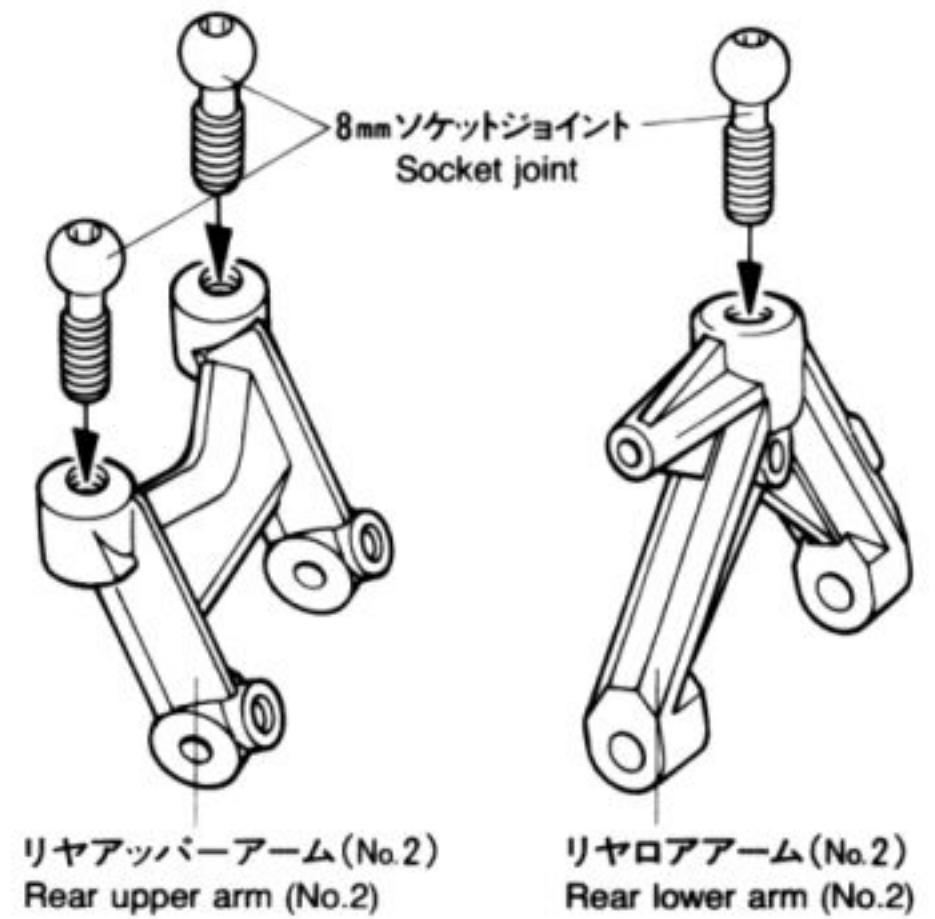

〈切りとり、穴あけ〉  
Preparation-2

★穴をあける時には寸法以上の穴にならないように注意して下さい。

★Drill holes in the specified diameters.

バンパーサポート (No.8)  
Bumper support (No.8)

★切りとります。  
★Remove.

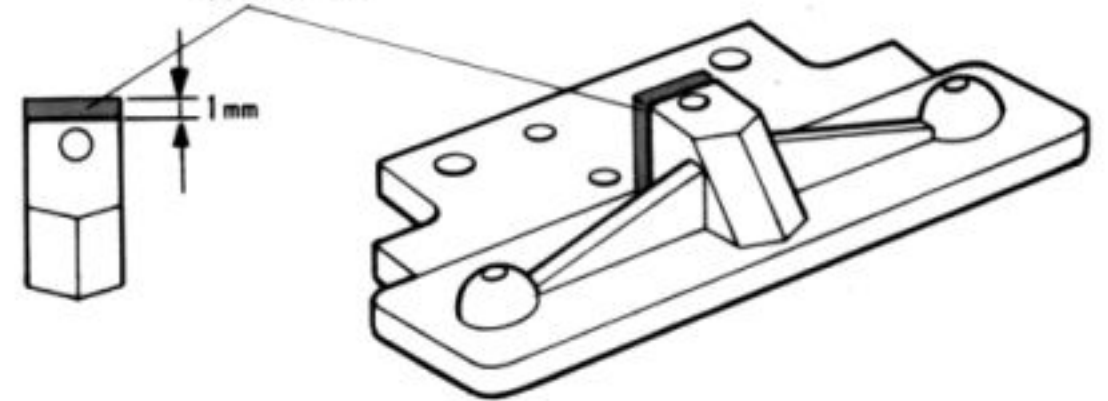

★フロントサポートをフロントバルクヘッドにとりつけて、3mm穴をあけて下さい。

★Attach front support to front bulkhead and drill 3mm hole.

※3mmドリル  
※3mm drill

フロントバルクヘッド (No.6)  
Front bulkhead (No.6)

★押し込みます。  
★Press in.

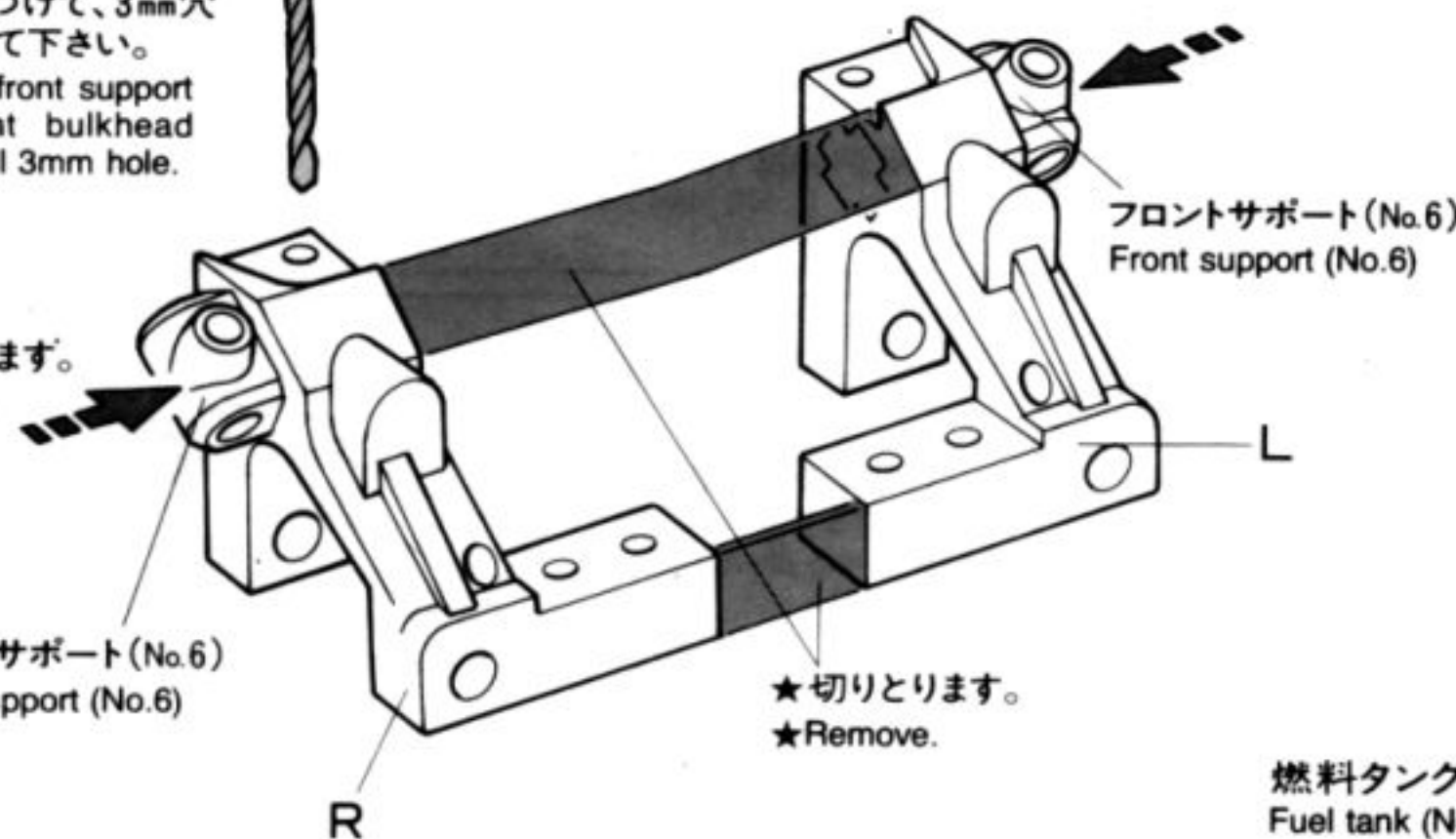

フロントスタビカップシャフト (No.6)  
Front stabilizer cup shaft (No.6)

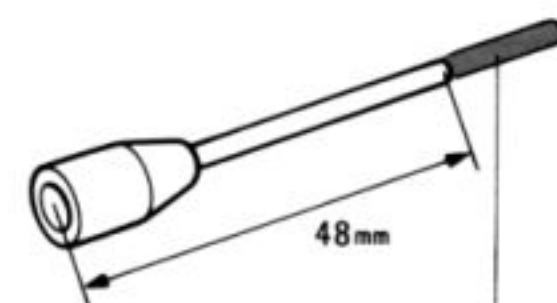

★切りとります。  
★Remove.

フロントスタビボールシャフト (No.6)  
Front stabilizer ball shaft (No.6)

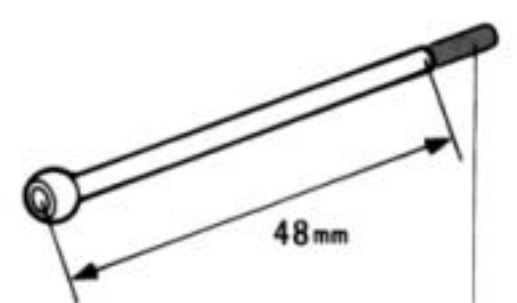

★切りとります。  
★Remove.

燃料タンク (No.13)  
Fuel tank (No.13)

★両側切りとります。  
★Remove both sides.

★切りとります。  
★Remove.

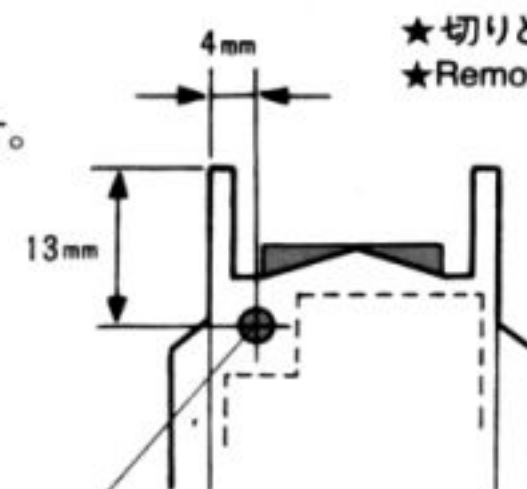

★2.5mmの穴をあけます。  
★Make 2.5mm hole.

ステアリングサーボセイバー (No.12)  
Steering servo saver (No.12)

★切りとります。  
★Remove.

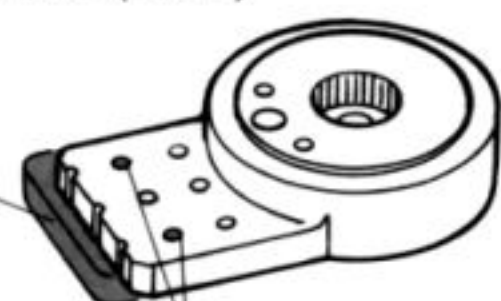

★2.5mmの穴をあけます。  
★Make 2.5mm holes.

キャップスプリング (No.13)  
Cap spring (No.13)



★切りとります。  
★Remove.

## 2 フロントアームのとりつけ Front arms

★アームのとりつけは左右対称になるようにくみたえます。  
★Assemble making sure that both sides are even.

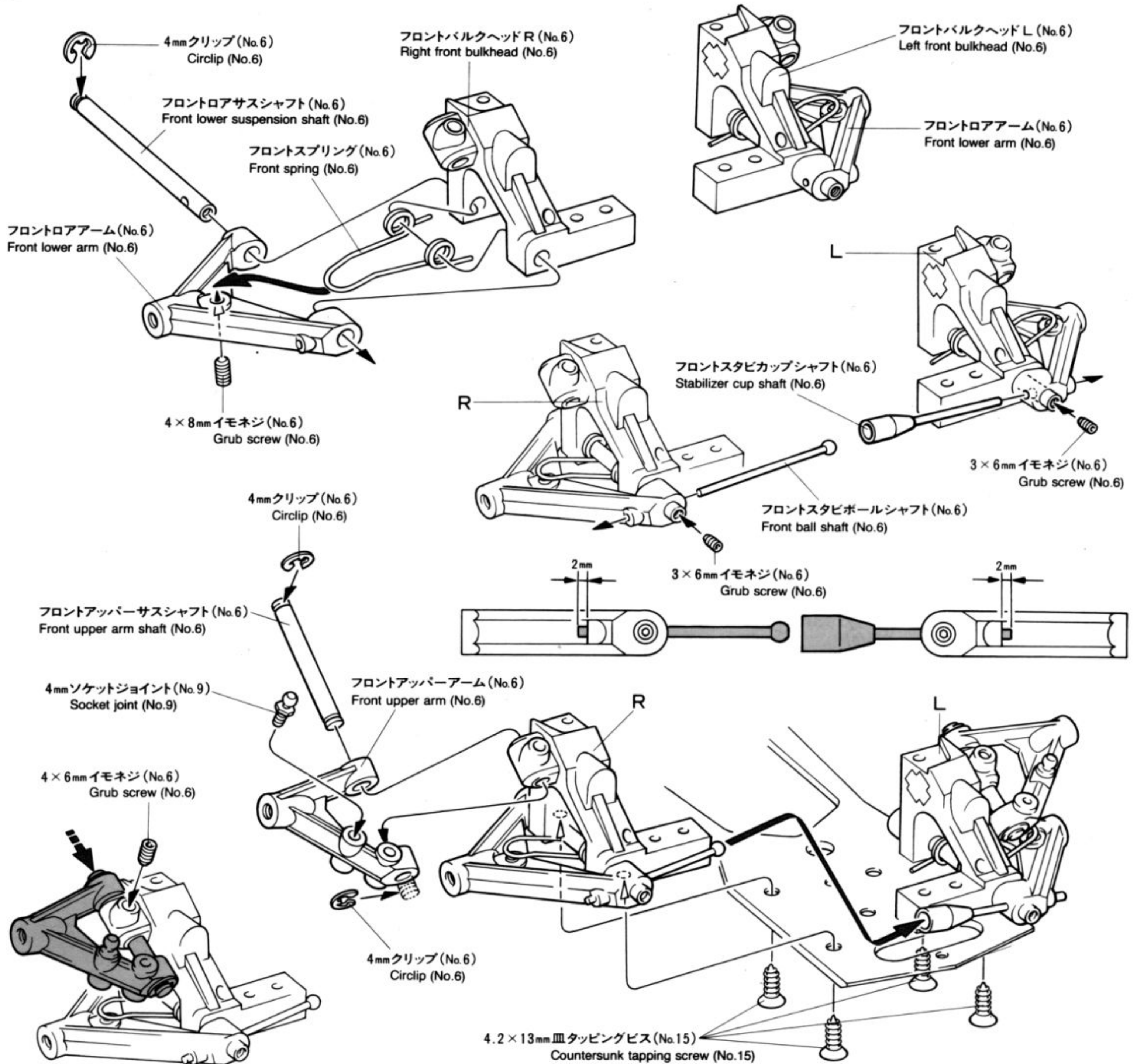

## 3 フロントアップライトのくみたて Front upright

★スナッピングプライヤー  
でとりつけます。  
★Use snap ring pliers.

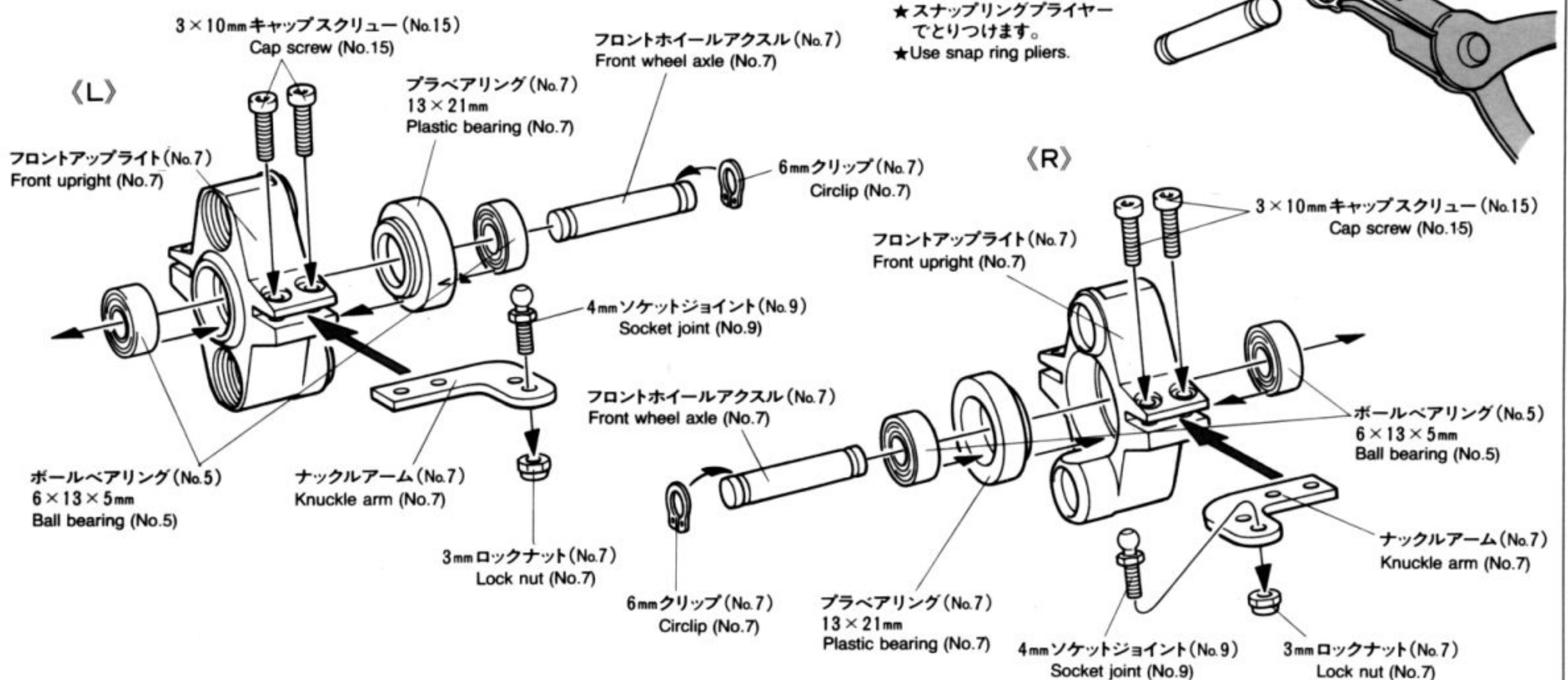

**4** フロントアップライトのとりつけ  
Front upright

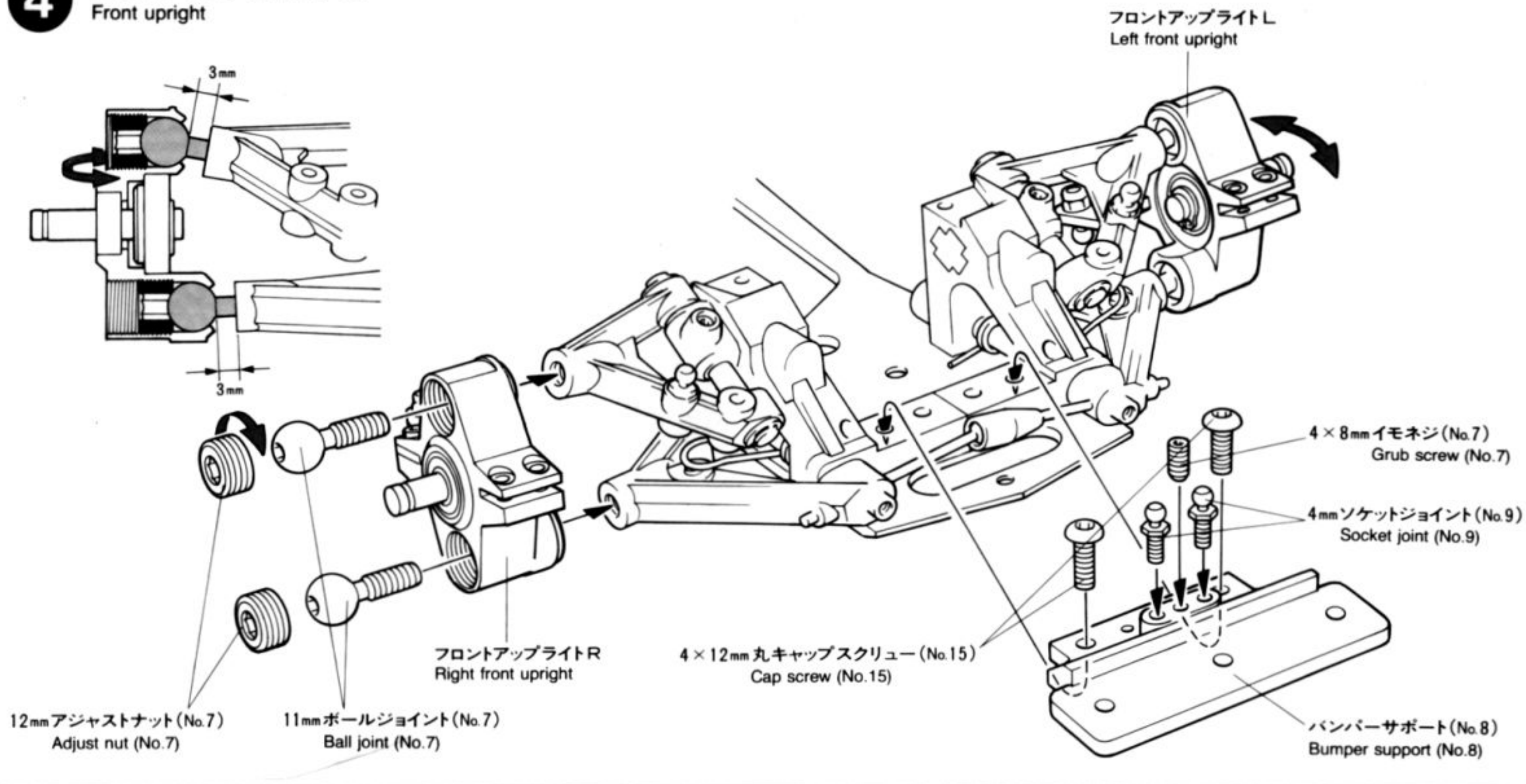

**5** リヤバルクヘッドのくみ立て  
Rear bulkhead

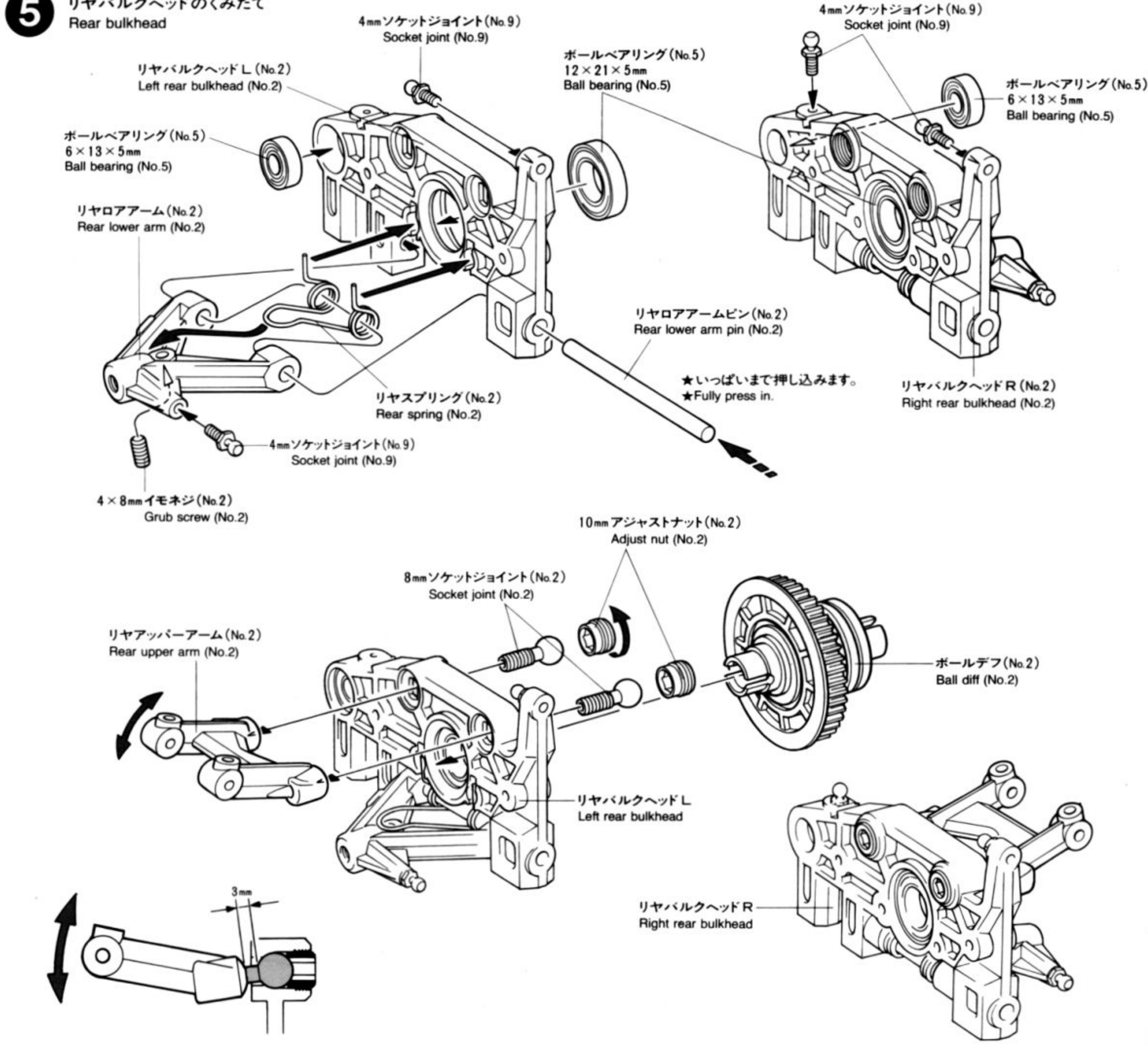

〈1/10ボールデフアッセンブリー〉  
1/10 R/C Ball diff breakdown

★ボールデフは調整済みです。  
分解そうじなどで再調整をする場合は、3×12mmキャップスクリューをゆるめ、リングナットを回し、デフアクスプーリーがすべらないように調整して下さい。3×12mmキャップスクリューはデフの動きをたしかめながらネジ込んで下さい。ネジ込みすぎるとデフが動かなくなり、ゆるすぎると走行中にスクリューがはずれてしまいます。

★Ball diff is pre-adjusted  
When re-adjusting ball diff after maintenance, loosen 3 × 12 cap screw and turn ring nut until diff axle pulley slippage is no longer found. Tighten up cap screw making sure that diff functions properly. Excessively tightening up screw will lock diff. Screw can be lost if improperly secured.

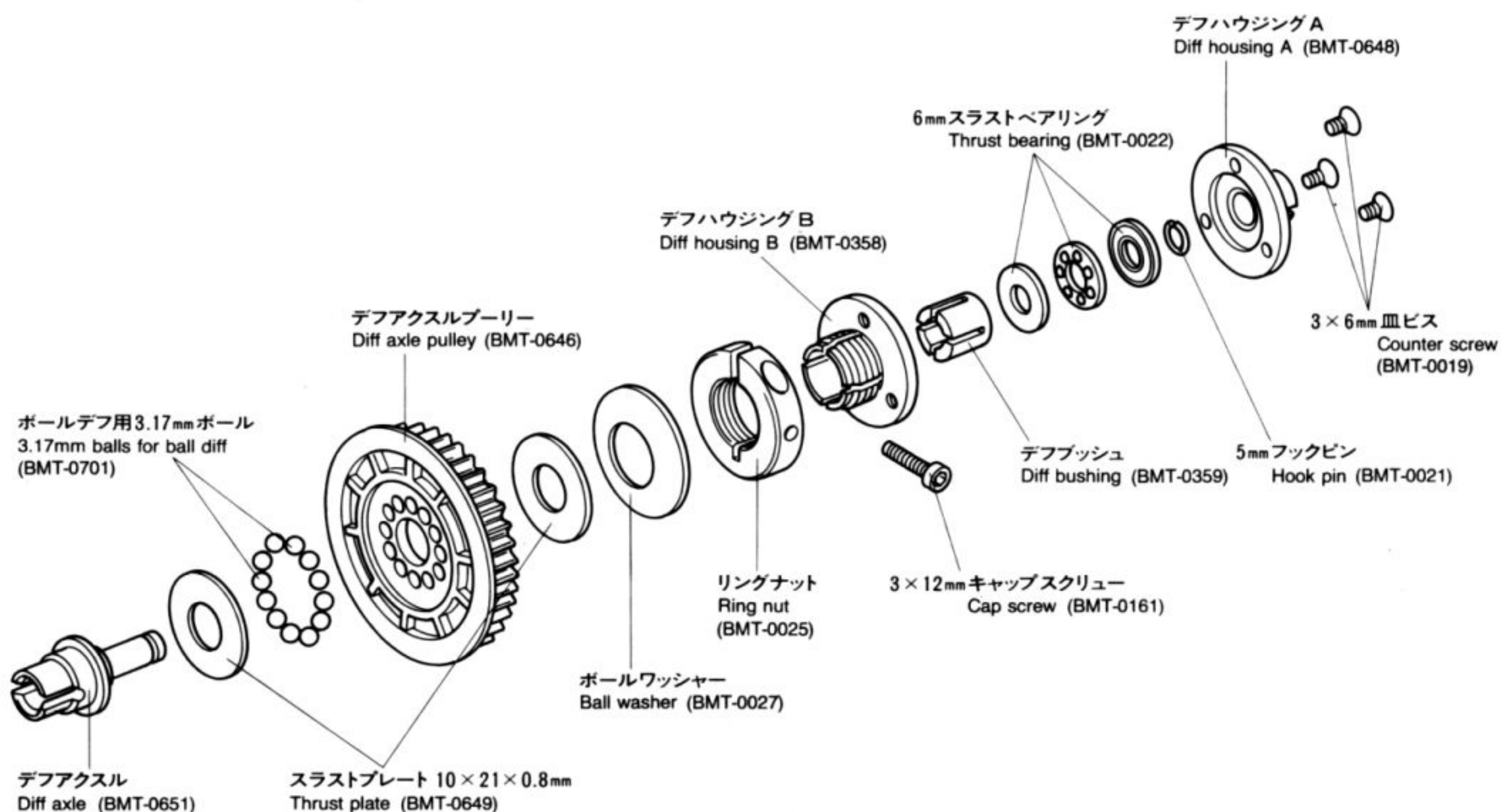
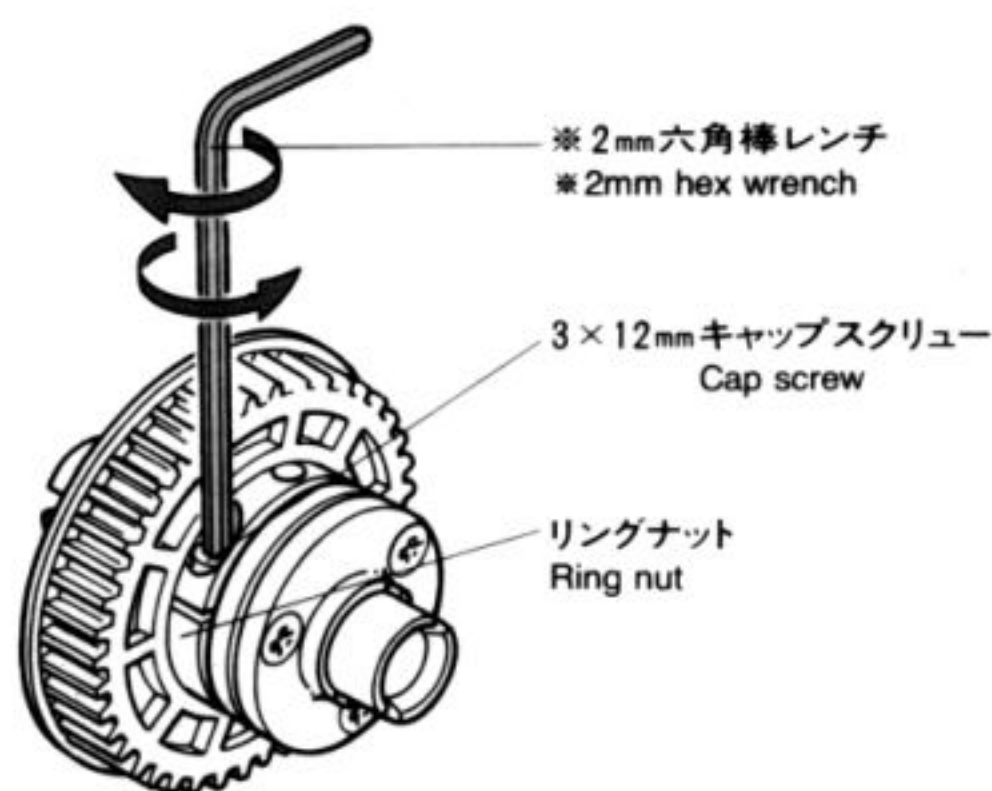

6 ブレーキサポートのとりつけ  
Brake support

〈リヤベルトプーリー〉  
Rear belt pulley

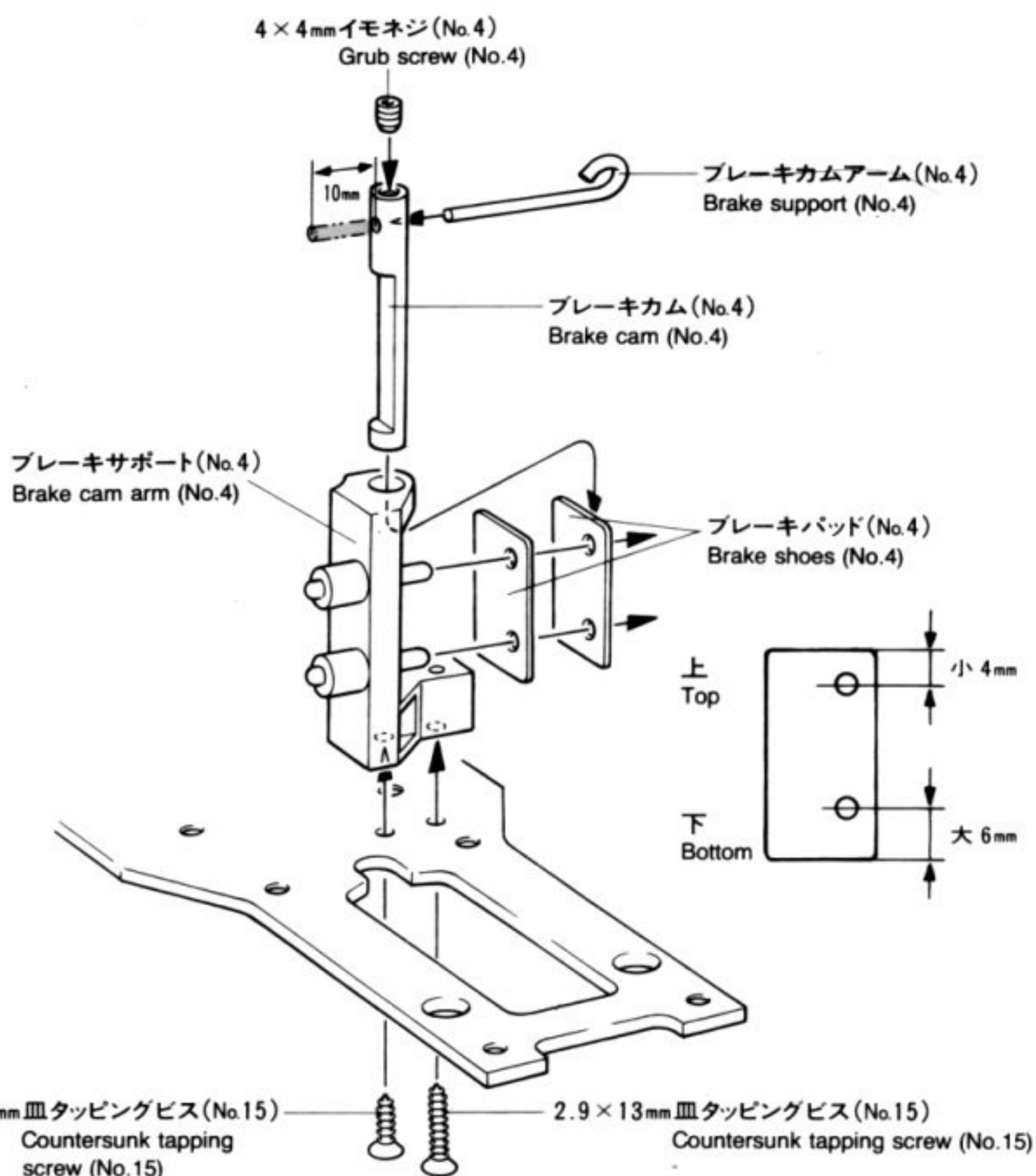
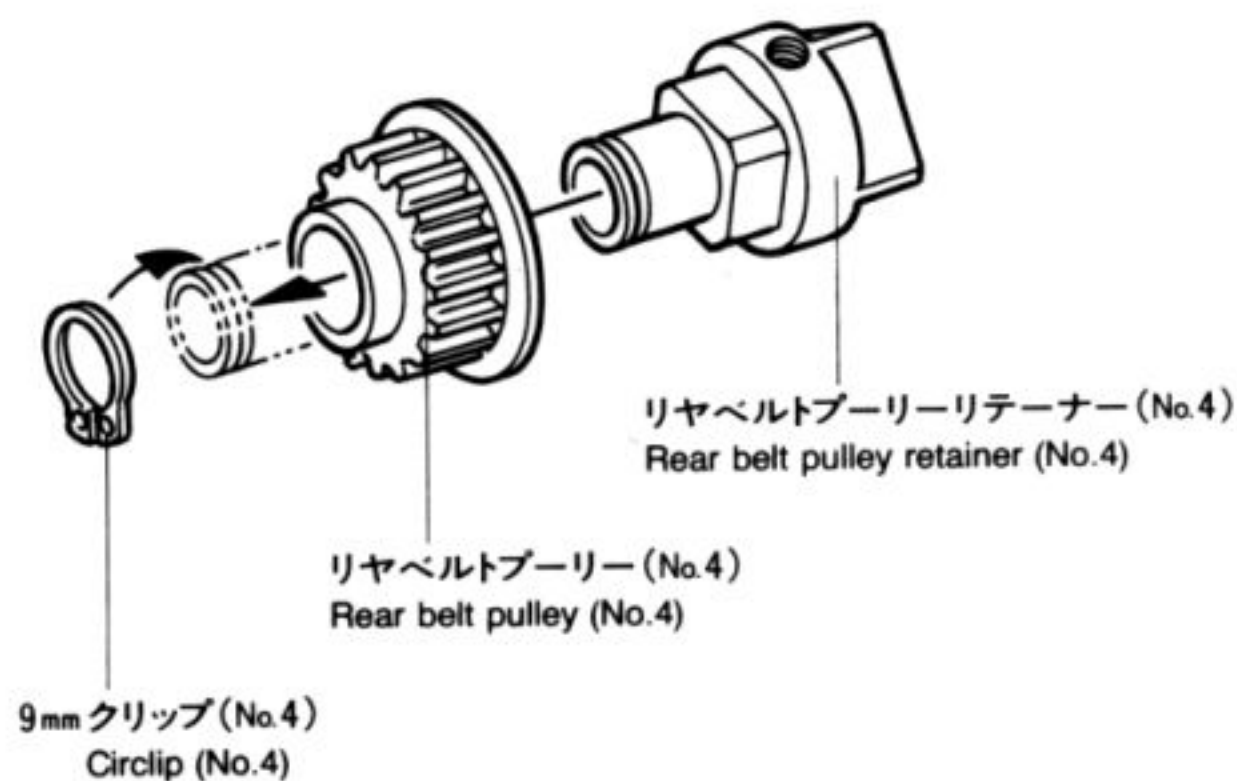

**7** リヤバルクヘッドのとりつけ  
Rear bulkhead installation

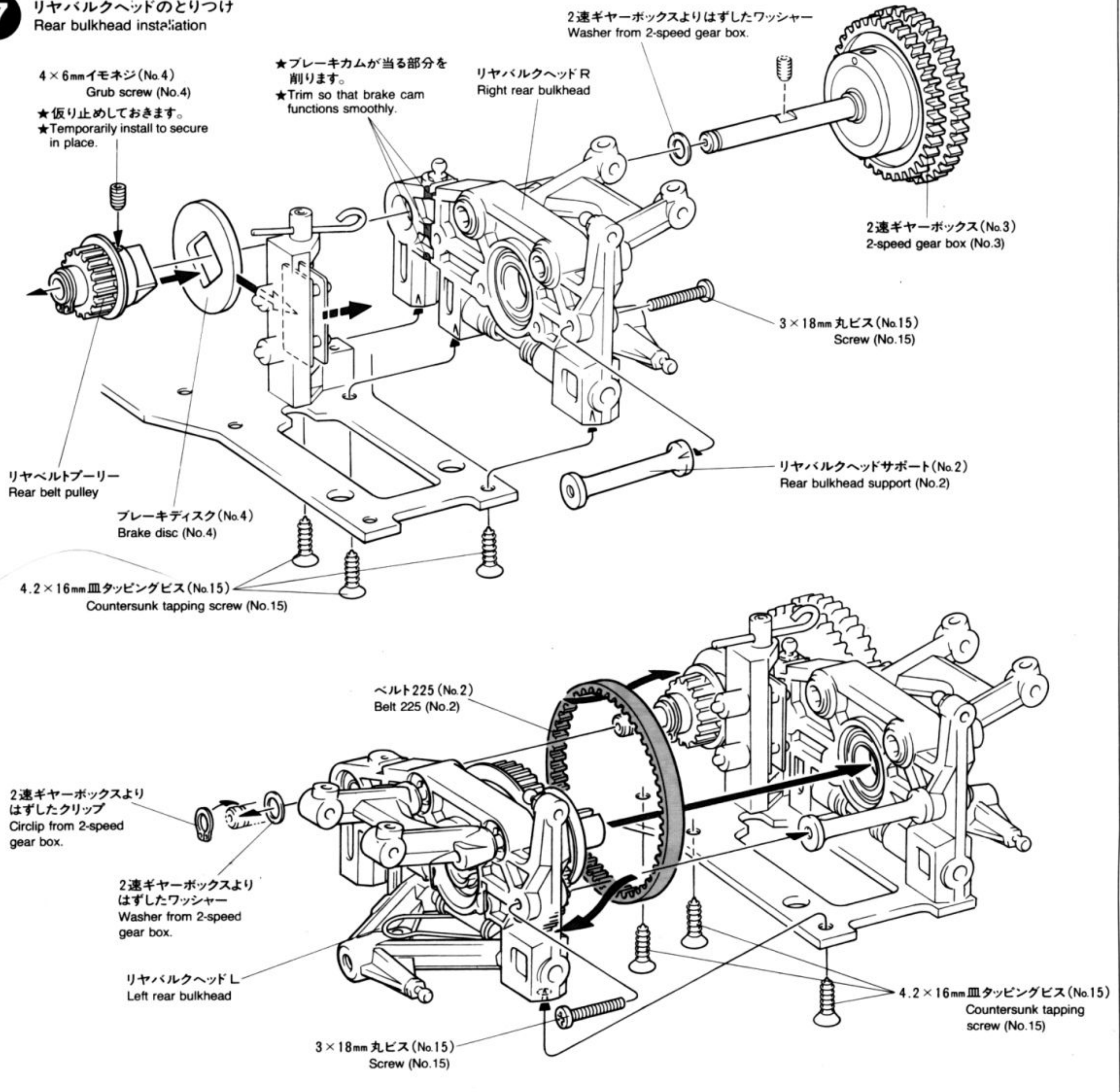

〈2速ギヤーボックス〉  
2 speed gear box breakdown

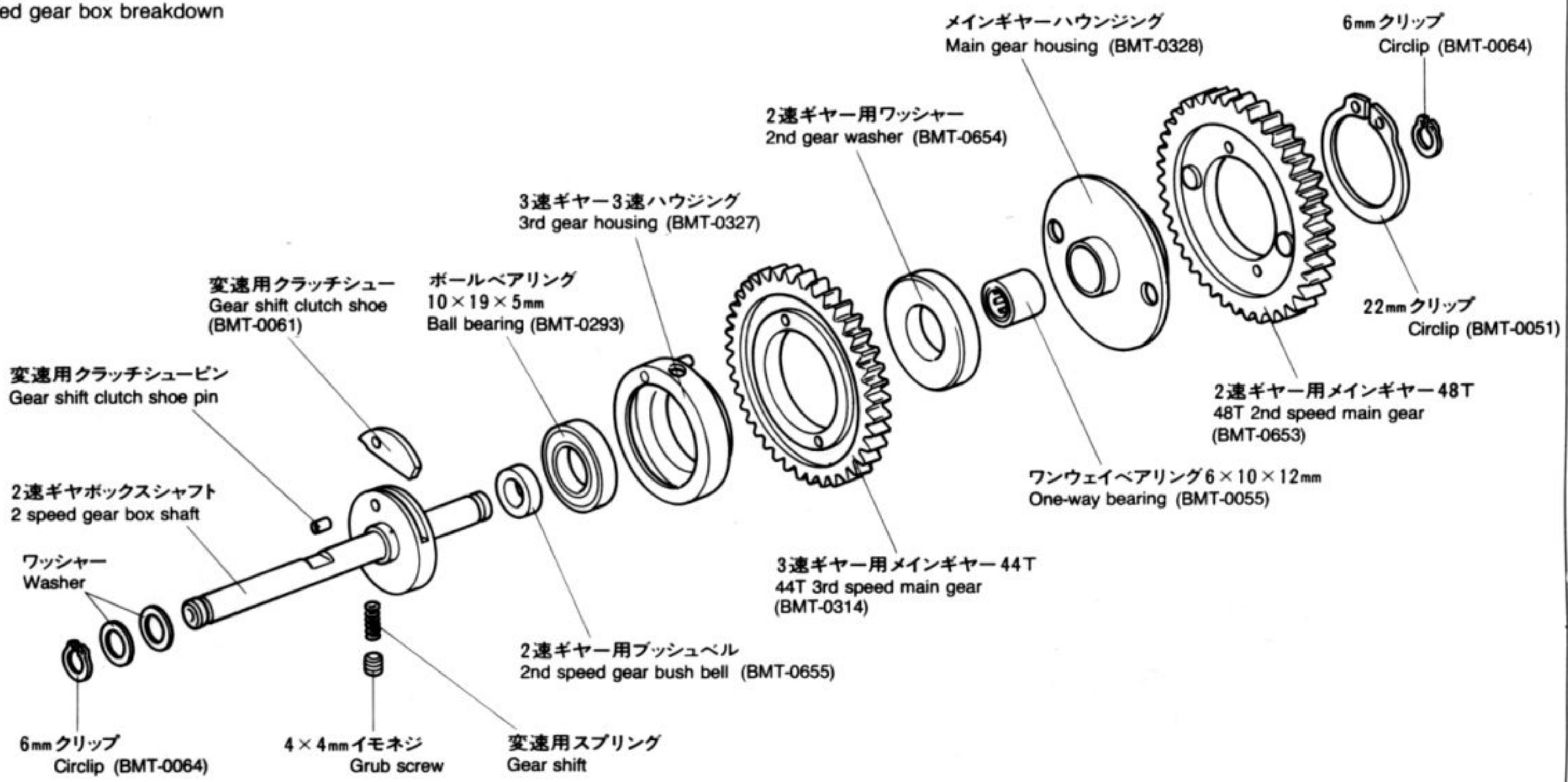

# 8 リヤホイールハブ Rear wheel hub

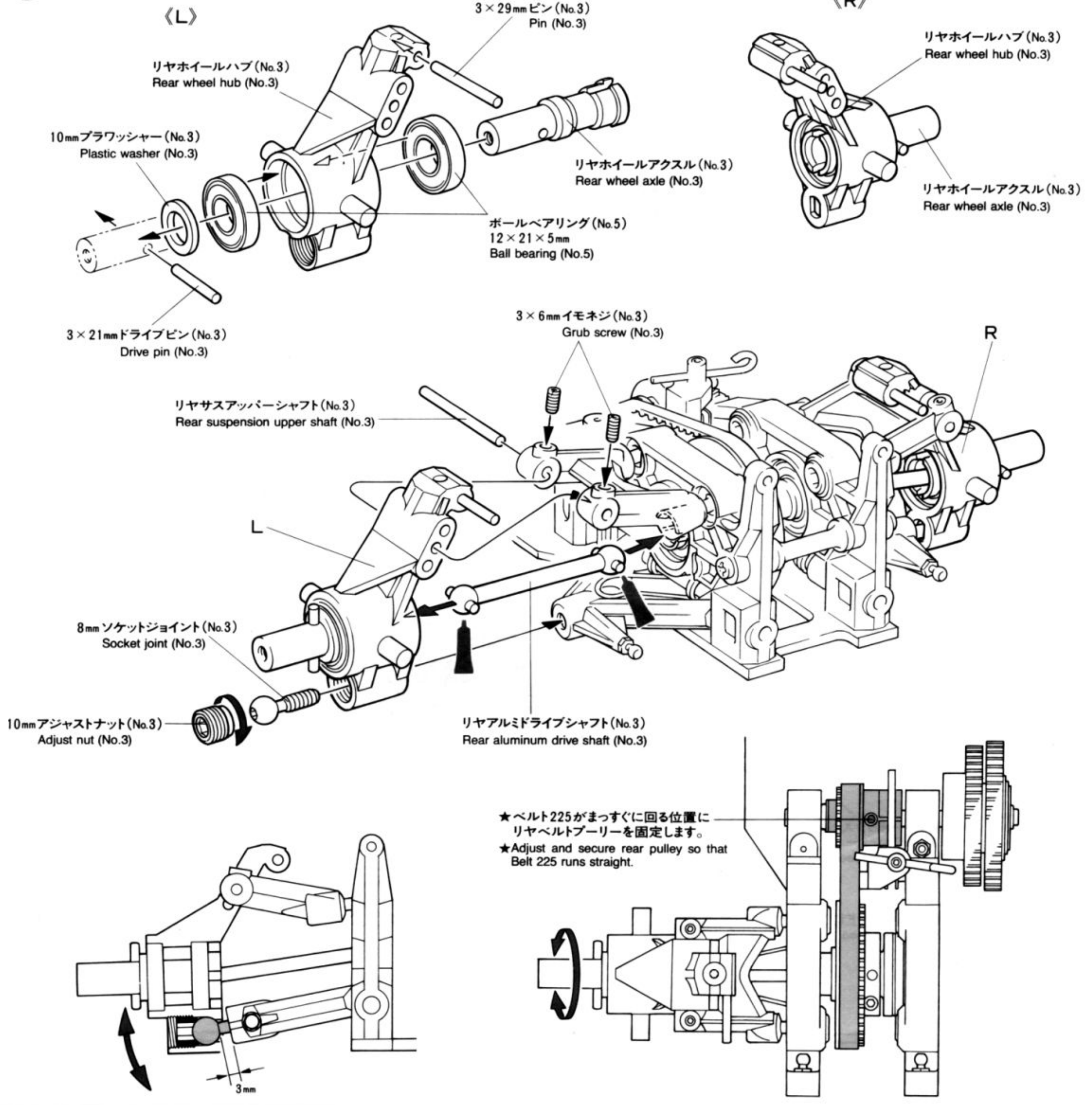

## RCメカのチェック Checking R/C equipment

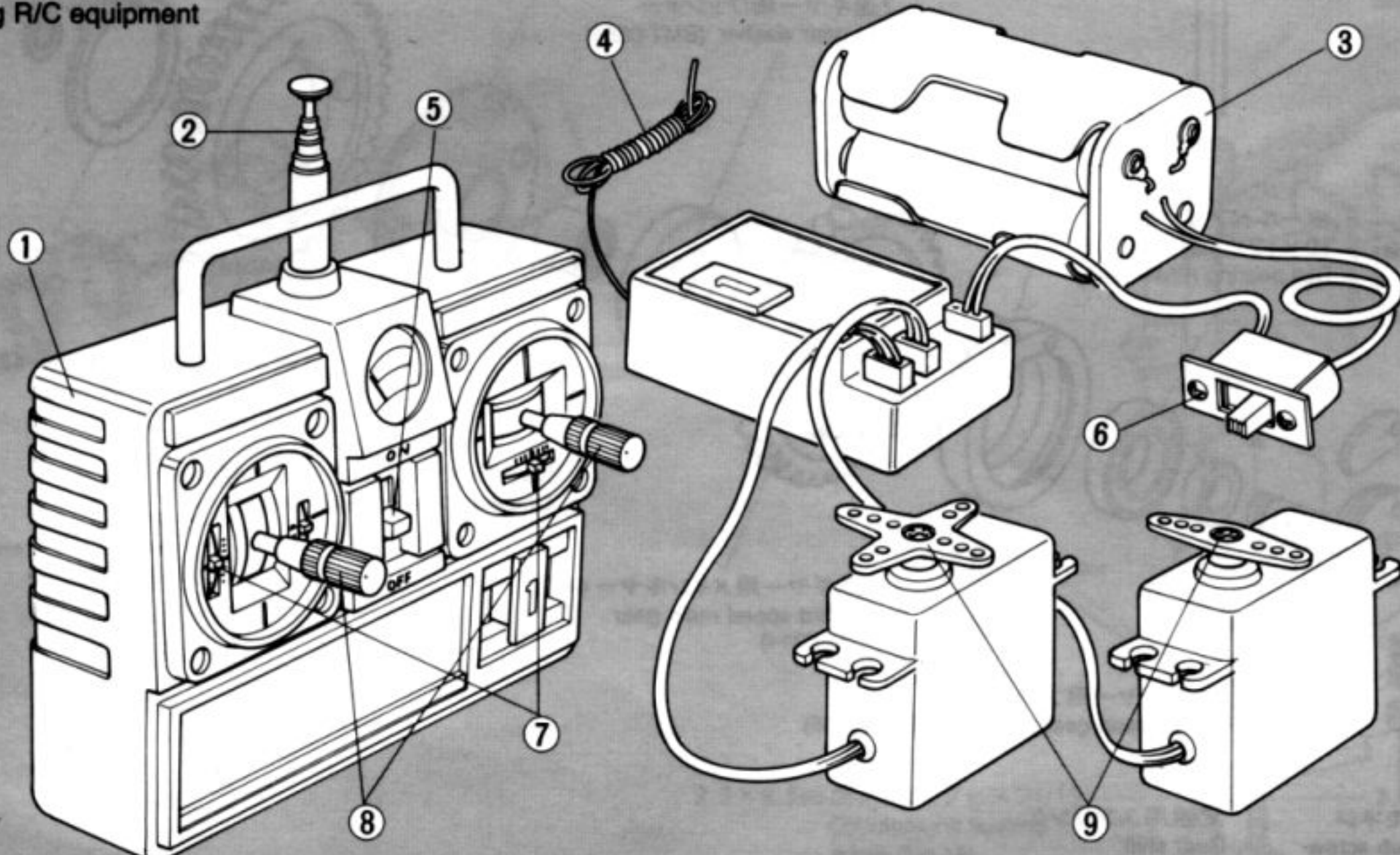

- ★番号の順にチェックし、必ずサーボのニュートラルを確認します。
- ① 電池をセットします。
  - ② アンテナをのばします。
  - ③ 電池をセットします。
  - ④ アンテナをのばします。
  - ⑤ スイッチを入れます。
  - ⑥ スイッチを入れます。
  - ⑦ トリムレバーを中心位置におきます。
  - ⑧ スティックを動かして、サーボの動きを確認して下さい。
  - ⑨ スティックが中心位置のとき、とまっている場所がサーボのニュートラル位置です。

- ★Check in described order for neutral position of servos.
- ① Install batteries.
  - ② Extend antenna.
  - ③ Install batteries.
  - ④ Loosen and extend.
  - ⑤ Switch on.
  - ⑥ Switch on.
  - ⑦ Trim levers in neutral.
  - ⑧ Keep sticks in neutral.
  - ⑨ Servos now in neutral.

**9** サーボセイバーのとりつけ  
Servo saver

★必ずサーボのニュートラルを確認して組み立てて下さい。

★Make sure that servo is in neutral.

※のパーツはキットには含まれていません。  
Parts marked ※ are not included in kit.

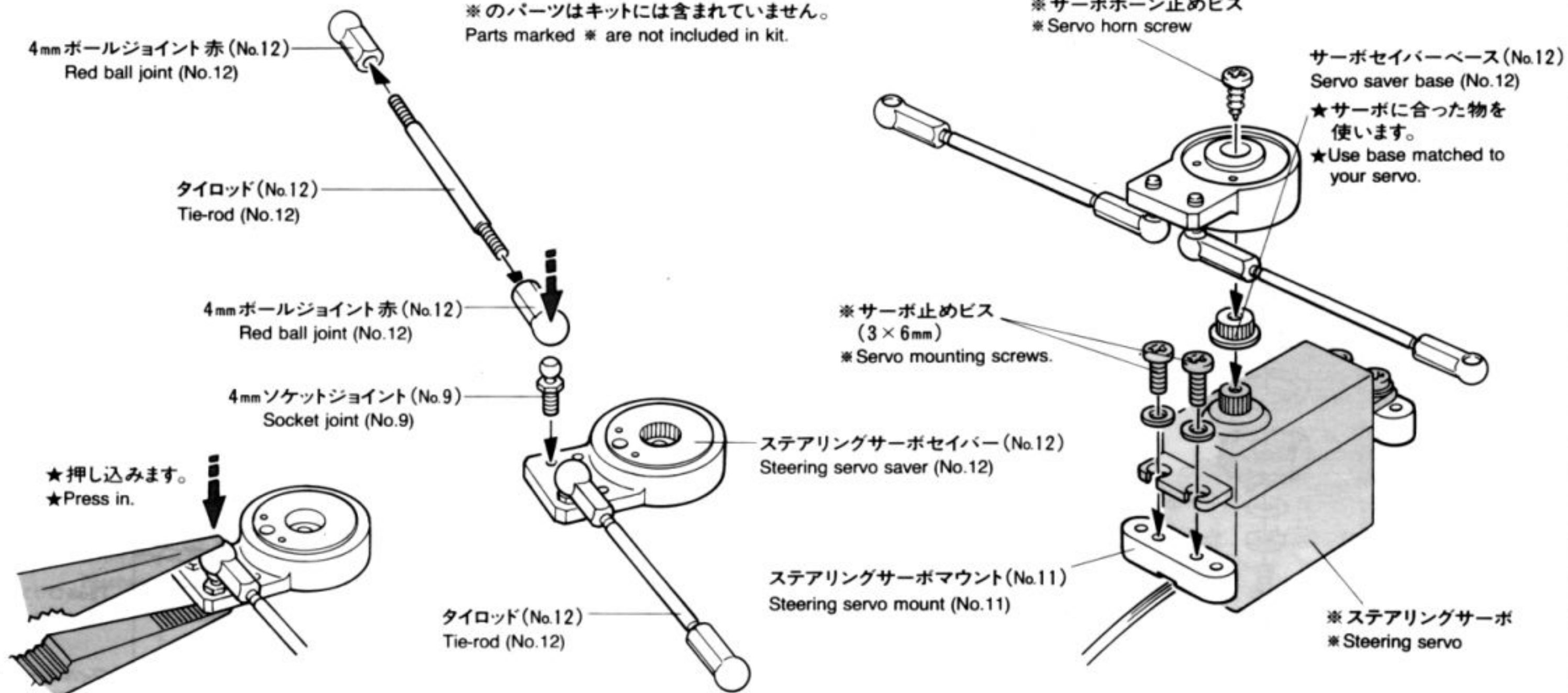

**10** RCメカのとりつけ  
Installing radio

★サーボの大きさによってメカプレートの穴を広げる加工が必要になります。  
★Upper chassis plate may require modification to accept your servo.

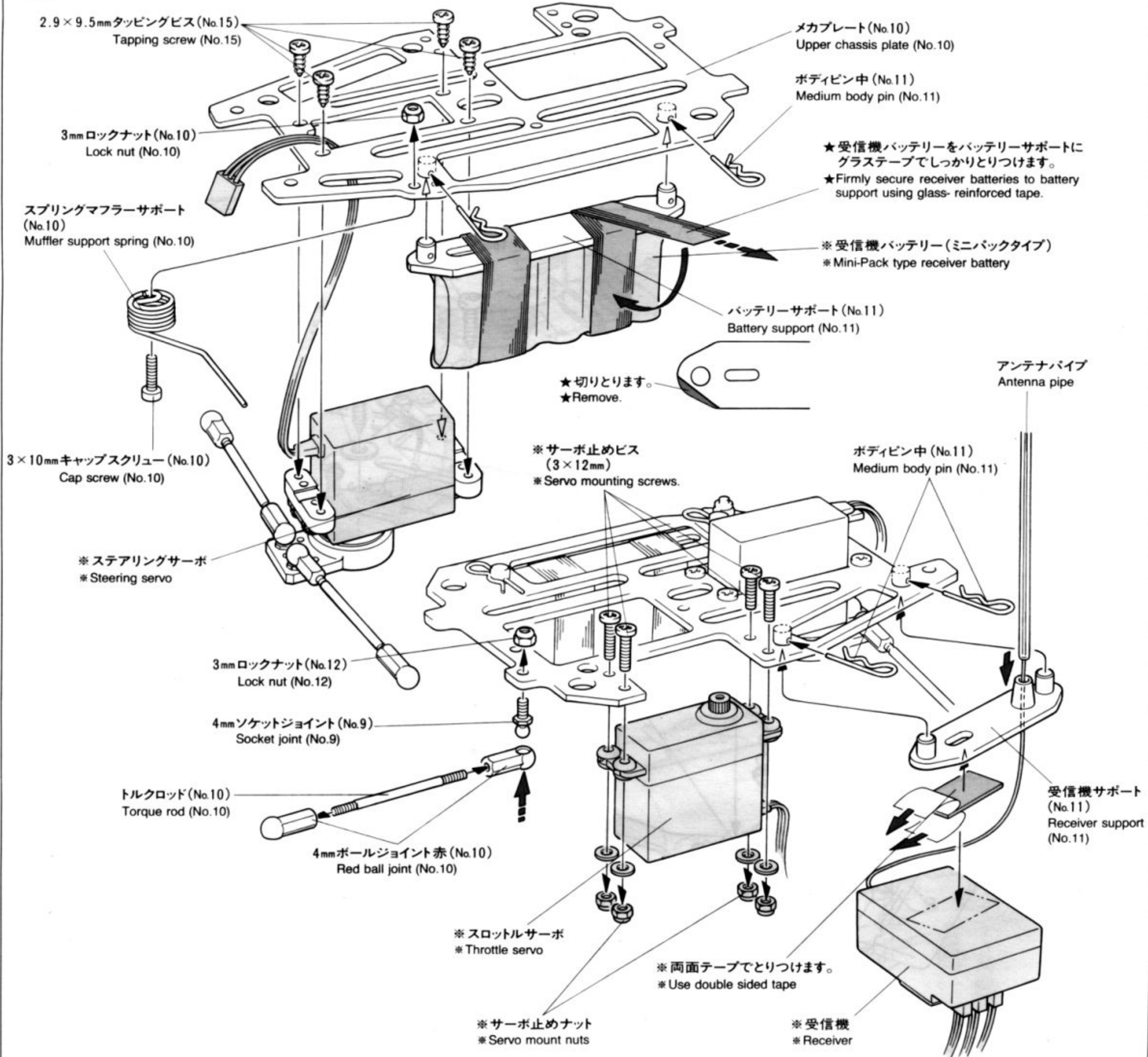

**11** 燃料タンクのくみため  
Fuel tank

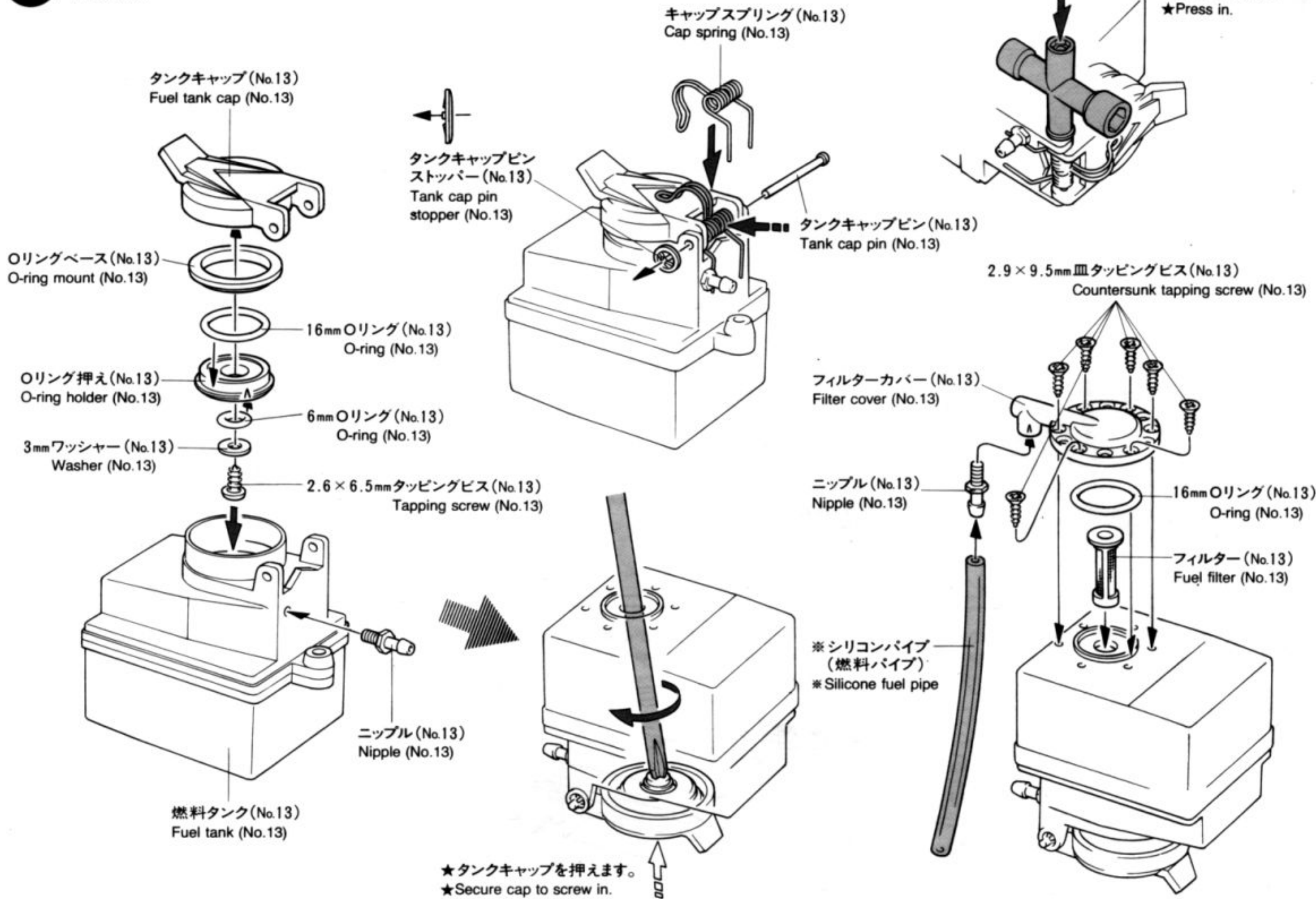

**12** メカプレートのとりつけ  
Installing upper chassis plate

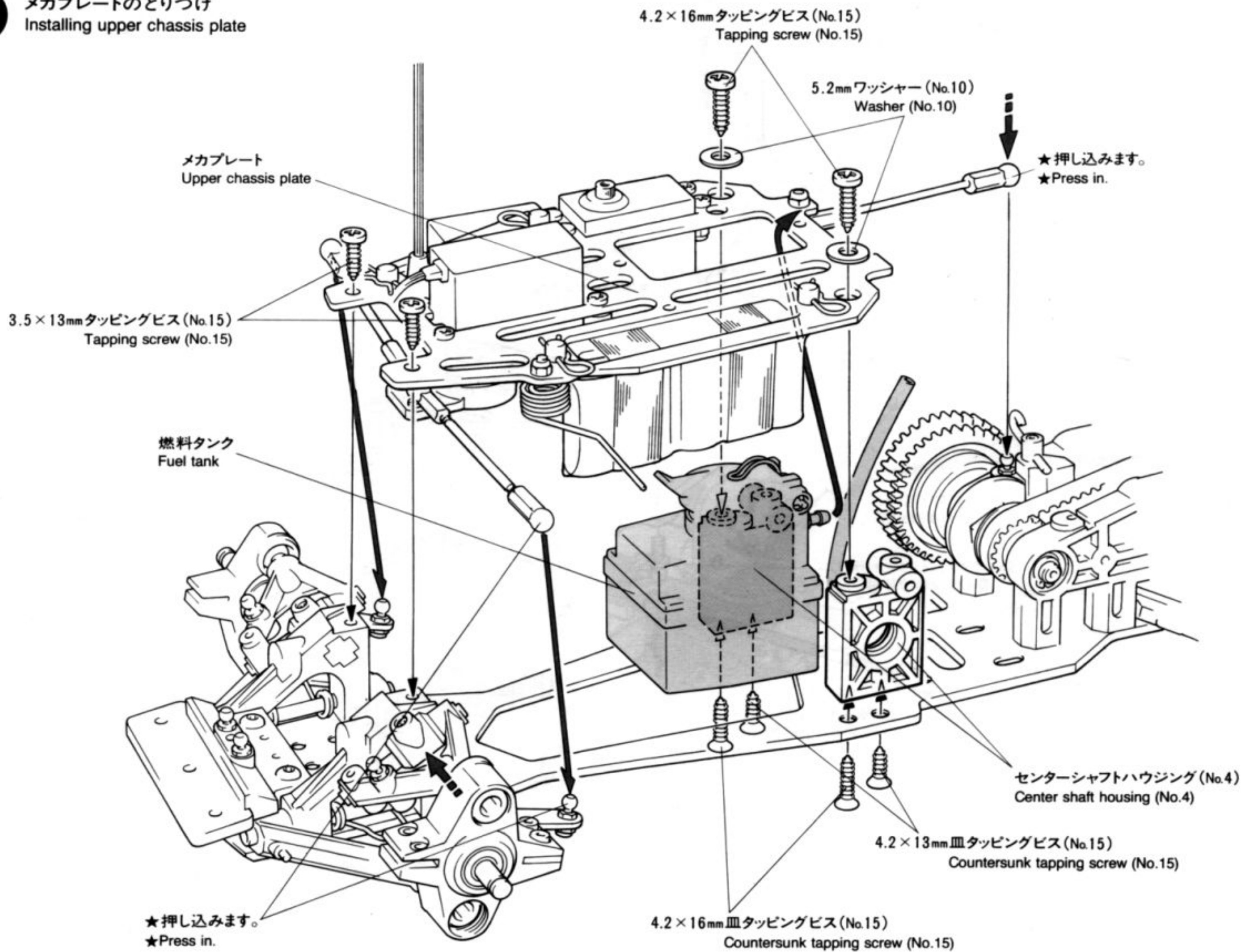

**13** クラッチのとりつけ  
Clutch

★OPS 2.5 SLカー・ニトロオープンエンジン用パーツがキットに入っています。  
★Kit includes parts to install OPS 2.5SL Car Nitro Open Engine.

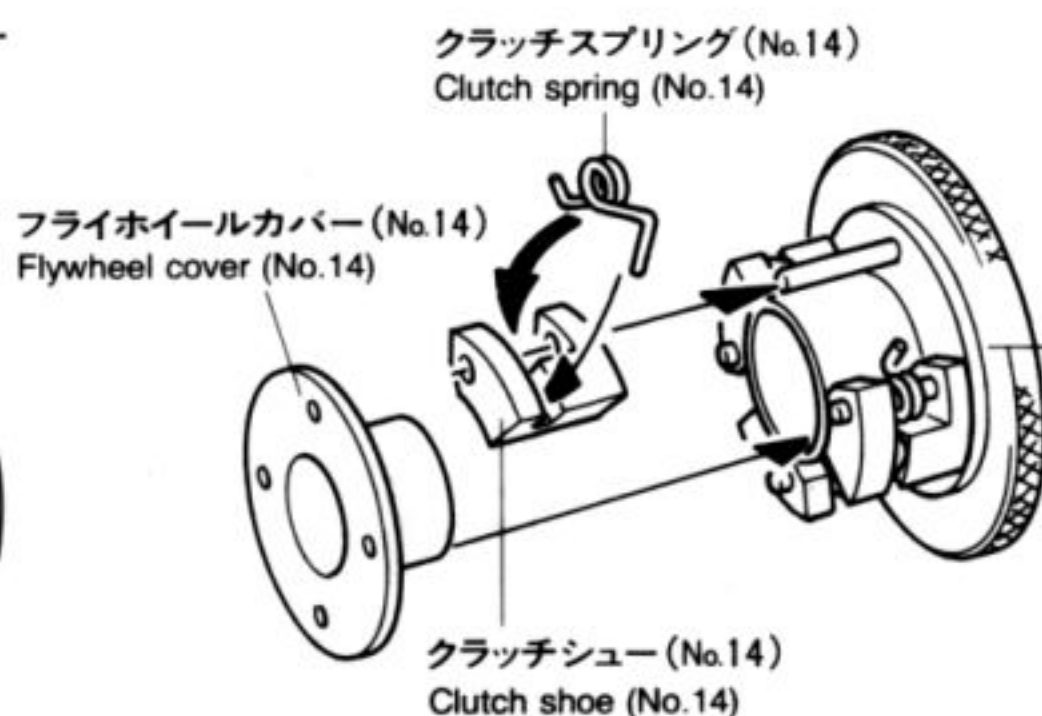
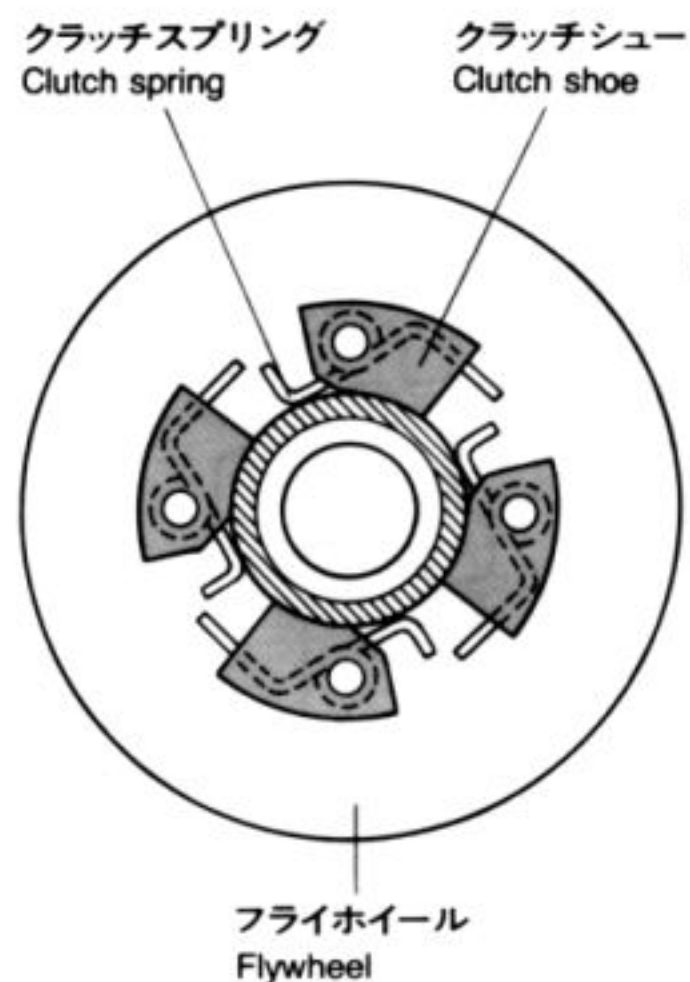

★切りとります。  
★Remove.

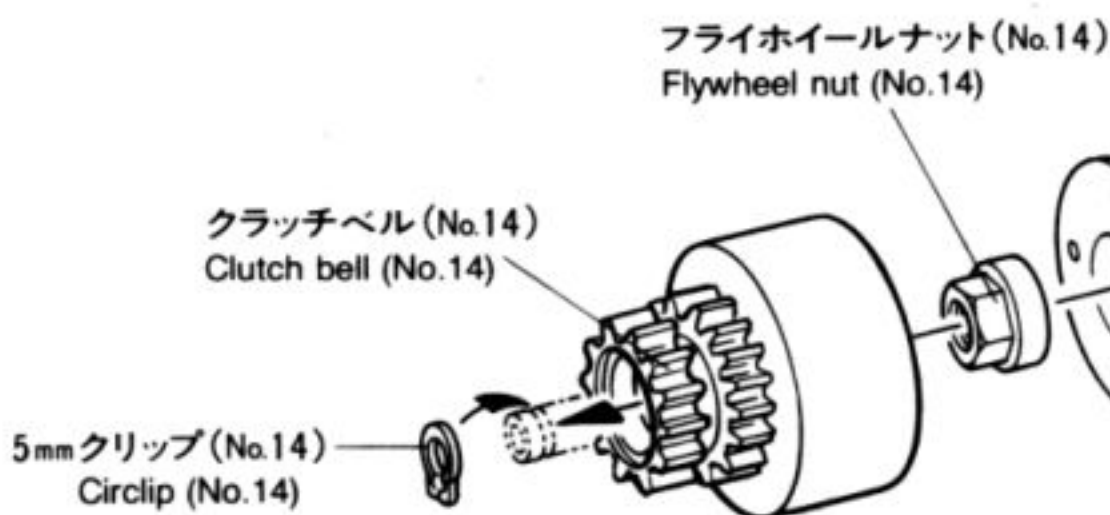

※エンジン  
(OPS 2.5 SLカー・  
ニトロオープンエンジン)  
※ Engine (OPS 2.5SL  
Car Nitro Open)

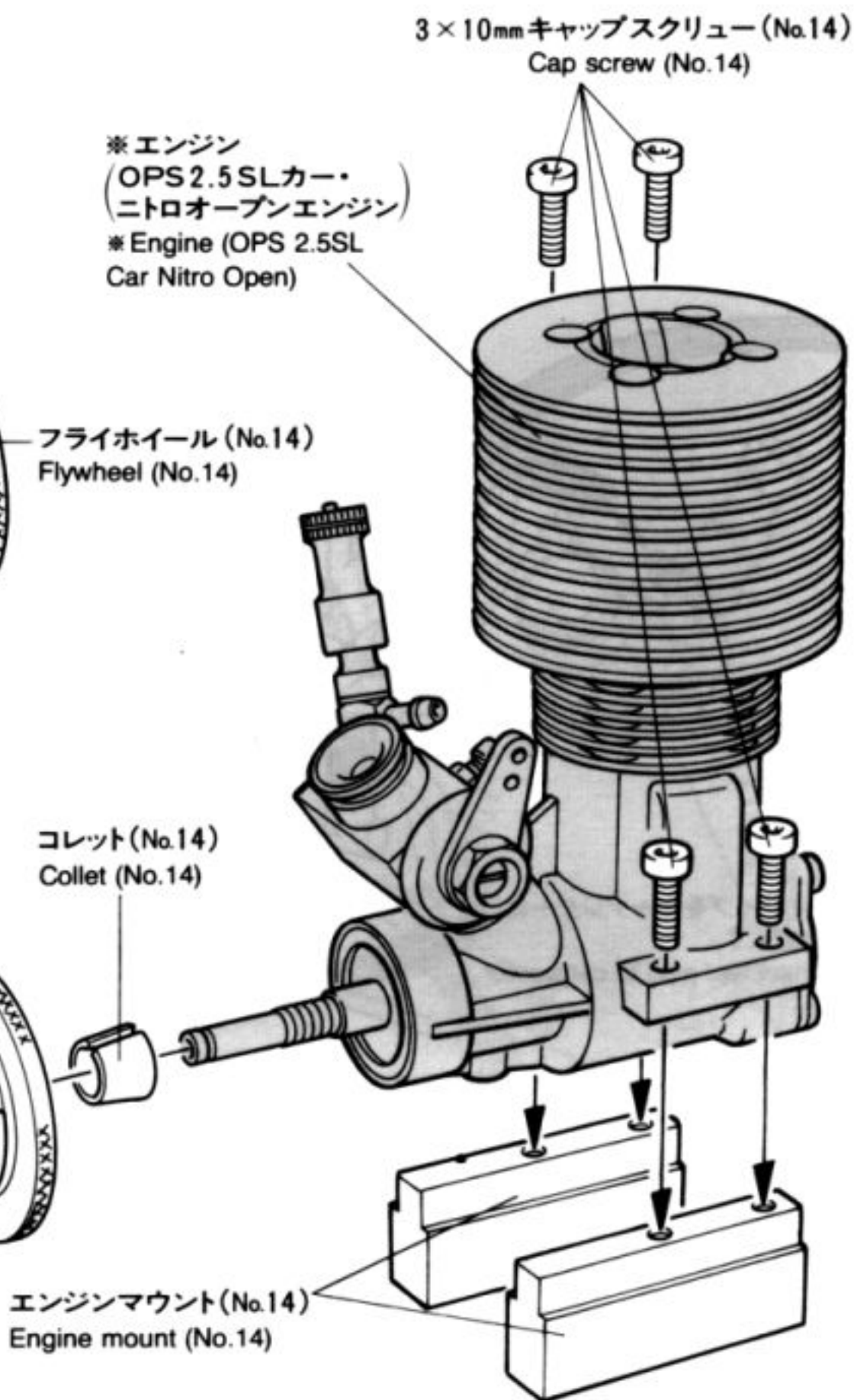

**14** エンジンのとりつけ  
Installing engine (not included)

※エンジン  
(OPS 2.5 SLカー・  
ニトロオープンエンジン)  
※ Engine (OPS 2.5SL Car  
Nitro Open)

※ガスケット  
※ Gasket

※マニホールド止めビス  
※ Manifold mount screws

★ギヤがかかる位置に  
エンジンを固定します。  
★Mount engine so that  
gears mesh smoothly.

※OPS用マフラー (BMT-0760, 0761)  
※ OPS Muffler (BMT-0760, 0761)

※OPS用  
マニホールド  
(BMT-0724, 0725)  
※ OPS Manifold  
(BMT-0724, 0725)

★ナイロンバンドで固定します。  
★Use nylon bands.

※マフラー連結パイプ (BMT-0430)  
※ Connecting pipe (BMT-0430)

★マフラーをスプリングマフラー  
サポートにとりつけます。  
★Insert into muffler support  
spring.

4×10mmボルト (No.14)  
Bolt (No.14)

# 15 リンケージのとりつけ Linkage

★ロッドの長さ、曲げは下図を参考に行ってください。  
★Shape rods referring to diagram.

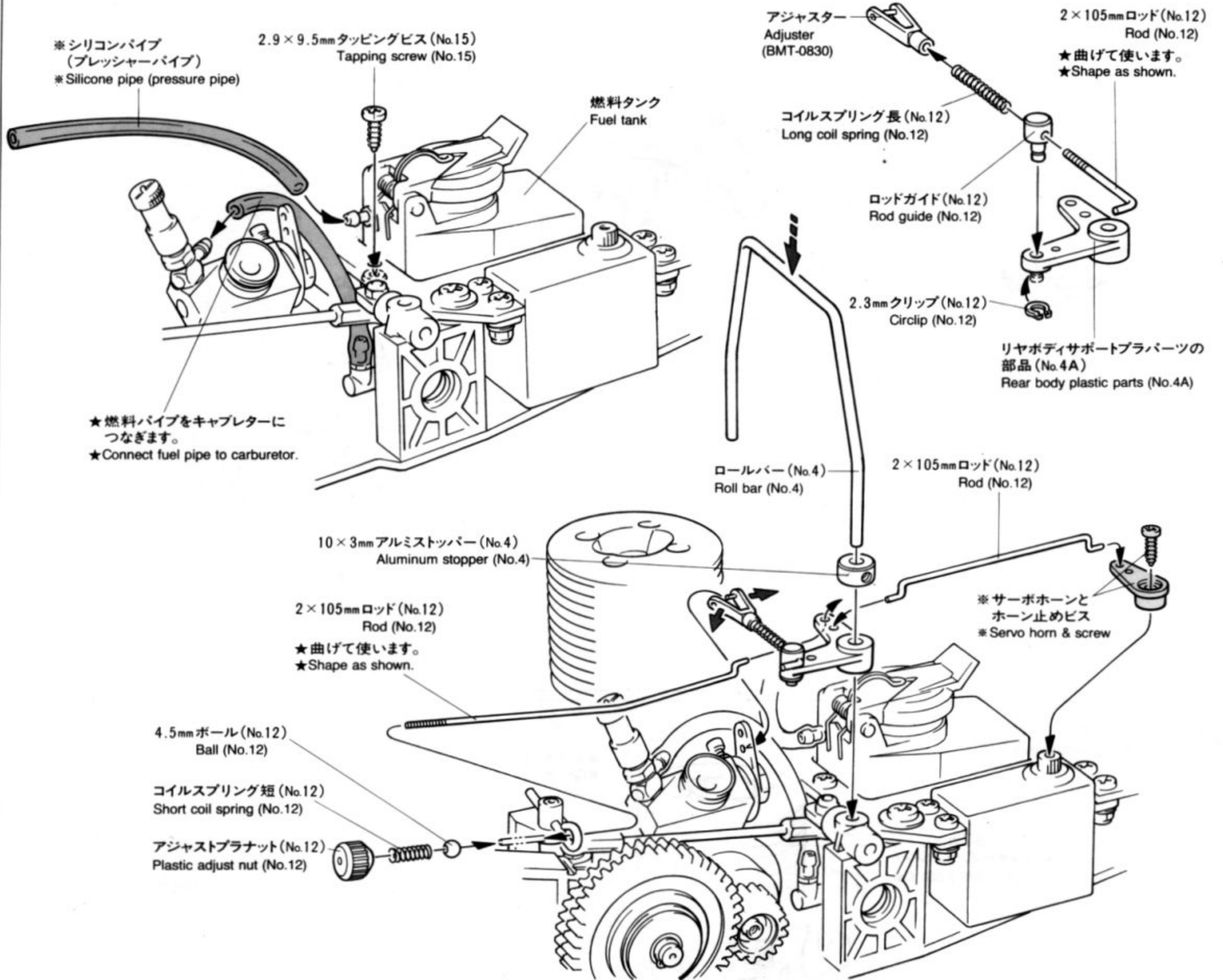

## 〈ニュートラル(アイドル状態)〉 Neutral (idle position)

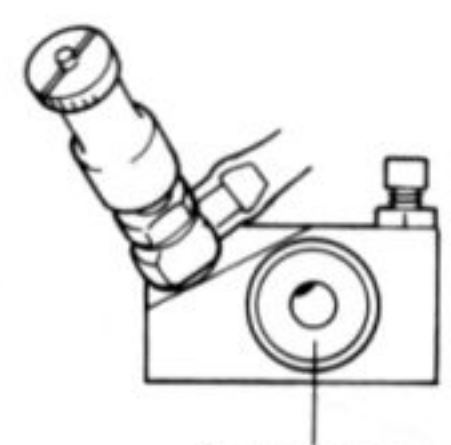
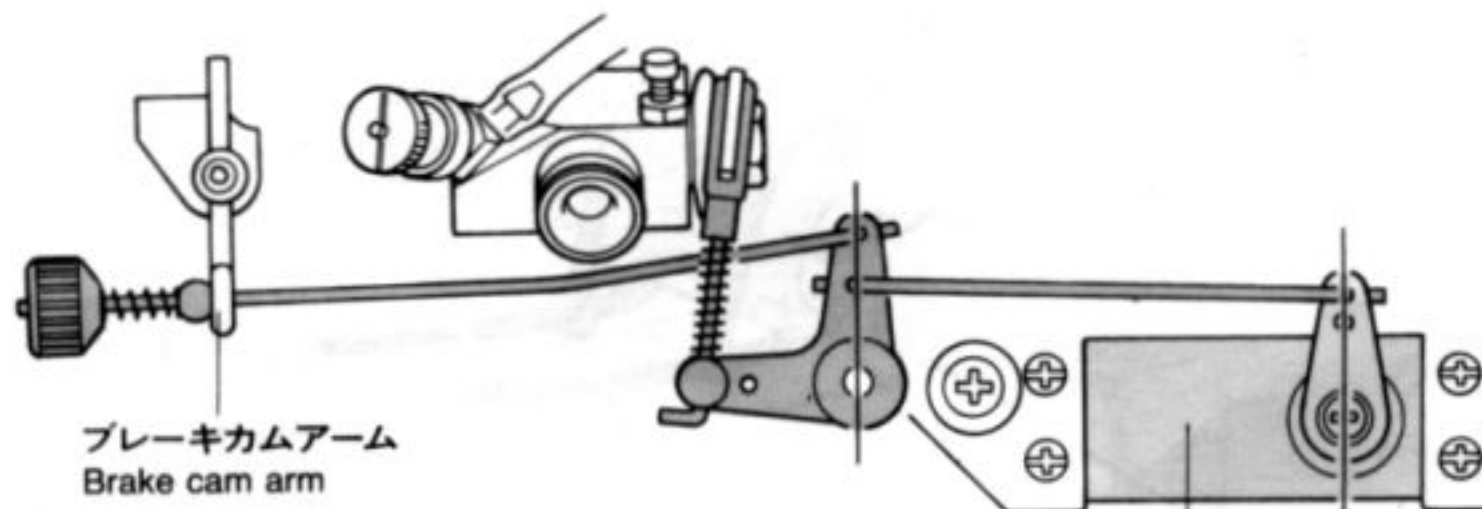
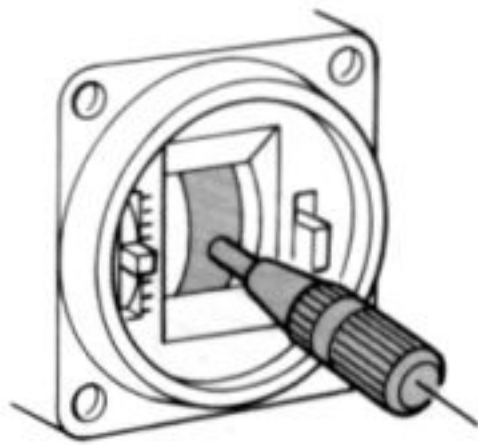

## 〈スロットルハイ〉 Open throttle

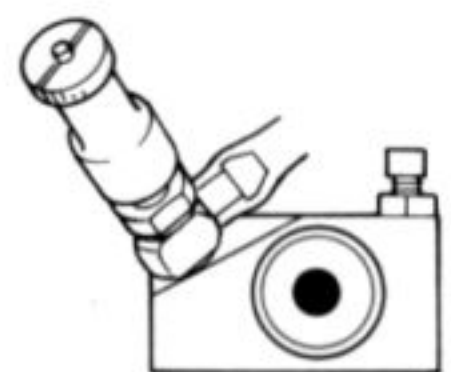
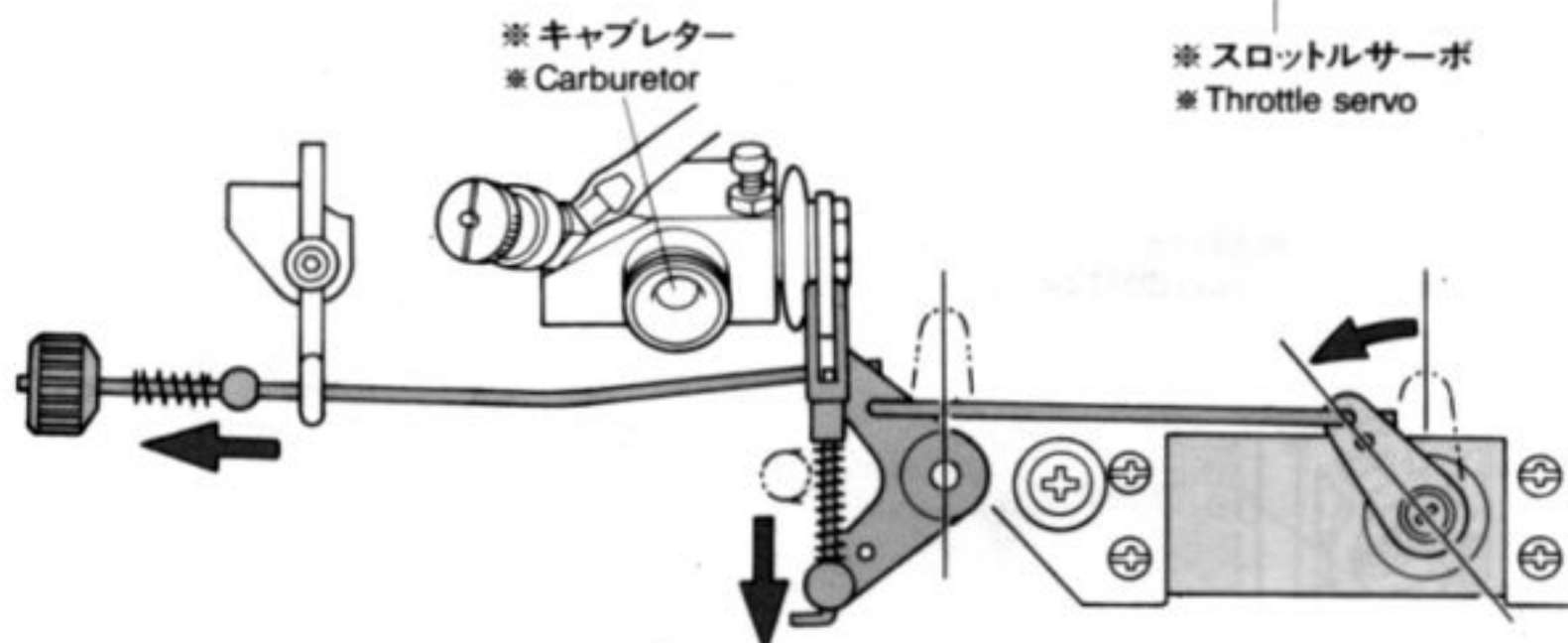
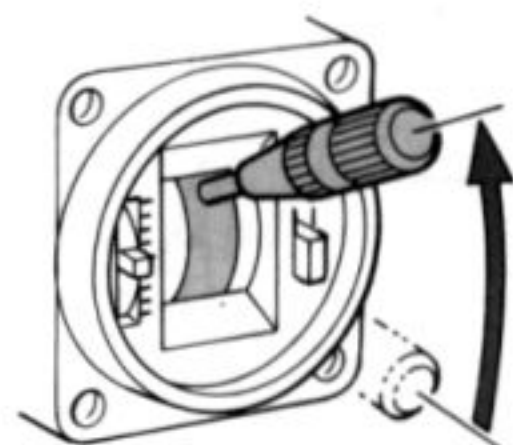

## 〈ブレーキング状態〉 Braking

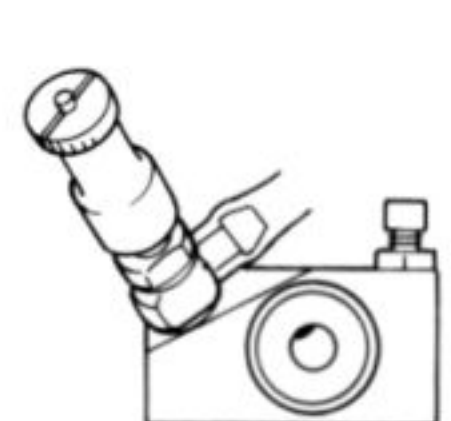
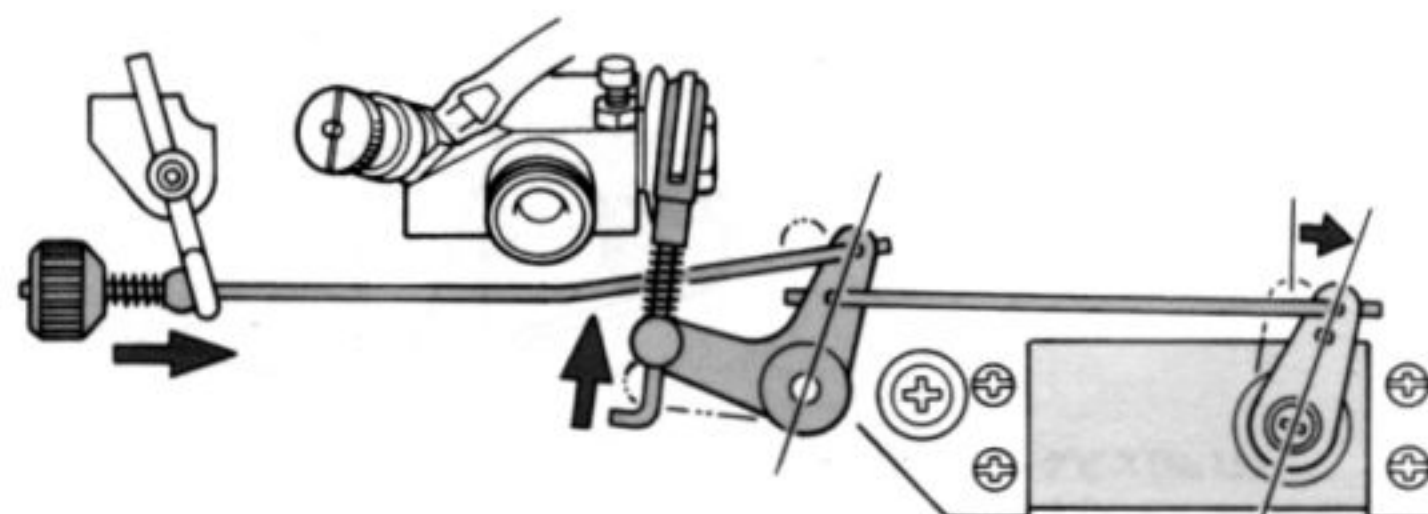
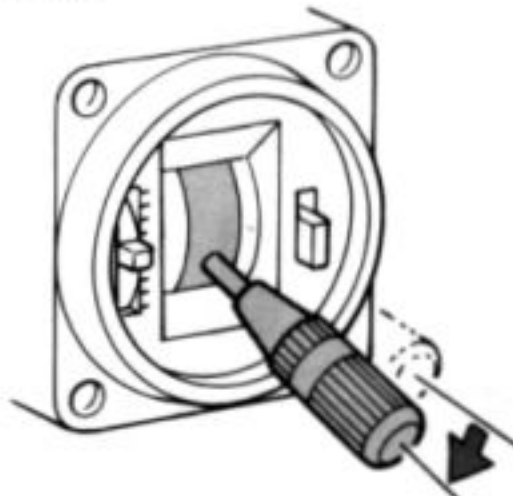

**16** ロールバーの固定  
Roll bar

★はずれないようにしっかりとつけて下さい。  
★Secure firmly.

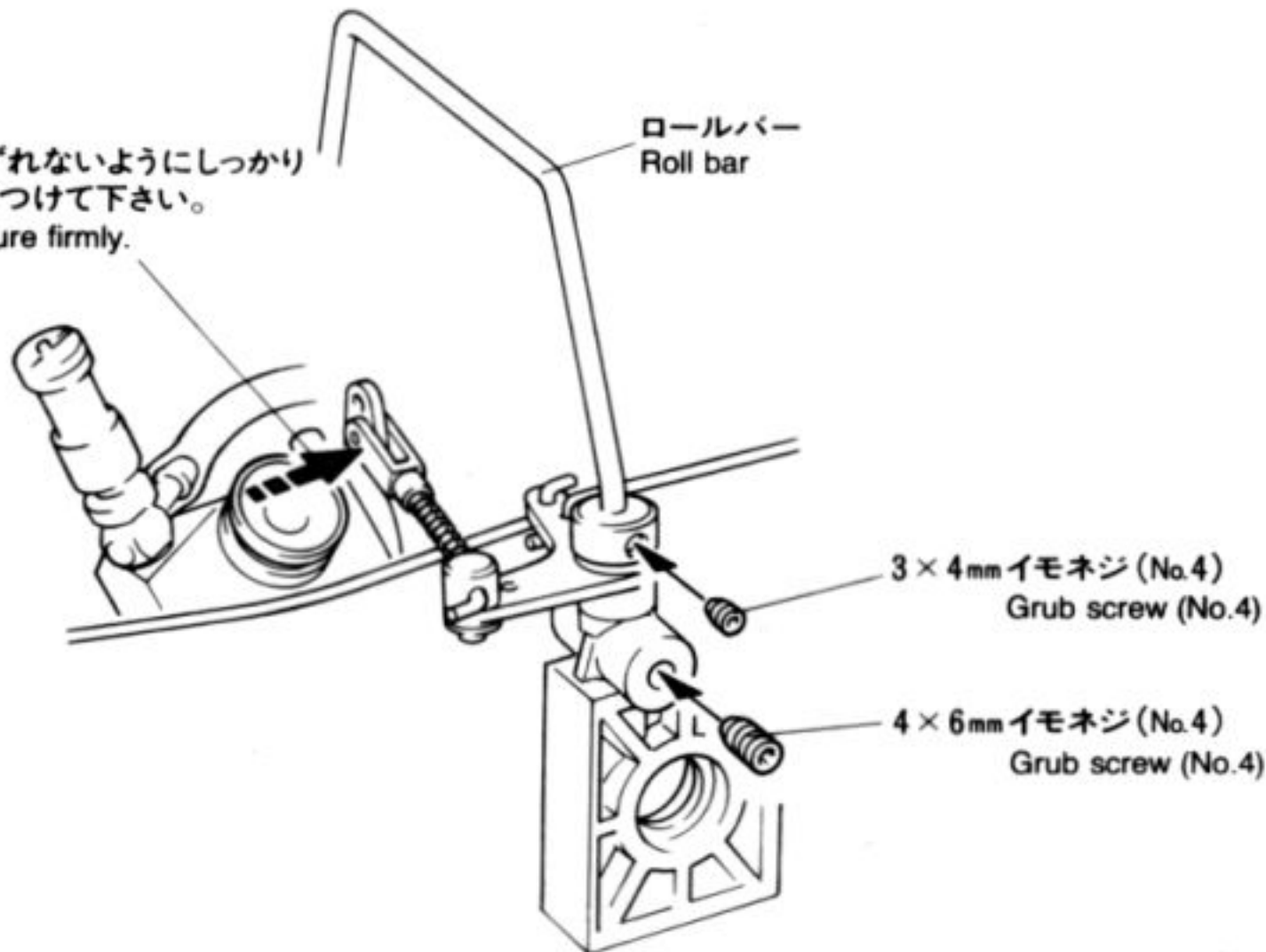

★プレッシャーパイプをつなぎます。  
★Connect pressure pipe.

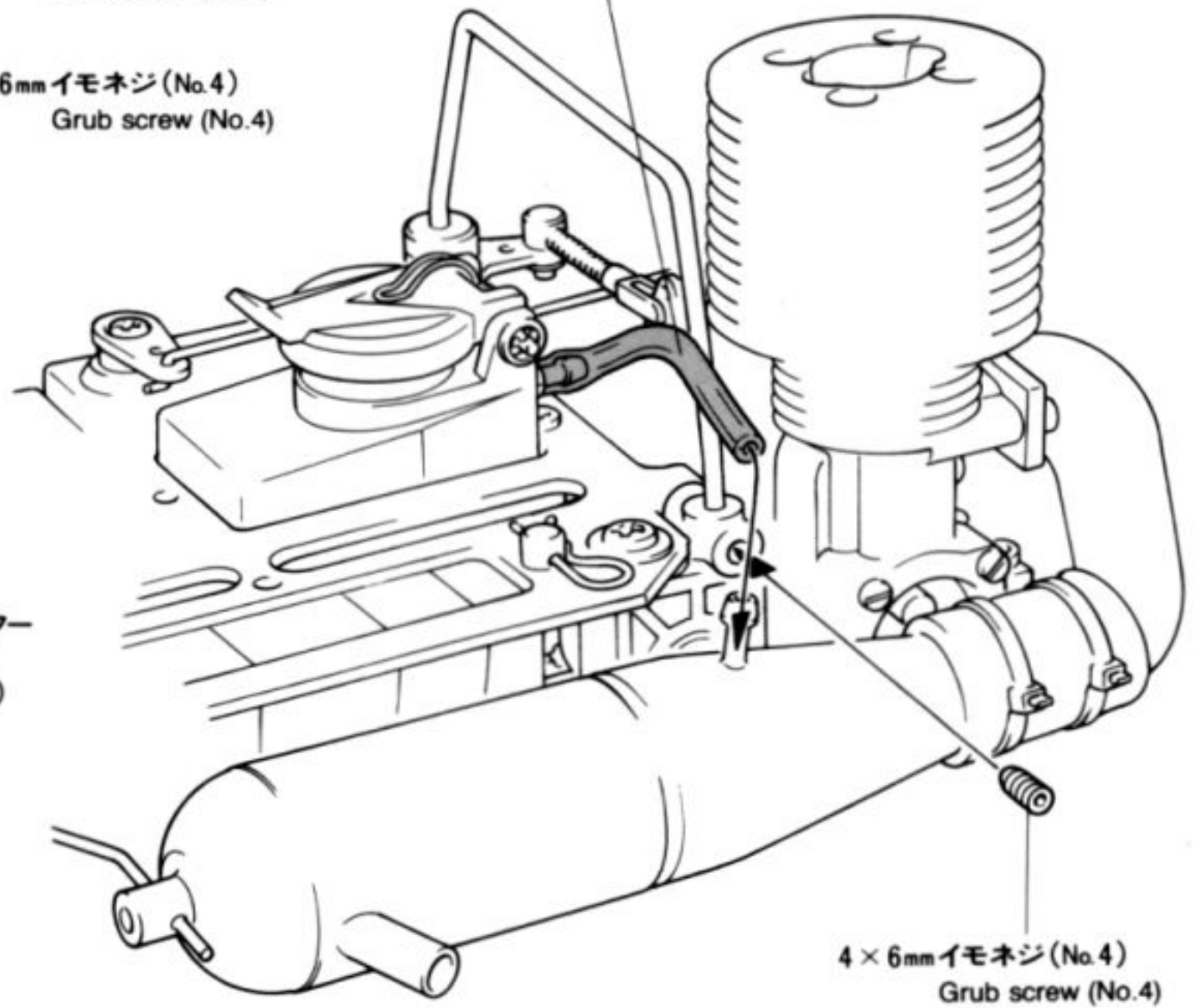

★エアフィルターがないとエンジンのいたみが早くなります。必ず取付けることをおすすめします。  
★Running engine without air filter will shorten engine life.

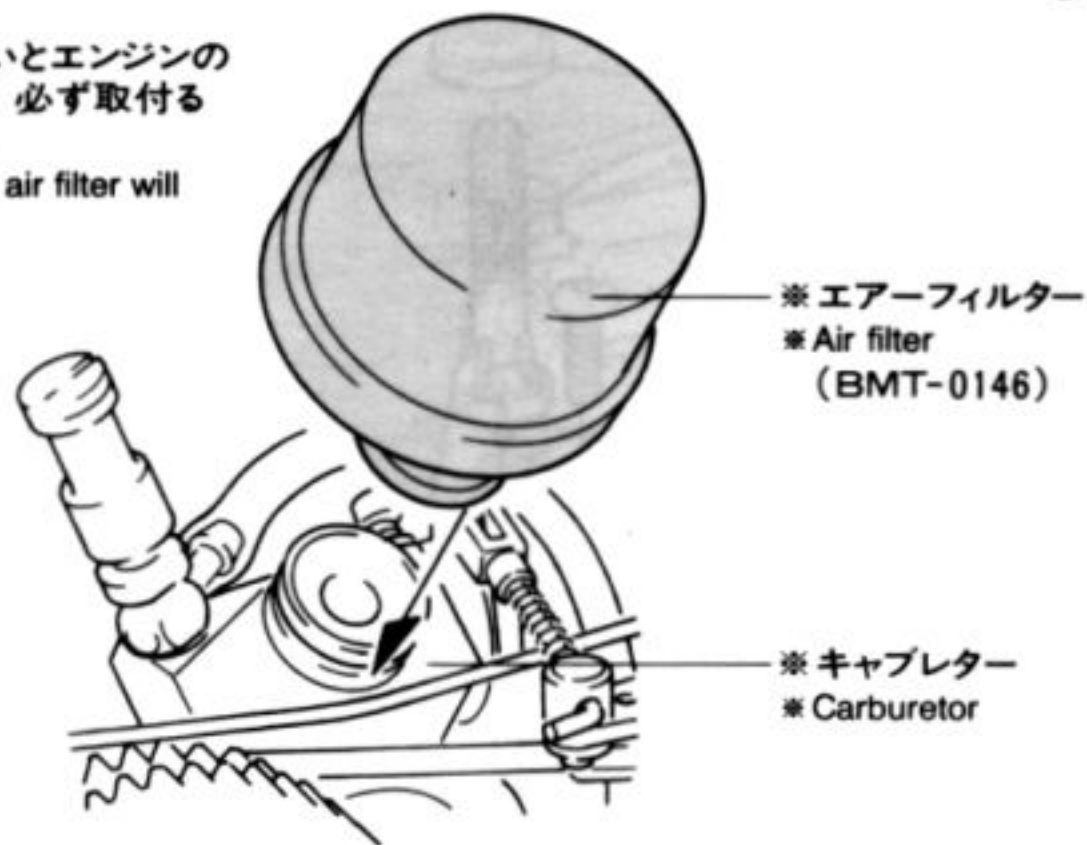

**17** ダンパーのくみため  
Damper

★キズをつけないように注意。  
★Be careful not to damage.

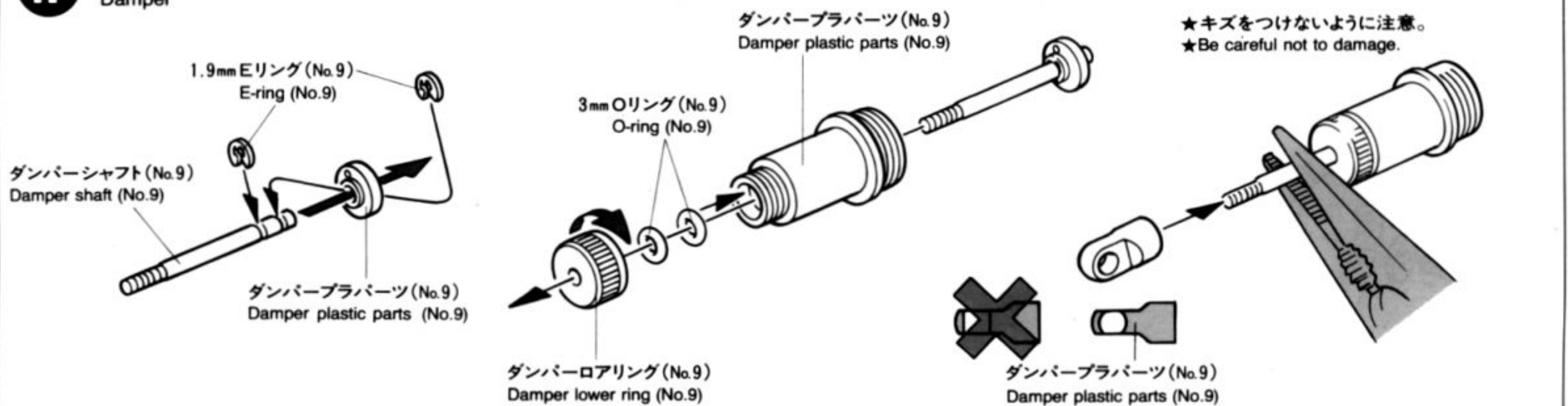

《ダンパーオイルの入れかた》

1. ピストンを下にさげ、オイルを入れます。ピストンをゆっくり上下させてオイル中の気泡を抜きます。

2. ピストンをいっぱいにおろし、オイルシールをはめ込み、あふれたオイルをティッシュペーパーですいとります。

3. シリンダーキャップをしめ込んで完了です。

**Damper oil**

1. Pull down piston and pour oil into cylinder. Remove air bubbles by slowly moving piston up and down.

2. Pull down piston, attach oil seal and absorb oil overflow with tissue paper.

3. Tighten up cylinder cap.

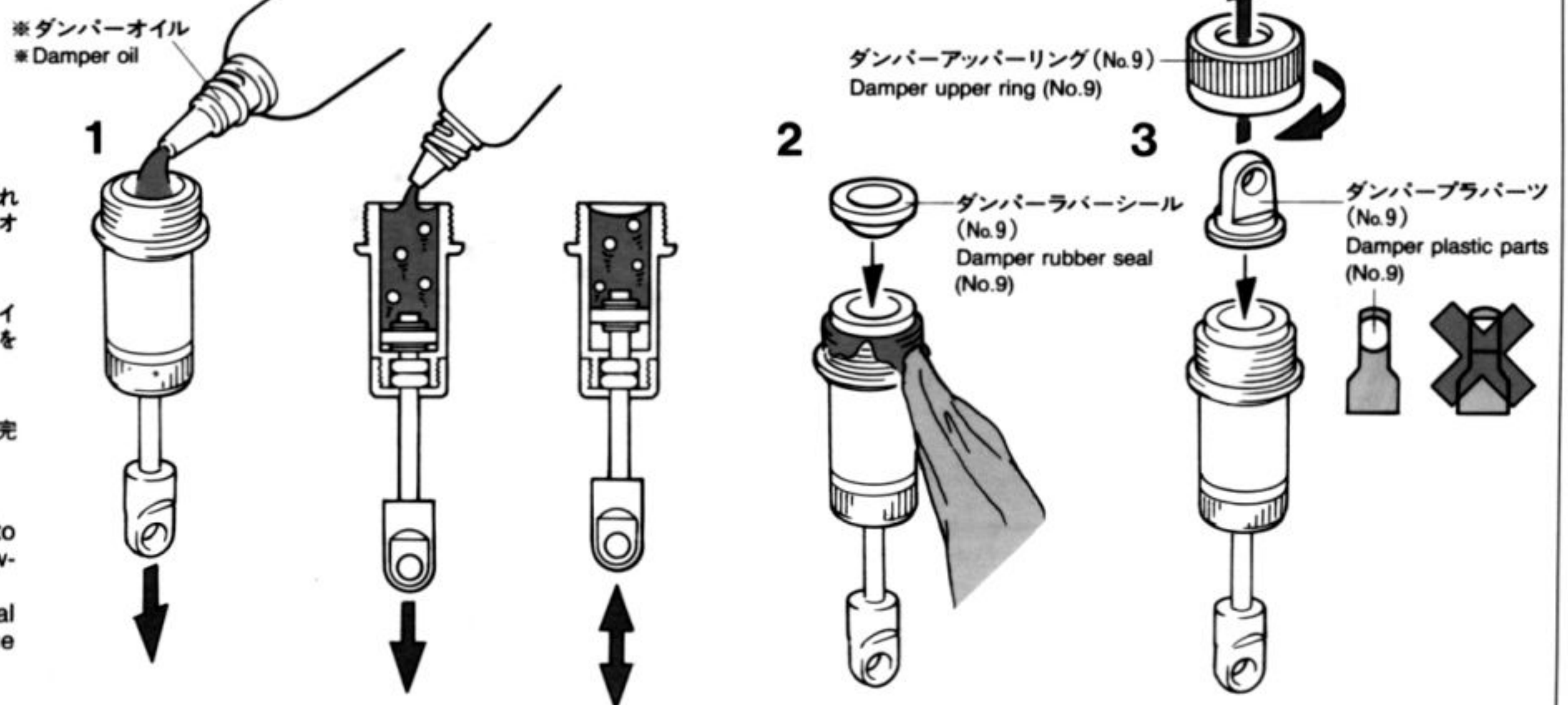

18

ホイールのくみため  
Wheel

★タイヤとホイールは合成ゴム系接着剤でしっかりと接着して下さい。  
★Cement tire & wheel using synthetic rubber cement.

〈フロントホイール〉  
Front wheel  
★2個作ります。  
★Make 2.

フロントホイール  
Front wheel

フロントタイヤ  
Front tire

※合成ゴム系接着剤  
※Synthetic rubber cement

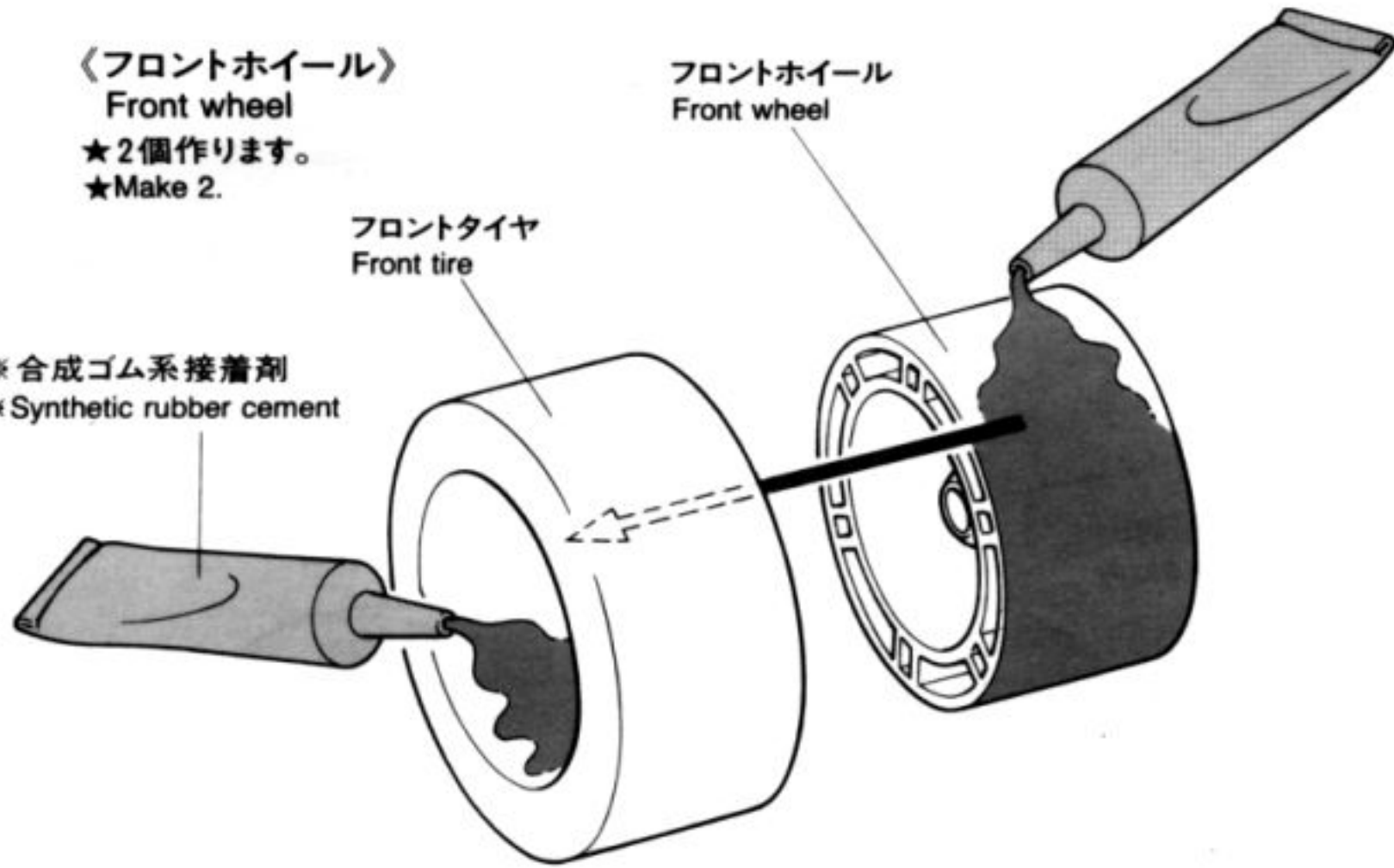

〈リヤホイール〉  
Rear wheel  
★2個作ります。  
★Make 2.

リヤタイヤ  
Rear tire

リヤホイール  
Rear wheel

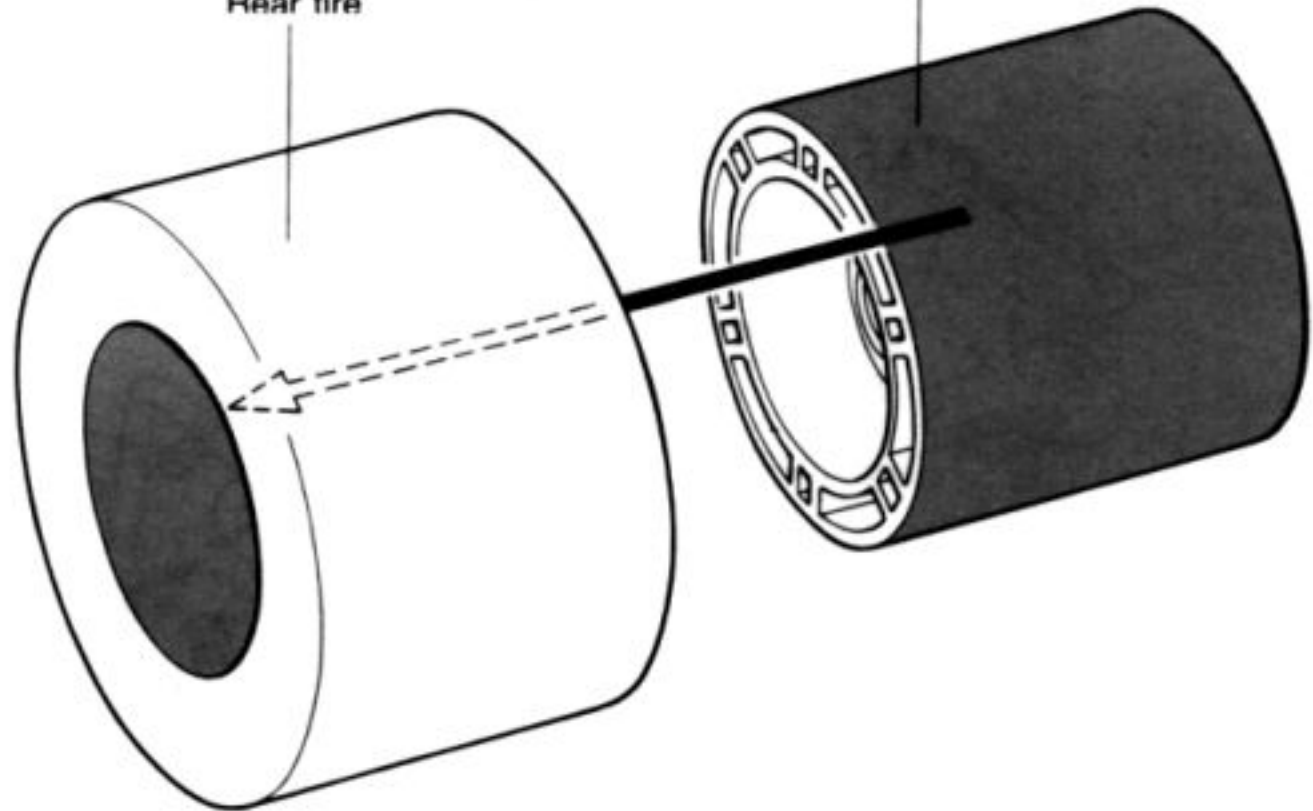

19

ホイールのとりつけ  
Installing wheel

リヤボディサポートブラパーツ (No.4A)  
Rear body plastic support parts (No.4A)

4 × 12mm 丸キャップスクリュー (No.15)  
Cap screw (No.15)

★いっぱいまでネジ込み、1回転半  
もどします。  
★Fully screw in and then back off  
one and half turn.

3.5 × 19mm タッピングビス (No.15)  
Tapping screw (No.15)

リヤボディサポートブラパーツ (No.4A)  
Rear body plastic support parts (No.4A)

リヤホイール  
Rear wheel

リヤホイールワッシャー (No.3)  
Rear wheel washer (No.3)

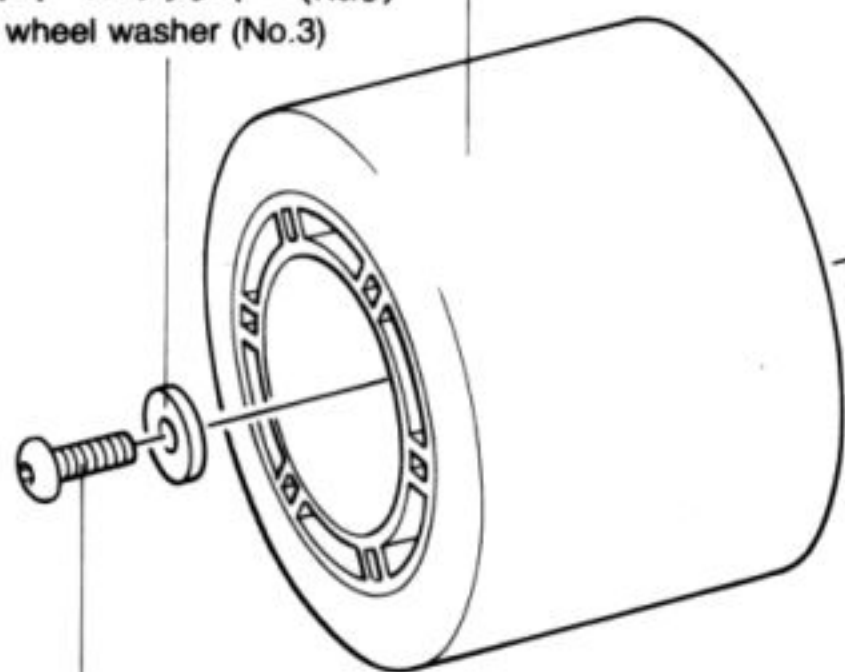

4 × 12mm 丸キャップスクリュー (No.15)  
Cap screw (No.15)

フロントホイール  
Front wheel

6mm クリップ (No.6)  
Circlip (No.6)

フロントダンパー  
Front damper

フロントバンパー (No.8)  
Front bumper (No.8)

リヤボディサポートブラパーツ (No.4A)  
Rear body plastic support parts (No.4A)

3.5 × 13mm タッピングビス (No.15)  
Tapping screw (No.15)

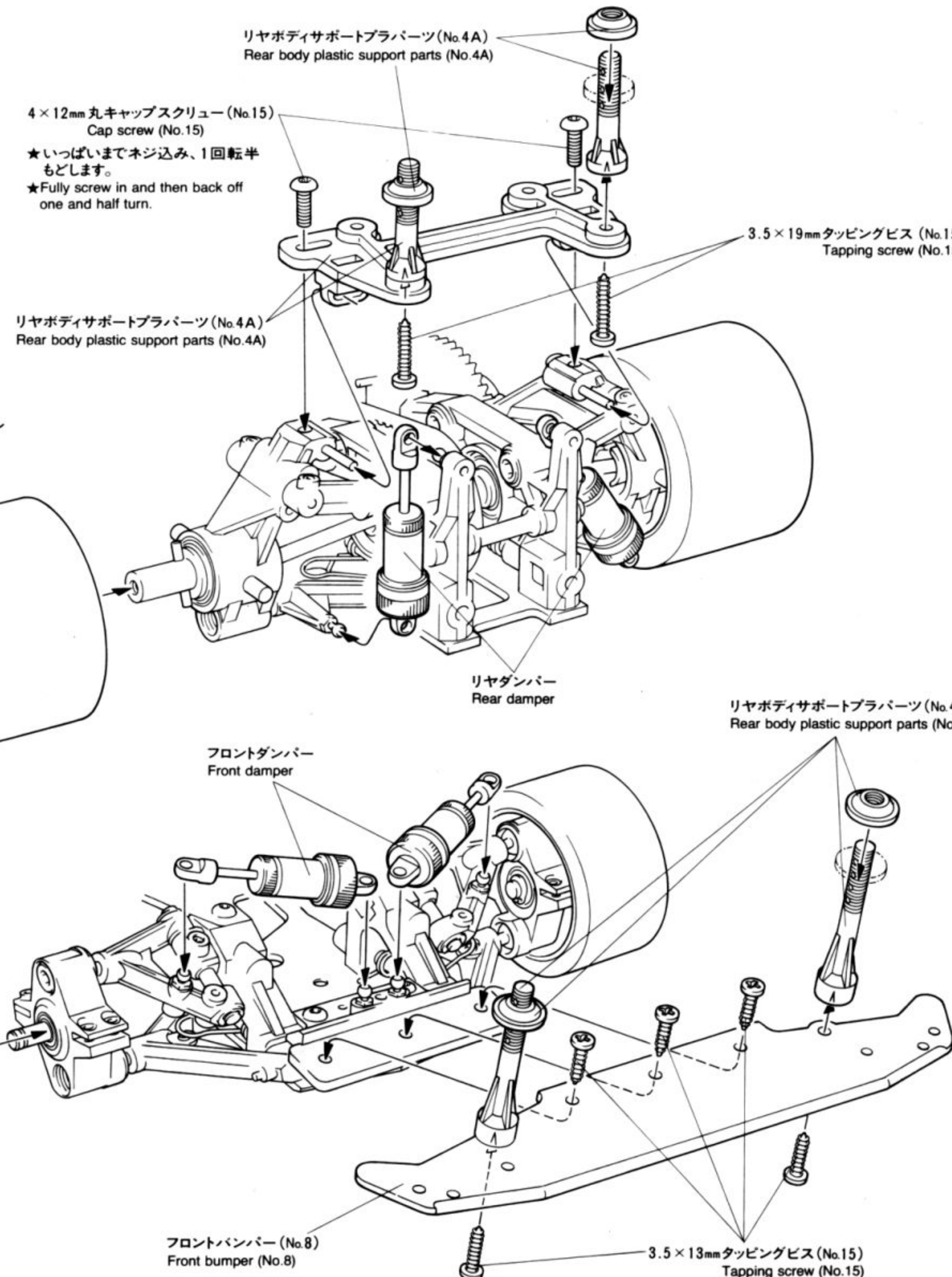

## 20 ボディのとりつけ Body shell

★ボディはキットには含まれていません。ボディに合わせてボディマウントの高さを決めて下さい。  
★Body shell is not included in kit. Adjust body mount to selected body shell.

### 〈ツーリングカータイプボディ〉

Touring car

BMT-0704

1/10 ツーリングカーボディ A

1/10 Touring Car Body A

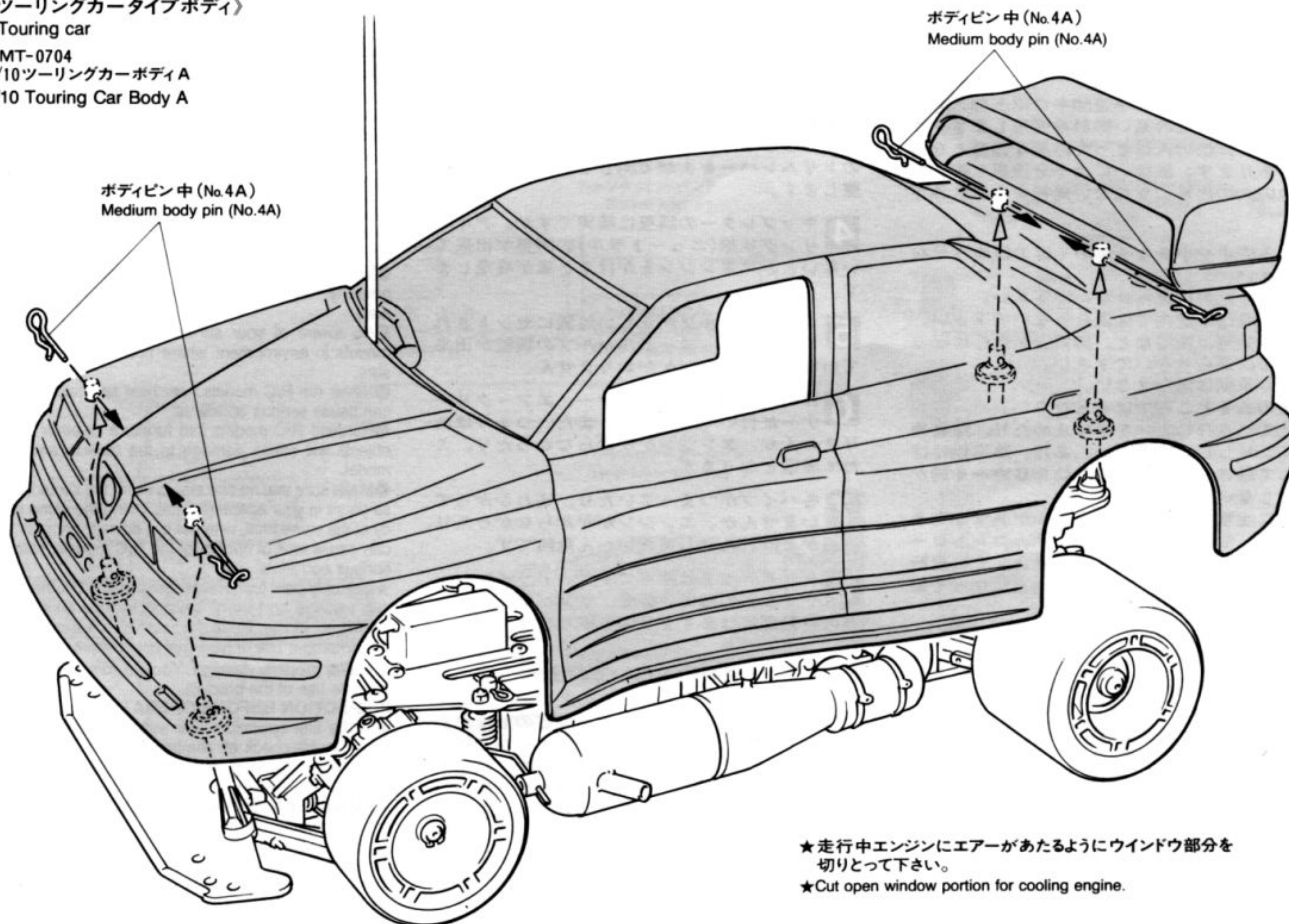

ボディピン中 (No.4A)  
Medium body pin (No.4A)

ボディピン中 (No.4A)  
Medium body pin (No.4A)

★走行中エンジンにエアがあたるようにウインドウ部分を切りとって下さい。  
★Cut open window portion for cooling engine.

### 〈レーシングカータイプボディ〉

Prototype racing car

BMT-0833

1/10レーシングカーボディP

1/10 Racing Sports Car Body P

★キットに入っているボディマウントでは高さが合いません。スペアパーツ BMT-0116 ボディポストを利用してとりつけて下さい。  
★Requires separately sold body mount support (BMT-0116) when installing prototype racing car body shells

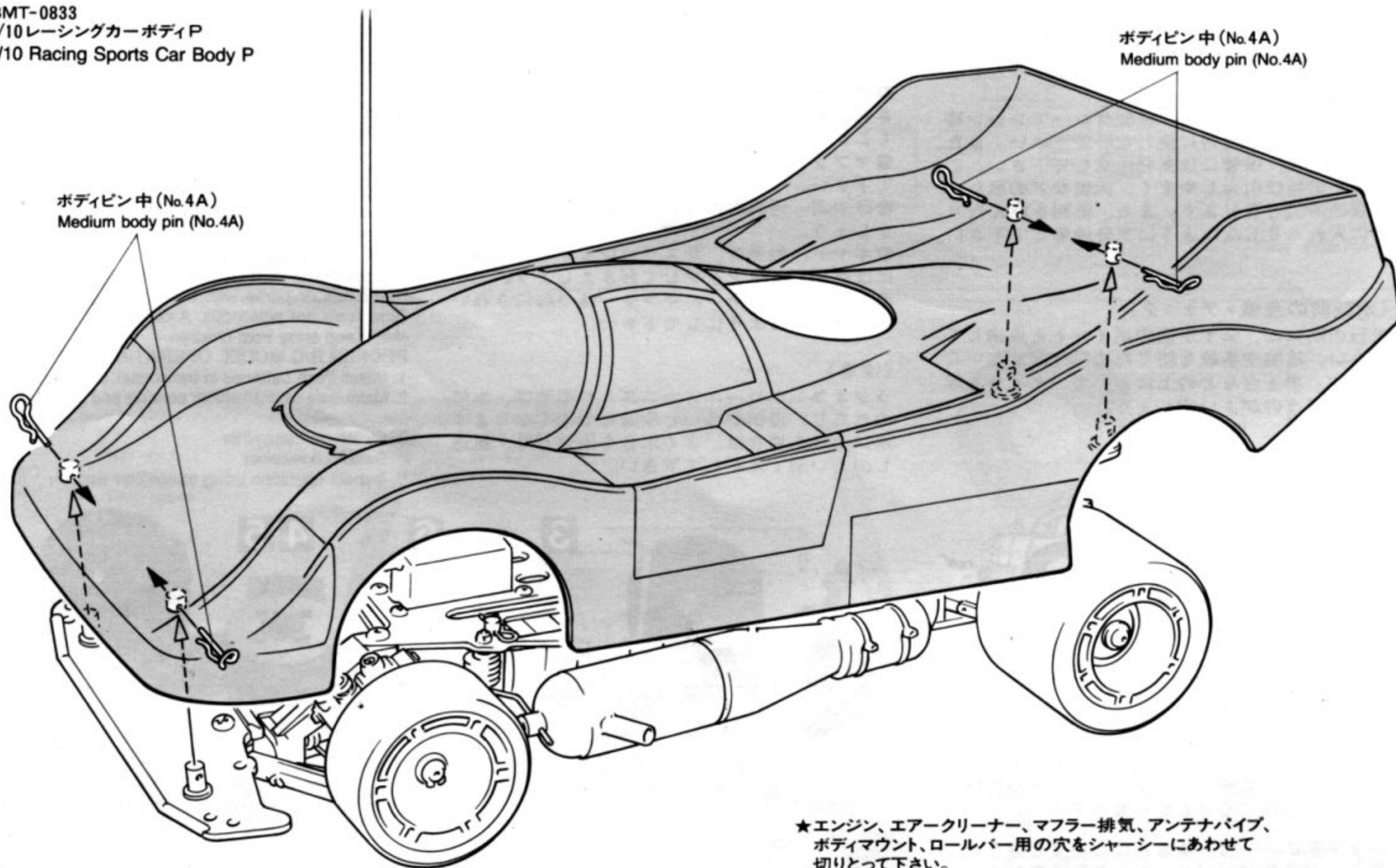

ボディピン中 (No.4A)  
Medium body pin (No.4A)

ボディピン中 (No.4A)  
Medium body pin (No.4A)

★エンジン、エアークリーナー、マフラー排気、アンテナパイプ、ボディマウント、ロールバー用の穴をシャーシにあわせて切りとって下さい。  
★Trim body shell to accept engine, air cleaner, muffler, antenna, etc.

# BMT 931 K2 RACING

## 〈走行および取扱いの注意〉

エンジンRCカーは、時速50キロ以上のスピードがあり、引火性の高い燃料を使用します。また、排気音は他の人にとって迷惑な騒音となることがあります。取扱いには十分注意して、安全で他の人の迷惑にならない走行をお楽しみ下さい。

- 人ごみの中や小さな子供のそばでは走らせないで下さい。
- 道路では絶対に走らせないで下さい。
- せまい場所や室内では走らせないで下さい。
- 学校や病院、住宅など、排気音が迷惑なところでは走らせないで下さい。
- 夜間や早朝は走らせない。
- 火気のあるところでは走らせない。
- 走っているRCカーを手で止めたり、障害物に当たったりしないで下さい。また、障害物にはさまれて動けない時に、ムリにRCカーを動かそうとしないで下さい。
- 混信に注意して下さい。モデルが異常な動きをしたら、他の電波の混信により、コントロールが乱されたことが考えられます。すぐに走行をやめ、サーボがスティックの動きに従って動くか、確かめて下さい。

**3** ステアリングは左右に確実に動きますか。また車を走らせて直進も調整します。

●車を手前から向うに走らせ、直進を確かめます。まがるようでしたら、ステアリングスティックのトリムレバーをまがる向きと逆に動かして調整します。

**4** キャブレターの調整は確実ですか。アイドルリング状態(ニュートラル)の調整が出来ていないときにエンジンをかけると車が暴走します。

**5** ニードルバルブが正しい位置にセットされていますか。ニードルバルブの調整が出来ていないとエンジンがかかりません。

**6** 燃料フィルター、マフラー、エアークリーナーが付いていますか。また、つまりはありませんか。エンジンがかからなかったり、こわす原因となります。

**7** 各パイプがつまっていたり、切れかかっていませんか。エンジンがかからなかったり、燃料がこぼれたりしてたいへん危険です。

**8** グリスアップは確実ですか。ドライブシャフトなどの軸受け部分、サスペンションなどの可動部には必ずグリスを塗ります。

## 〈エンジン、燃料の取扱い上の注意〉

走行中および走行後しばらくの間はエンジンやマフラーは非常に熱くなり、やけどの危険があります。また、ギヤーやフライホイール、ブレーキディスクなどは高速で回転します。調整中など指を触れないで下さい。ケガをします。燃料は、タミヤ・レプトップなど必ず模型用のグローエンジン専用燃料を使って下さい。ガソリンなど他の燃料はエンジンをこわします。燃料は引火性が高く、揮発性があり、誤って飲んだり、揮発成分を吸い込むのは危険です。取扱いには十分注意して下さい。

## 〈走行後の整備〉

走らせたあとは、必ずモデルの手入れをしましょう。いつまでも性能を保つために欠かせないことです。

★走行後のエンジン、マフラーはたいへん高温になっています。エンジンが自然に冷えるまで走行後の整備はまって下さい。

●燃料タンク内に燃料を残さないで下さい。できれば燃料がなくなるまでエンジンをかけておくことをおすすめします。

●マフラー内の排気オイルもきれいにそうじして下さい。

●砂や泥、汚れなどはきれいにふきとっておきましょう。

●ギヤー、軸受け、サスペンション等の可動部には必ずグリスアップしておきましょう。

●エアークリーナー、マフラーはつねにきれいにそうじするようにして下さい。

## 〈注意〉

ラジオコントロールメカニズムや電池は、水にぬれたり、湿気が多いと故障しやすくなります。水にぬれた場合は、よく水分をふきとり、風通しのよい所で乾かして下さい。

## SAFETY PRECAUTIONS

To avoid serious personal injury and/or property damage, operate all remotely controlled models in a responsible manner as out-lined below. Be aware of your surroundings when operating any R/C model.

●Never run R/C models near people or animals, nor use people or animals as obstacles when operating R/C vehicles.

●Never run R/C models on the street or highway, as it could cause or contribute to serious traffic accidents.

●To avoid injury to persons or animals, and damage to property, never run R/C models in a confined or crowded area.

●Be aware of your surroundings. Avoid running R/C models in environment where noise can cause displeasure.

●Never run R/C models near heat and open flame as it can cause serious accidents.

●Running R/C models into furniture or other inanimate objects will cause damage to the objects and the R/C model.

●Make sure that no one else is using the same frequency as yours in your operating area. Using the same frequency at the same time, whether it is driving, flying, or sailing, can cause loss of control of the R/C models, resulting in serious accidents.

★Use only glow fuel. Never use gasoline or other fuel as it can explode and burn, causing serious personal injury and/or accidents. Read the warning on product prior to use. Improper use of glow fuel could result in serious injury and/or property damage. You are solely responsible for the safe use of the product.

## INSPECTION BEFORE OPERATION

★In the first operation after assembly, break-in the engine. Double-check all components and then run model slowly while checking the condition of steering and throttle controls.

**1** Make sure that screws & nuts, particularly grub screws are properly secured/tightened.

**2** Make sure that batteries for transmitter and receiver are fresh. Depleted batteries can cause model to run out of control.

**3** Adjust steering servo and trim so that the model runs straight with transmitter in neutral.

**4** Double check throttle valve for idle (neutral) position. Improper adjustment can result in a run away model.

**5** Double check needle valve for correct setting. Engine may not start when needle valve is not properly set.

**6** Make certain that air cleaner, fuel filter, muffler are clean and properly installed. Never run without these components as it can damage model.

**7** Make certain that tubing/pipes are not clogged or cracked, as it can cause leaks and engine failure.

**8** Apply grease to suspension, gears, bearings, etc.

## HEAT, FIRE AND FUEL SAFETY

★Vehicle components such as engine, muffler, etc., get very hot during running and can cause burns if touched.

★Do not touch any of the moving parts, such as drive shafts, wheels, gears, etc. as these rotating parts can cause serious injury.

★Use only glow engine fuel. Never use gasoline or other fuels as they can explode and burn, causing serious personal injury and/or property damage. Use fuel only in a well ventilated area. Keep away from heat and flame. Never fuel or prime with battery connected to engine. Glow fuels are poisonous. Avoid contact with eyes and skin. Keep away from children.

## PROPER R/C MODEL OPERATING PROCEDURES

1. Install fresh batteries in transmitter and receiver.
2. Make sure the transmitter controls and trims are in neutral.
3. Switch-on transmitter.
4. Switch-on receiver.
5. Inspect operation using transmitter before running.



- エンジン本体、マフラー、燃料タンクなどは絶対に改造しないで下さい。
- ガソリンや灯油など、模型グローエンジン専用の燃料以外は絶対に使わないで下さい。また、燃料の使用、保管には充分注意して下さい。こぼれた燃料は引火しやすく、火災などの思わぬ事故の原因となります。また、燃料を飲んだり、目に入れたりしないように充分注意して下さい。

## 〈走行前の点検・チェック〉

走行の前には、必ず下図のポイントを点検して下さい。故障や事故を防ぐために欠かせないことです。車を台などの上において、タイヤを浮かして行うのがよいでしょう。

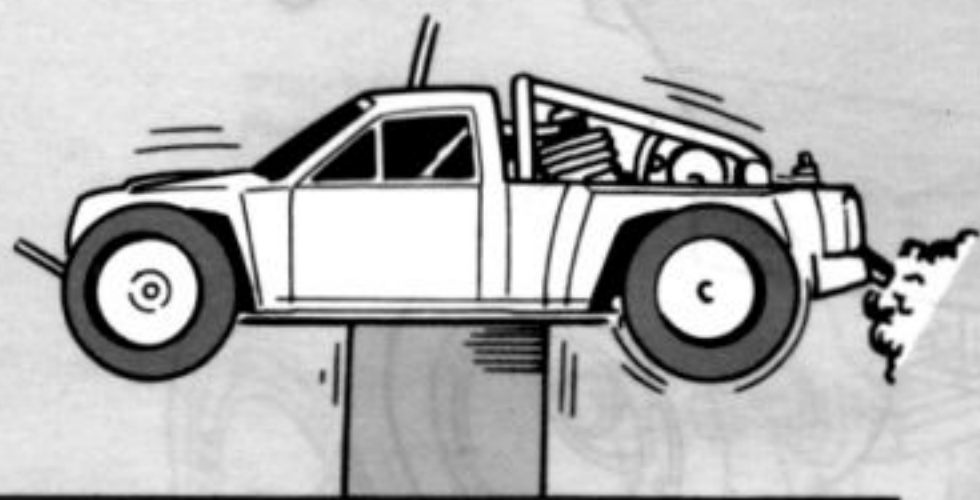

★キット組み立て後、新しいエンジンのうちは必ず、エンジンのならしをしながら各部をチェックして下さい。ならし走行前にも必ずチェックしてから、ステアリング、スロットルの調子を見ながらゆっくりと走らせて下さい。

- 1** 各部のネジに、ゆるみはないでしょうか。特に可動部のビス、ナットに注意します。
- 2** 送受信機の電池の容量は不足していませんか。送信機のメーターで確認し、不足している場合は電池を取りかえて下さい。

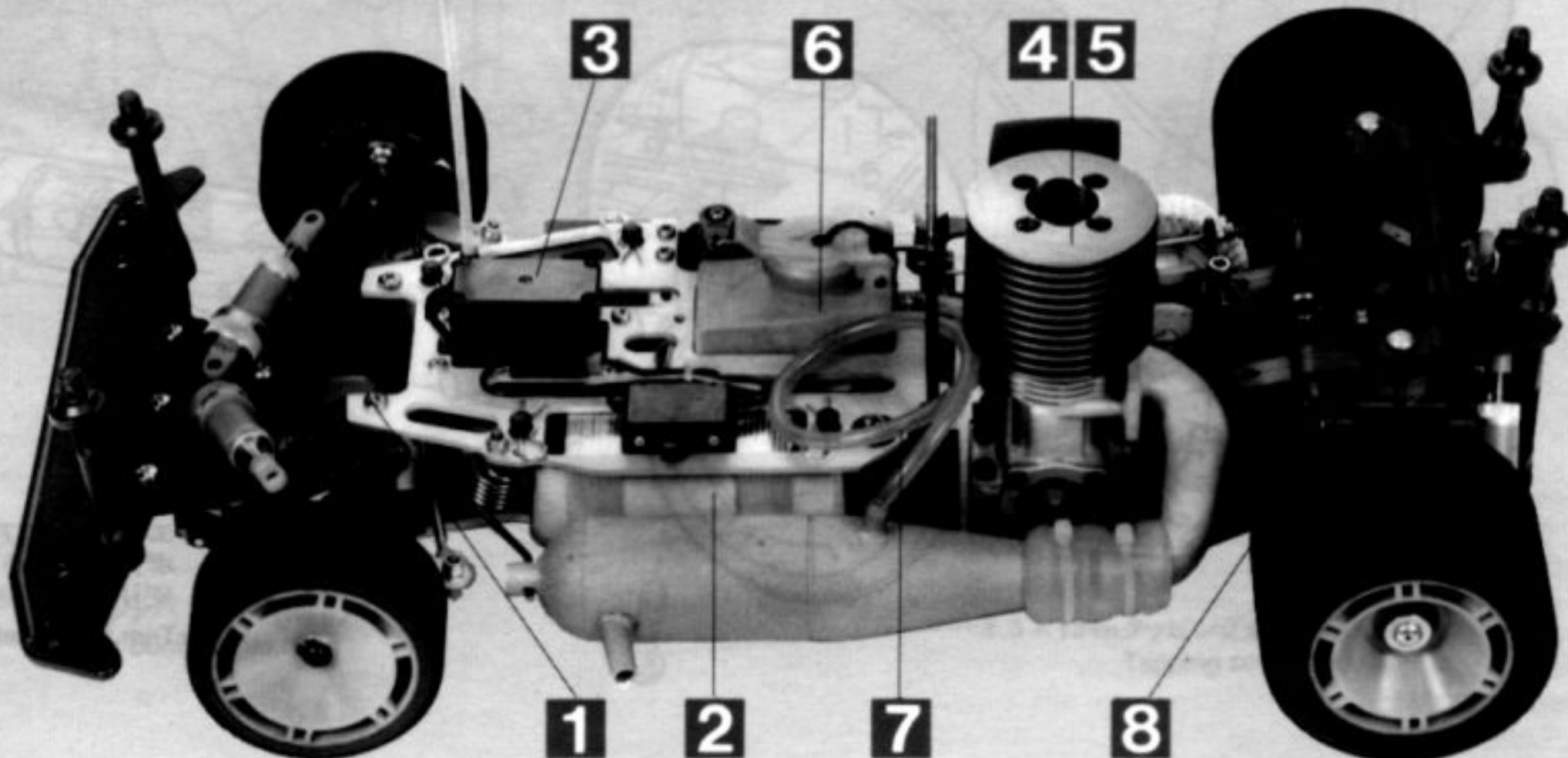

**PARTS**

ステッカー.....×1 Sticker	フロントタイヤ.....×2 Front tire	リアタイヤ.....×2 Rear tire	アンテナパイプ.....×1 Antenna pipe (BMT-0128)
-------------------------	------------------------------	---------------------------	---

袋詰 No.1 BAG No.1	メインシャーシー.....×1 Main chassis plate (BMT-0642)
---------------------	--

**袋詰 No.2  
BAG No.2**

(1/2)

- ・×2 (BMT-0018) リヤースプリング Rear spring
- ・×2 (BMT-0041) 4×8mm イモネジ Grub screw
- ・×4 (BMT-0012) 10mm アジャストナット Adjust nut
- ・×4 (BMT-0013) 8mm ソケットジョイント Socket joint
- ・×1 (BMT-0700) リヤバルクヘッドサポート Rear bulkhead support
- ・×2 (BMT-0015) リヤローアームピン Rear lower arm pin
- ・×1 (BMT-0644) ボールデフ Ball diff
- ・×2 (BMT-0016) リヤアッパーアーム Rear upper arm
- ・×2 (BMT-0016) リヤローアーム Rear lower arm
- ・×1 (BMT-0006) リヤバルクヘッドL Left rear bulkhead
- ・×1 (BMT-0006) リヤバルクヘッドR Right rear bulkhead
- ・×1 (BMT-0643) ベルト 225 Belt 225

**袋詰 No.3  
BAG No.3**

(1/2)

- ・×2 (BMT-0038) リヤサスアッパーシャフト Rear suspension upper shaft
- ・×2 (BMT-0676) 3×29mm ピン Pin
- ・×2 (BMT-0050) 3×21mm ドライブピン Drive pin
- ・×2 (BMT-0013) 8mm ソケットジョイント Socket joint (BMT-0013)
- ・×4 (BMT-0037) 3×6mm イモネジ Grub screw
- ・×2 (BMT-0012) 10mm アジャストナット Adjust nut
- ・×2 (BMT-0673) リヤホイールワッシャー Rear wheel washer
- ・×2 (BMT-0043) 10mm プラワッシャー Plastic washer
- ・×2 (BMT-0659) リヤホイールアクスル Rear wheel axle
- ・×2 (BMT-0039) リヤアルミドライブシャフト Rear aluminum drive shaft
- ・×1 (BMT-0652) 2速ギヤボックス 2-speed gear box
- ・×2 (BMT-0042) リヤホイールハブ Rear wheel hub

**袋詰 No.4  
BAG No.4**

(1/2)

- ・×3 (BMT-0017) 4×6mm イモネジ Grub screw
- ・×1 (BMT-0080) 4×4mm イモネジ Grub screw
- ・×1 (BMT-0660) 3×4mm イモネジ Grub screw
- ・×2 (BMT-0072) 9mm クリップ Circlip
- ・×1 (BMT-0660) 10×3mm アルミストッパー Aluminum stopper
- ・×1 (BMT-0080) ブレーキカムアーム Brake cam arm
- ・×1 (BMT-0661) ロールバー Roll bar
- ・×1 (BMT-0080) ブレーキカム Brake cam
- ・×2 (BMT-0474) ブレーキパッド Brake shoe
- ・×1 (BMT-0077) ブレーキディスク Brake disc
- ・×1 (BMT-0645) リヤベルトプーリー Rear belt pulley
- ・×1 (BMT-0070) リヤベルトプーリーリテーナー Rear belt pulley retainer
- ・×1 (BMT-0464) ブレーキサポート Brake support
- ・×2 (BMT-0677) センターシャフトハウジング Center shaft housing

# PARTS

## 袋詰 No.4A BAG No.4A

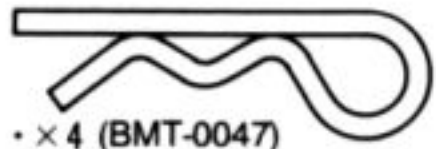

・×4 (BMT-0047)  
ボディピン中  
Medium body pin

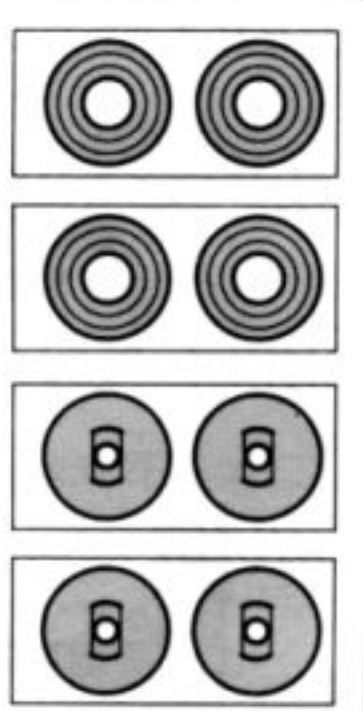
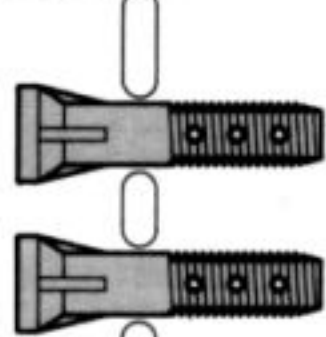
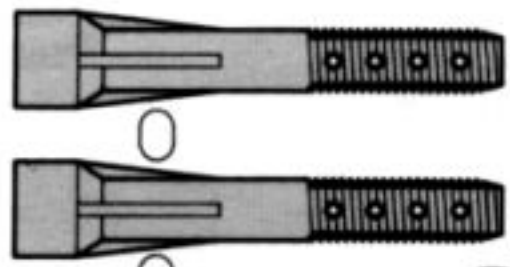

・×1 (BMT-0658)  
リヤボディ  
サポート  
プラパーツ  
Rear body  
plastic support  
parts

(1/2)

## 袋詰 No.9 BAG No.9



・×14 (BMT-0014)  
4mmソケットジョイント  
Socket joint



・×8 (BMT-0078)  
1.9mmクリップ  
Circlip



・×8 (BMT-0097)  
3mm Oリング  
O-ring



・×4 (BMT-0114)  
ダンパーアッパーリング  
Damper upper ring

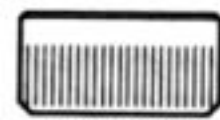

・×4 (BMT-0095)  
ダンパーローリング  
Damper lower ring

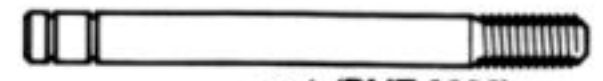

・×4 (BMT-0093)  
ダンパーシャフト  
Damper shaft



・×4 (BMT-0099)  
ダンパーラバーシール  
Damper rubber seal

(1/2)

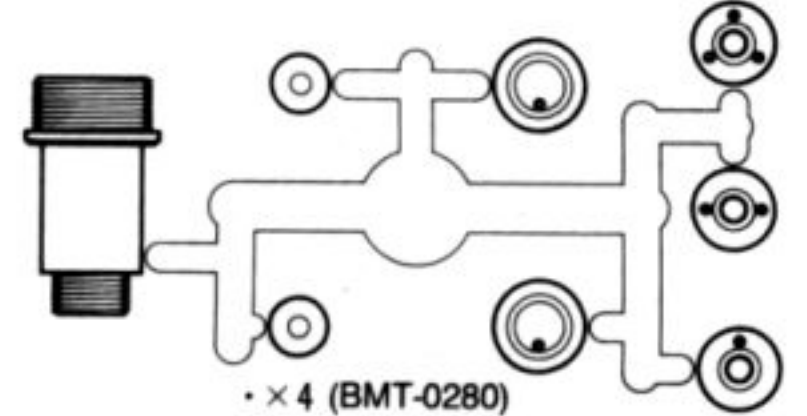

・×4 (BMT-0280)  
ダンパープラパーツ  
Damper plastic parts

## 袋詰 No.8 BAG No.8

(1/2)

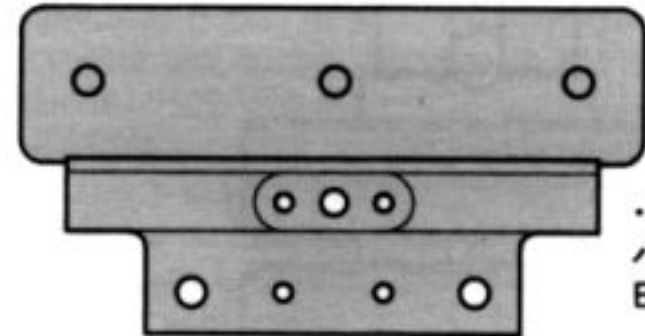

・×1 (BMT-0665)  
バンパーサポート  
Bumper support

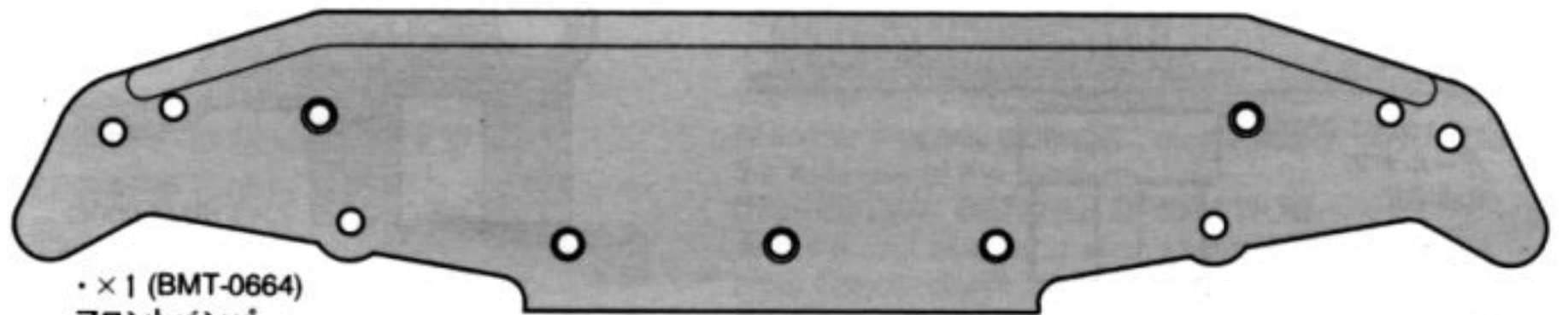

・×1 (BMT-0664)  
フロントバンパー  
Front bumper

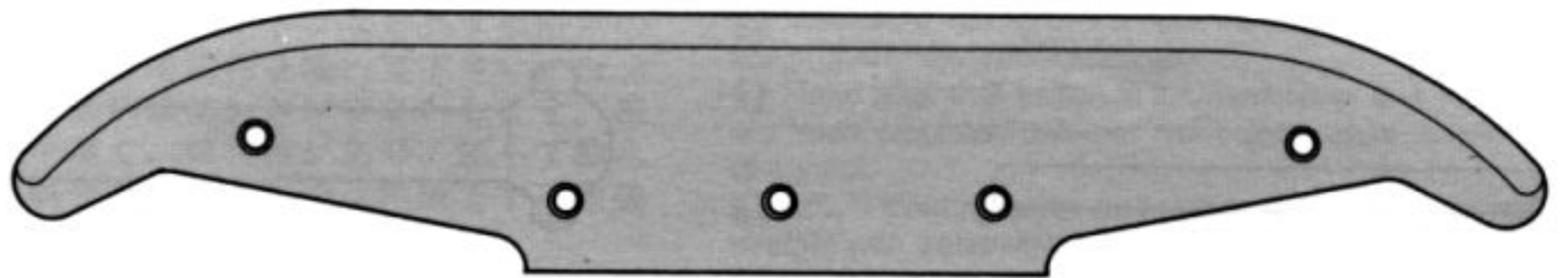

## 袋詰 No.5 BAG No.5



・×6 (BMT-0069)  
ボールベアリング  
6×13×5mm  
Ball bearing

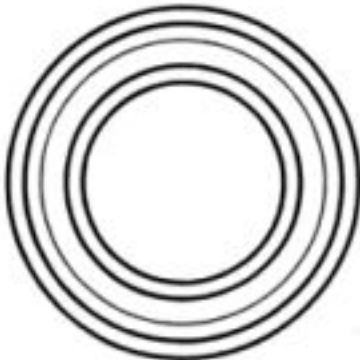

・×8 (BMT-0008)  
ボールベアリング  
12×21×5mm  
Ball bearing

## 袋詰 No.6 BAG No.6



・×2 (BMT-0041)  
4×8mmイモネジ  
Grub screw



・×2 (BMT-0017)  
4×6mmイモネジ  
Grub screw



・×2 (BMT-0037)  
3×6mmイモネジ  
Grub screw



・×6 (BMT-0071)  
4mmクリップ  
Circlip



・×2 (BMT-0092)  
フロントアッパーサスシャフト  
Front upper suspension shaft

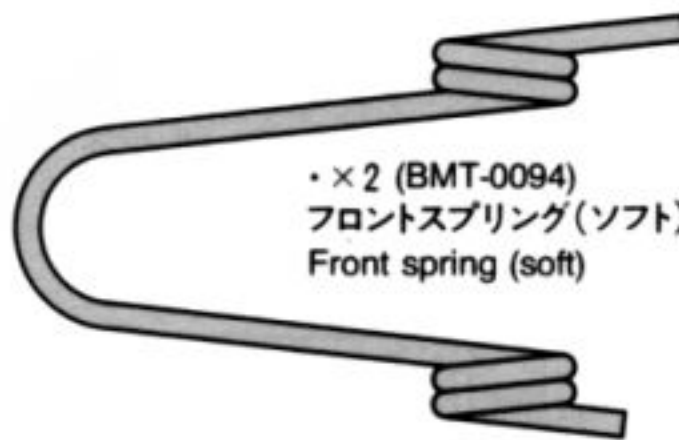

・×2 (BMT-0094)  
フロントスプリング(ソフト)  
Front spring (soft)



・×2 (BMT-0096)  
フロントロアサスシャフト  
Front lower suspension shaft

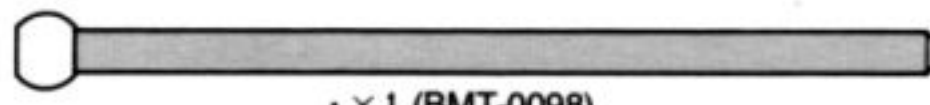

・×1 (BMT-0098)  
フロントスタビボールシャフト  
Front stabilizer ball shaft

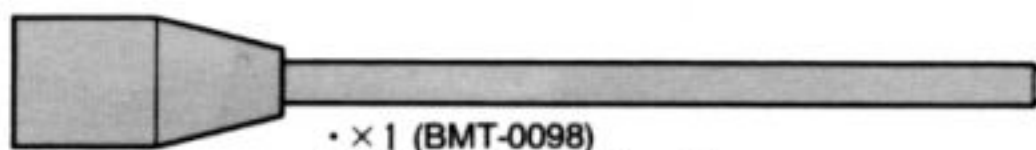

・×1 (BMT-0098)  
フロントスタビカップシャフト  
Front stabilizer cup shaft

(1/2)

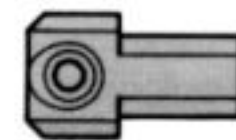

・×2 (BMT-0089)  
フロントサポート  
Front support

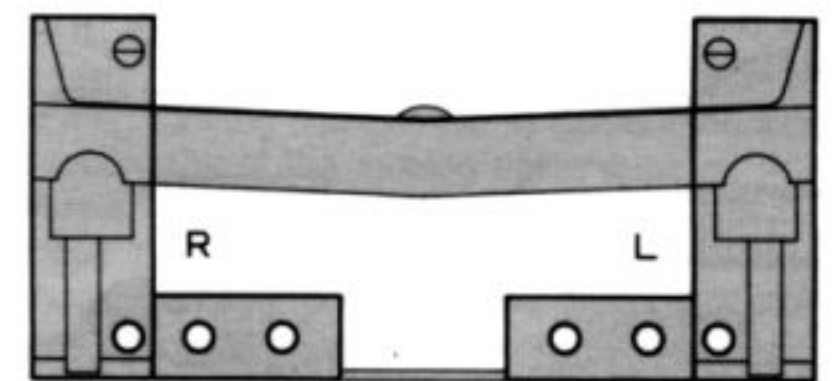

・×1 (BMT-0087)  
フロントバルクヘッド  
Front bulkhead

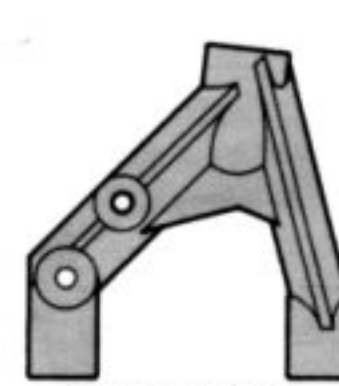

・×2 (BMT-0091)  
フロントアッパーアーム  
Front upper arm

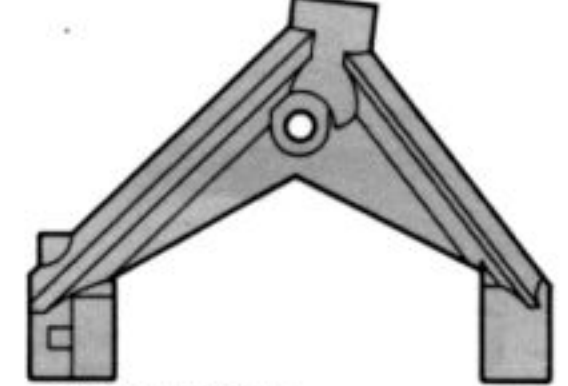

・×2 (BMT-0091)  
フロントロアアーム  
Front lower arm

## 袋詰 No.7 BAG No.7

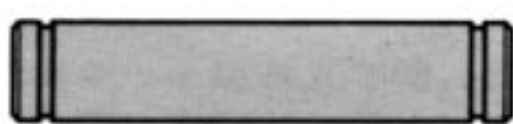

・×2 (BMT-0663)  
フロントホイールアクスル  
Front wheel axle



・×4 (BMT-0111)  
12mmアジャストナット  
Adjust nut

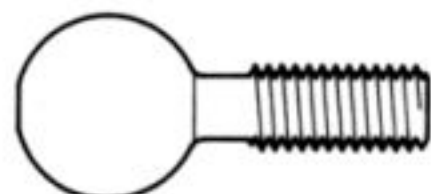

・×4 (BMT-0110)  
11mmボールジョイント  
Ball joint



・×2 (BMT-0064)  
6mmクリップ  
Circlip

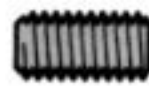

・×1 (BMT-0041)  
4×8mmイモネジ  
Grub screw



・×2  
3mmロックナット  
Lock nut

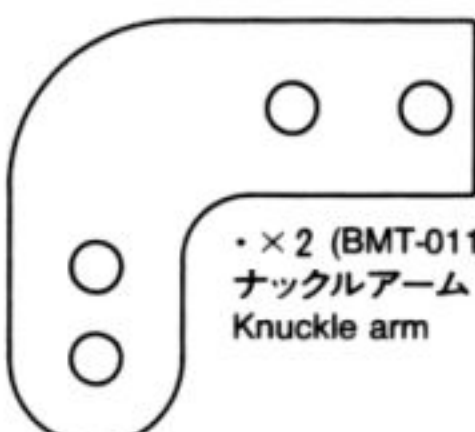

・×2 (BMT-0112)  
ナックルアーム  
Knuckle arm

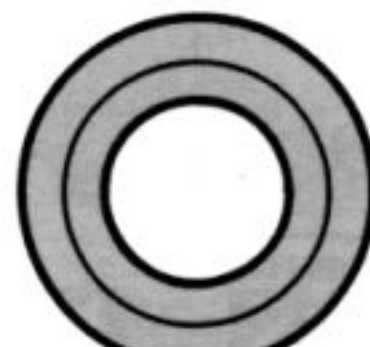

・×2 (BMT-0466)  
プラベアリング  
13×21mm  
Plastic bearing

(1/2)



・×2 (BMT-0102)  
フロントアップライト  
Front upright

**PARTS**

(1/2)

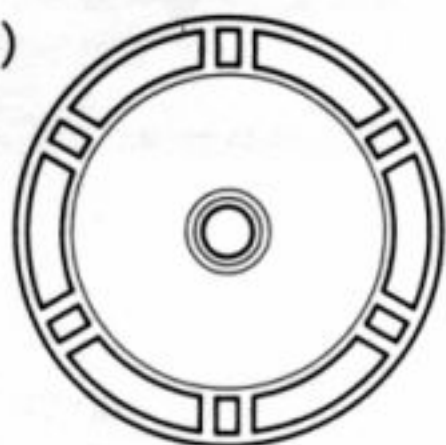

・×2 (BMT-0671)  
フロントホイール  
Front wheel



・×2 (BMT-0672)  
リアホイール  
Rear wheel

**袋詰 No.11  
BAG No.11**

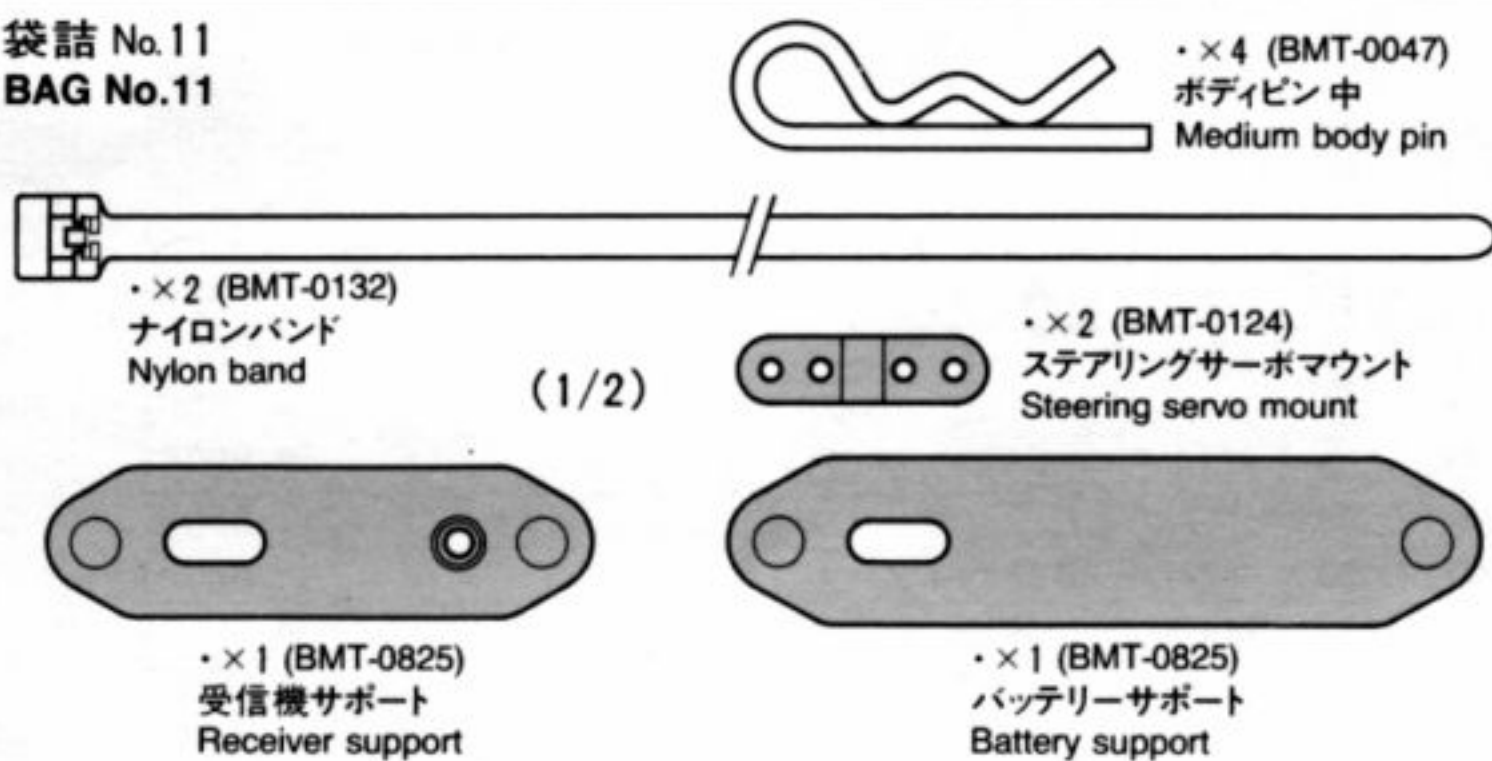

・×2 (BMT-0132)  
ナイロンバンド  
Nylon band

(1/2)

・×4 (BMT-0047)  
ボディピン中  
Medium body pin

・×2 (BMT-0124)  
ステアリングサーボマウント  
Steering servo mount

・×1 (BMT-0825)  
受信機サポート  
Receiver support

・×1 (BMT-0825)  
バッテリーサポート  
Battery support

**袋詰 No.13  
BAG No.13**

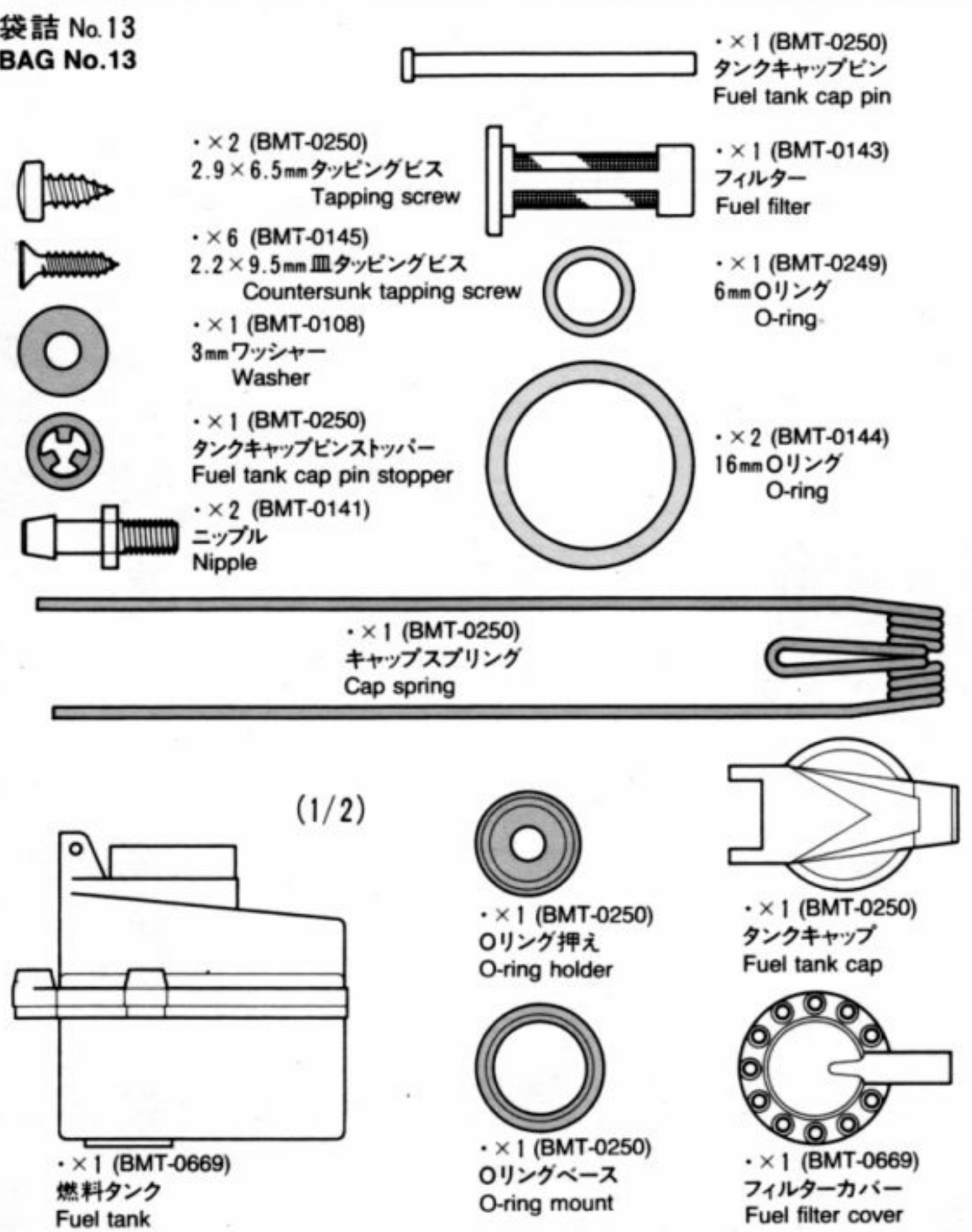

・×1 (BMT-0250)  
タンクキャップピン  
Fuel tank cap pin

・×2 (BMT-0250)  
2.9×6.5mm タッピングビス  
Tapping screw

・×6 (BMT-0145)  
2.2×9.5mm 皿タッピングビス  
Countersunk tapping screw

・×1 (BMT-0108)  
3mm ワッシャー  
Washer

・×1 (BMT-0250)  
タンクキャップピンストッパー  
Fuel tank cap pin stopper

・×2 (BMT-0141)  
ニップル  
Nipple

・×1 (BMT-0143)  
フィルター  
Fuel filter

・×1 (BMT-0249)  
6mm Oリング  
O-ring

・×2 (BMT-0144)  
16mm Oリング  
O-ring

・×1 (BMT-0250)  
キャップスプリング  
Cap spring

(1/2)

・×1 (BMT-0250)  
Oリング押え  
O-ring holder

・×1 (BMT-0250)  
タンクキャップ  
Fuel tank cap

・×1 (BMT-0250)  
Oリングベース  
O-ring mount

・×1 (BMT-0669)  
フィルターカバー  
Fuel filter cover

・×1 (BMT-0669)  
燃料タンク  
Fuel tank

**袋詰 No.12  
BAG No.12**

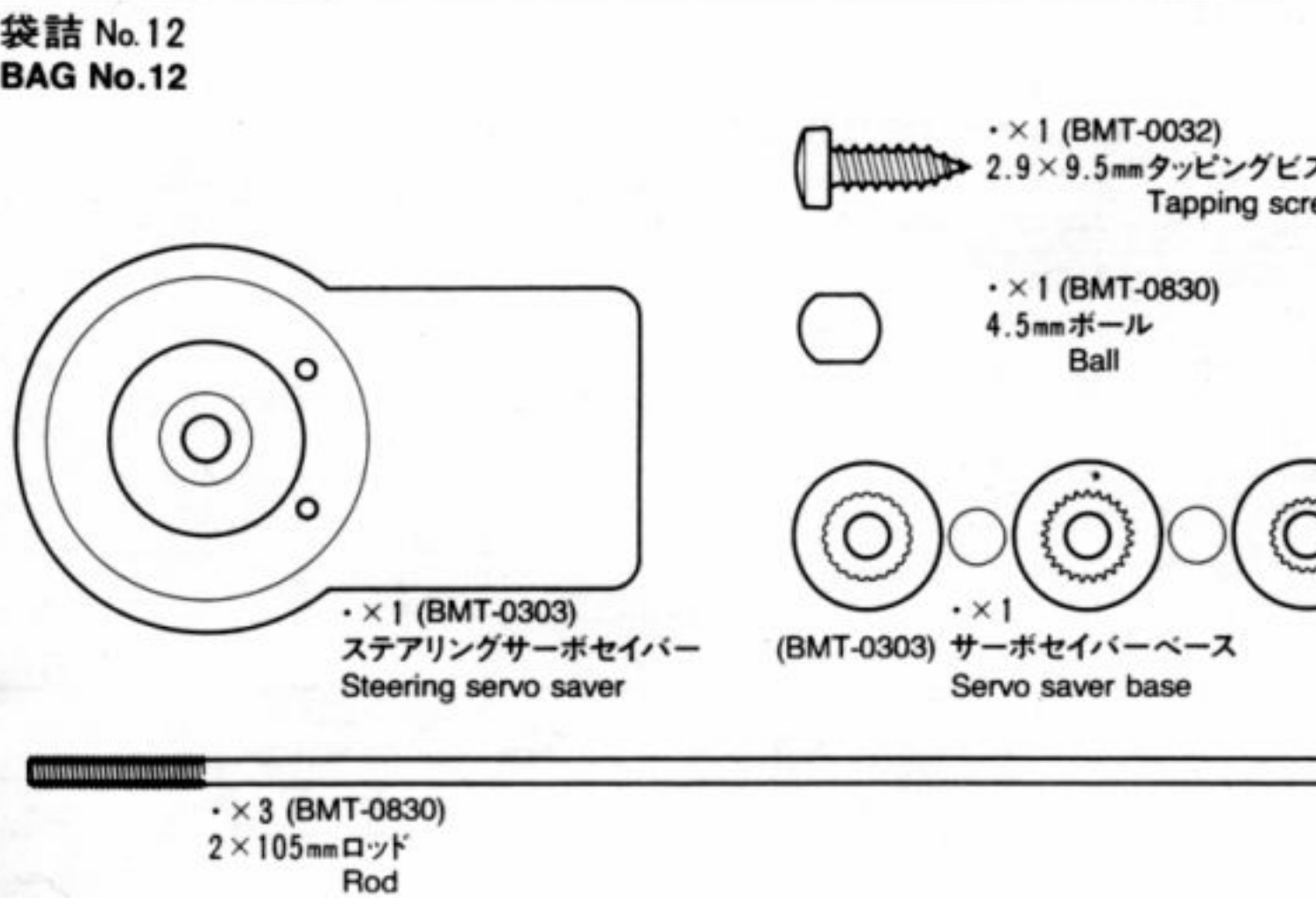

・×1 (BMT-0032)  
2.9×9.5mm タッピングビス  
Tapping screw

・×1 (BMT-0830)  
4.5mm ボール  
Ball

・×1 (BMT-0303)  
ステアリングサーボセイバー  
Steering servo saver

(BMT-0303) サーボセイバーベース  
Servo saver base

・×3 (BMT-0830)  
2×105mm ロッド  
Rod

**袋詰 No.10  
BAG No.10**

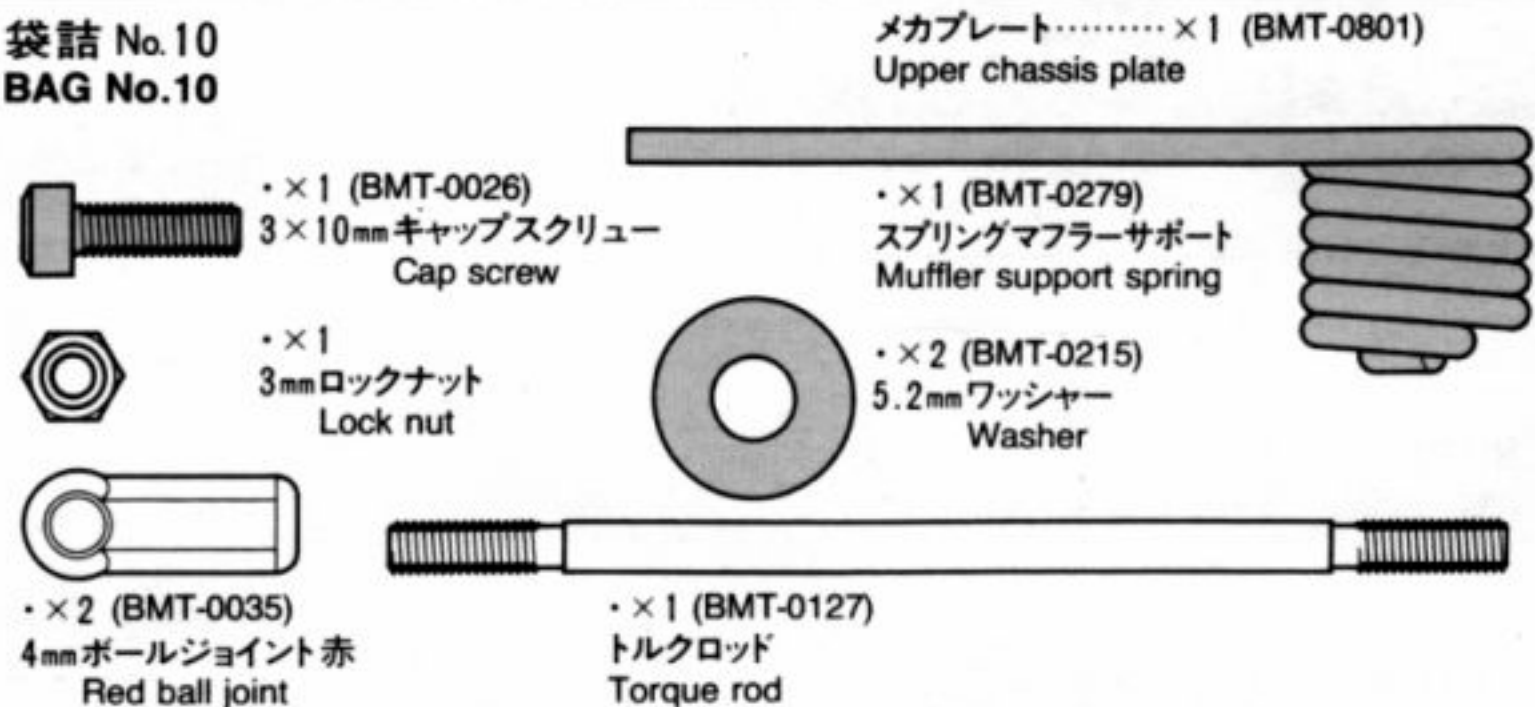

・×1 (BMT-0026)  
3×10mm キャップスクリュー  
Cap screw

・×1  
3mm ロックナット  
Lock nut

・×2 (BMT-0035)  
4mm ボールジョイント赤  
Red ball joint

メカプレート……×1 (BMT-0801)  
Upper chassis plate

・×1 (BMT-0279)  
スプリングマフラーサポート  
Muffler support spring

・×2 (BMT-0215)  
5.2mm ワッシャー  
Washer

・×1 (BMT-0127)  
トルクロッド  
Torque rod

**袋詰 No.14  
BAG No.14**

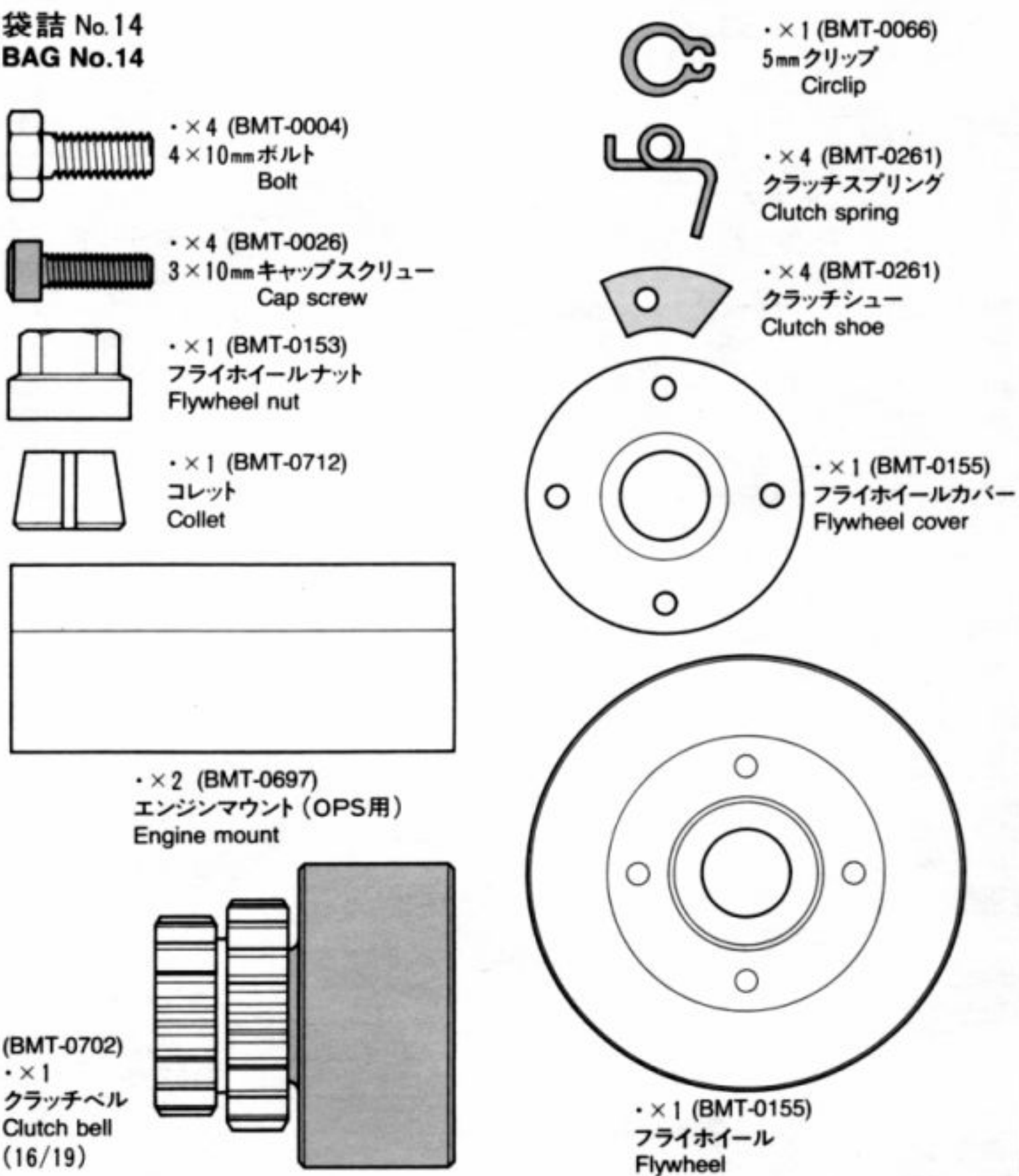

・×4 (BMT-0004)  
4×10mm ボルト  
Bolt

・×4 (BMT-0026)  
3×10mm キャップスクリュー  
Cap screw

・×1 (BMT-0153)  
フライホイールナット  
Flywheel nut

・×1 (BMT-0712)  
コレット  
Collet

・×2 (BMT-0697)  
エンジンマウント (OPS用)  
Engine mount

(BMT-0702)  
・×1  
クラッチベル  
Clutch bell  
(16/19)

・×1 (BMT-0066)  
5mm クリップ  
Circlip

・×4 (BMT-0261)  
クラッチスプリング  
Clutch spring

・×4 (BMT-0261)  
クラッチシュー  
Clutch shoe

・×1 (BMT-0155)  
フライホイールカバー  
Flywheel cover

・×1 (BMT-0155)  
フライホイール  
Flywheel

**袋詰 No.15  
BAG No.15**

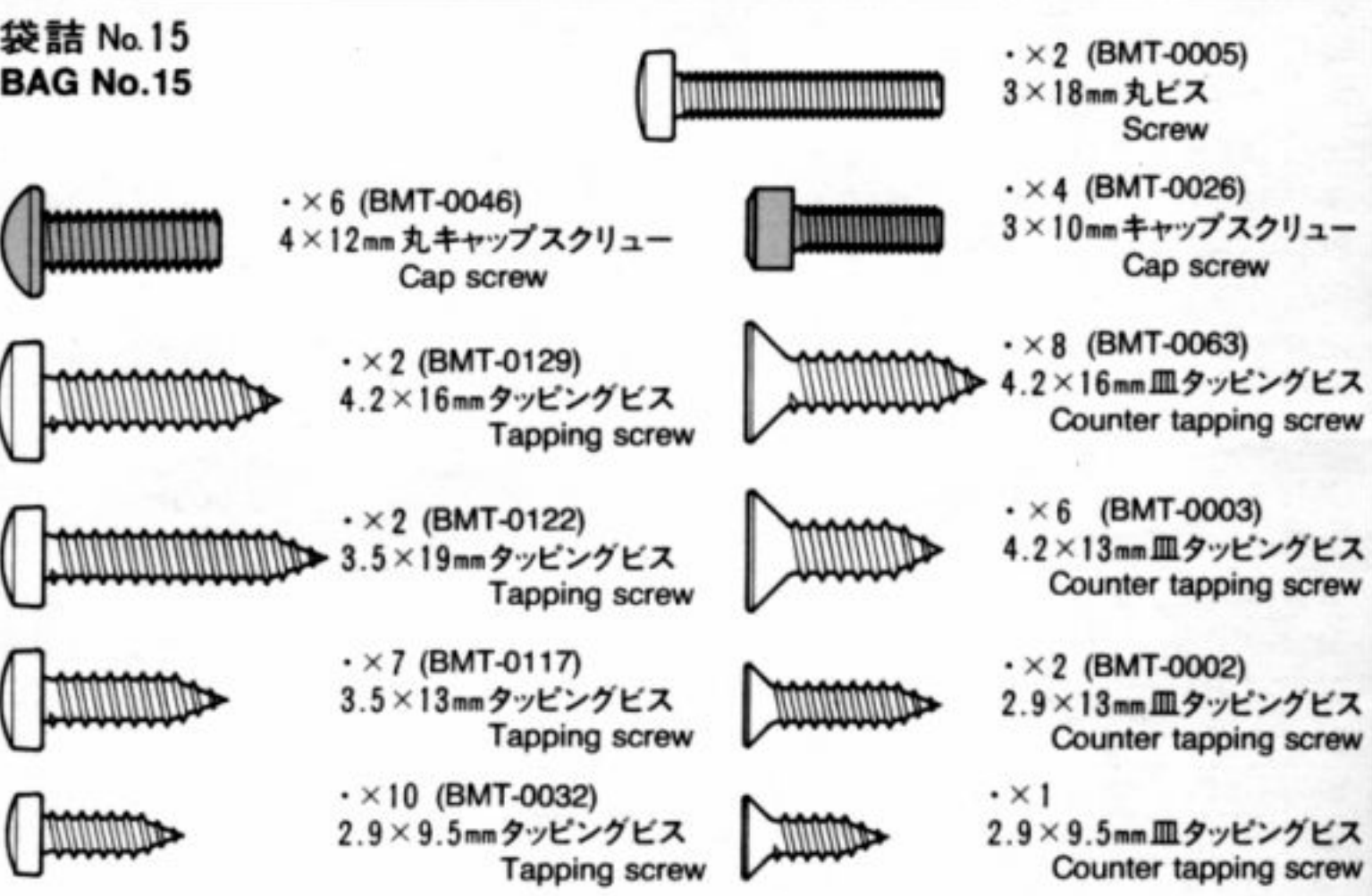

・×2 (BMT-0005)  
3×18mm 丸ビス  
Screw

・×6 (BMT-0046)  
4×12mm 丸キャップスクリュー  
Cap screw

・×4 (BMT-0026)  
3×10mm キャップスクリュー  
Cap screw

・×2 (BMT-0129)  
4.2×16mm タッピングビス  
Tapping screw

・×8 (BMT-0063)  
4.2×16mm 皿タッピングビス  
Counter tapping screw

・×2 (BMT-0122)  
3.5×19mm タッピングビス  
Tapping screw

・×6 (BMT-0003)  
4.2×13mm 皿タッピングビス  
Counter tapping screw

・×7 (BMT-0117)  
3.5×13mm タッピングビス  
Tapping screw

・×2 (BMT-0002)  
2.9×13mm 皿タッピングビス  
Counter tapping screw

・×10 (BMT-0032)  
2.9×9.5mm タッピングビス  
Tapping screw

・×1  
2.9×9.5mm 皿タッピングビス  
Counter tapping screw

・×1 (BMT-0668)  
ロッドガイド  
Rod guide

・×1 (BMT-0251)  
2.3mm クリップ  
Circlip

・×1 (BMT-0830)  
アジャスター  
Adjuster

・×1 (BMT-0830)  
コイルスプリング 長  
Long coil spring

・×1 (BMT-0830)  
コイルスプリング 短  
Short coil spring

・×4 (BMT-0035)  
4mm ボールジョイント赤  
Red ball joint

・×1 (BMT-0830)  
アジャストプラナット  
plastic adjust nut

・×2 (BMT-0662)  
タイロッド  
Tie-rod

# SPARE PARTS

お問合せ電話番号 **03-3899-3765**(東京)  
**054-283-0003**(静岡)  
 営業時間/平日(月～金曜日)8:00～17:00 祝日▶休み

## 《BMTスペアパーツ》

スペアパーツとして下記のパーツも発売されています。  
 お近くの模型店店頭や当社アフターサービスでお買い求め下さい。なおパーツを2個以上ご注文の場合1個のパーツの送料が最も高い料金分だけで結構です。また部品代金の合計が5000円を超える場合は送料は不要です。

## 《郵便振替のご利用方法》

郵便局の払込用紙の通信欄に、ITEM番号、スケール、製品名、部品名、数量を必ずご記入下さい。払込人住所欄には電話番号もお書きいただき、口座番号・名古屋1-1118、加入者名・榊田宮模型でお払い込み下さい。

BMT	品名	価格	送料
BMT-0002	皿タッピングビス(2.9×13mm)(10ケ)	450円	90円
BMT-0003	皿タッピングビス(4.2×13mm)(10ケ)	450円	90円
BMT-0004	ボルト(4×12mm)(10ケ)	450円	90円
BMT-0005	丸ビス(3×18mm)(10ケ)	450円	90円
BMT-0006	リヤバルクヘッドセット	2,800円	270円
BMT-0008	ボールベアリング(12φ×21×5)	1,000円	90円
BMT-0012	アジャストナット(リヤ)	400円	90円
BMT-0013	8φ アッパーソケットジョイント	650円	90円
BMT-0014	4φ ソケットジョイント	850円	90円
BMT-0015	リヤローアーム・ピン	450円	90円
BMT-0016	リヤサスアームセット	1,500円	190円
BMT-0017	イモネジ(4×6mm)(10ケ)	450円	90円
BMT-0018	リヤスプリングセット(ソフト)(2ケ)	1,000円	130円
BMT-0019	3×6mm 皿ビス(10ケ)	450円	90円
BMT-0021	5mm フッククリップ	500円	90円
BMT-0022	スラストベアリング(6φ)	2,500円	90円
BMT-0025	リングナット	1,200円	90円
BMT-0026	3×10mm キャップスクリュー(10ケ)	450円	90円
BMT-0027	ボールワッシャー	450円	90円
BMT-0032	2.9×9.5mm タッピングビス	450円	90円
BMT-0035	ボールジョイント(赤)	900円	90円
BMT-0037	3×6mm イモネジ(10ケ)	500円	90円
BMT-0038	リヤサスアッパーシャフト	350円	90円
BMT-0039	アルミドライブシャフト(リヤ)	1,100円	90円
BMT-0041	4×8mm イモネジ(10ケ)	450円	90円
BMT-0042	リヤホイールハブ	1,500円	190円
BMT-0043	ワッシャー(10φ×12×2)	350円	90円
BMT-0046	4×12mm 丸キャップスクリュー(10ケ)	650円	90円
BMT-0047	ボディピン(中)(10ケ)	350円	90円
BMT-0050	ドライブピン(3φ×21)(10ケ)	400円	90円
BMT-0051	22φ クリップ	450円	90円
BMT-0055	ワンウェイベアリング(6φ×10×12)	1,500円	90円
BMT-0061	変速用クラッチシュー	900円	90円
BMT-0063	4.2×16mm 皿タッピングビス	450円	90円
BMT-0064	6φ クリップ(10ケ)	450円	90円
BMT-0069	ボールベアリング(6φ×13×5)	900円	90円
BMT-0070	リヤベルトプリーリーテーナー	1,300円	190円
BMT-0071	4φ クリップ	450円	90円
BMT-0072	9φ クリップ	450円	90円
BMT-0077	プレーキディスク	1,100円	90円
BMT-0078	1.9φ クリップ	450円	90円
BMT-0080	プレーキカム	600円	90円
BMT-0087	フロントバルクヘッドセット	2,900円	270円
BMT-0089	フロントサポートセット	1,000円	190円
BMT-0091	フロントサスアームセット	1,500円	190円
BMT-0092	フロントアッパーサスシャフト	650円	90円
BMT-0093	ダンパーシャフト	450円	90円
BMT-0094	フロントスプリングセット(ソフト)	1,000円	130円
BMT-0095	ダンパーローアリング	500円	90円
BMT-0096	フロントローアサスシャフト(2.5φスタビ用)	650円	90円
BMT-0097	Oリング(3φ×6)	600円	90円
BMT-0098	フロントスタビセット(2.5φ)	650円	90円
BMT-0099	ダンパーラバーシール	600円	90円
BMT-0102	フロントアップライト	1,400円	190円
BMT-0108	ワッシャー(3φ×8)(10ケ)	450円	90円
BMT-0110	ボールジョイント	600円	130円
BMT-0111	フロントボールアジャストナット	400円	90円
BMT-0112	ナックルアーム	500円	90円
BMT-0114	ダンパーアッパーリング	500円	130円
BMT-0116	ボディポスト	400円	90円
BMT-0117	3.5×13mm タッピングビス(10ケ)	450円	90円
BMT-0122	3.5×19mm タッピングビス(10ケ)	450円	90円
BMT-0124	ステアリングサーボマウント	550円	130円
BMT-0127	ステアリングリンケージ	800円	90円
BMT-0128	アンテナパイプ	350円	190円
BMT-0129	4.2×16mm タッピングビス(10ケ)	450円	90円
BMT-0132	2.5×140mm ナイロンバンド	400円	90円
BMT-0141	ニップル(10ケ)	600円	90円
BMT-0143	燃料フィルター	250円	130円
BMT-0144	Oリング(16×19)	500円	90円
BMT-0145	2.2×9.5mm タッピングビス	450円	90円
BMT-0146	エアフィルター(オフセットタイプ)	1,000円	190円
BMT-0153	フライホイールナット 1/4×28(SG)	550円	90円
BMT-0155	フライホイール(4シュークラッチ用)	1,800円	190円
BMT-0670	1/10 フライホイールストッパー	800円	90円
BMT-0161	3×12mm キャップスクリュー(10ケ)	450円	90円
BMT-0178	ウイングストッパーセット	1,000円	270円
BMT-0196	フロントスプリングセット1.7φ(ハード)	1,100円	130円
BMT-0197	リヤスプリングセット1.7φ(ハード)	1,100円	190円
BMT-0215	5φ×9 スチールワッシャー(10ケ)	500円	90円
BMT-0249	タンクキャップOリングセット	500円	90円
BMT-0250	タンクキャップセット	1,000円	190円
BMT-0251	2.3φ クリップ	450円	90円
BMT-0261	クラッチシューセット(4枚タイプ・グレー)	2,000円	90円
BMT-0277	ダンパーアセンブリー	2,400円	190円
BMT-0279	スプリングマフラーサポート	600円	130円
BMT-0280	ダンパーブラパーツセット	1,200円	190円
BMT-0293	ボールベアリング(10φ×19×5)	1,200円	90円
BMT-0303	ステアリングサーボセイバー	1,300円	130円
BMT-0314	3速ギヤ用メインギヤ 44 T	700円	90円
BMT-0327	3速ギヤ 3速ハウジング	3,900円	130円
BMT-0328	メインギヤハウジング	3,400円	130円
BMT-0358	1/10 デフハウジング(B)	2,800円	190円
BMT-0359	デフブッシュ	650円	130円
BMT-0430	マフラー連結パイプ	800円	130円
BMT-0462	1/10 プレーキセット	4,200円	190円
BMT-0464	1/10 プレーキサポート	2,100円	190円
BMT-0466	ブラベアリング(13φ×21)(2ケ)	450円	90円
BMT-0474	プレーキパッドセット(3枚)	1,100円	90円
BMT-0623	軽量フロントローアサスシャフト	1,400円	90円
BMT-0624	軽量フロントアッパーサスシャフト	800円	90円
BMT-0625	軽量リヤローアサスシャフト	800円	90円
BMT-0642	1/10 メインシャーシ(四駆)	6,500円	送料不要
BMT-0643	1/10 ベルト 225	800円	90円
BMT-0644	ボールデフアセンブリー	11,000円	送料不要
BMT-0646	1/10 デフアクスルプリーセット	1,500円	190円
BMT-0648	1/10 デフハウジング(A)	3,000円	130円
BMT-0649	スラストプレート(10φ×21×0.8)	2,000円	90円
BMT-0651	1/10 デフアクスル	2,900円	130円
BMT-0652	1/10・2速ギヤボックス	14,000円	送料不要
BMT-0653	2速ギヤ用メインギヤ48 T	700円	90円
BMT-0654	1/10・2速ギヤ用ワッシャー	650円	90円
BMT-0655	1/10・2速ギヤ用ブッシュベル	250円	90円
BMT-0656	1/10・2速ギヤボックスシャフト	3,200円	190円
BMT-0658	1/10 リヤボディサポート	1,500円	270円
BMT-0659	1/10 リヤホイールアクスル	1,700円	130円
BMT-0660	10φ×3 アルミストッパー	750円	90円
BMT-0661	1/10 ロールバー	550円	90円
BMT-0662	1/10 ステアリングリンケージ	950円	90円
BMT-0663	1/10 フロントホイールアクスル	900円	90円
BMT-0664	1/10 フロントバンパー	1,100円	190円
BMT-0665	1/10 バンパーサポート	900円	190円
BMT-0668	ロッドガイド	450円	90円
BMT-0669	1/10 燃料タンクセット	2,400円	270円
BMT-0671	1/10 フロントホイール(四駆)(1ケ)	500円	190円
BMT-0672	1/10 リヤホイール(1ケ)	550円	190円
BMT-0673	1/10 リヤホイールワッシャー	250円	90円
BMT-0676	3φ×29 ピン	450円	90円
BMT-0677	1/10 センターシャフトハウジング	2,500円	190円
BMT-0683	1/10 フロントタイヤ C35(2ケ)	1,800円	270円
BMT-0684	1/10 フロントタイヤ C40(2ケ)	1,800円	270円
BMT-0686	1/10 リヤタイヤ S30(2ケ)	2,300円	270円
BMT-0687	1/10 リヤタイヤ S35(2ケ)	2,300円	270円
BMT-0688	1/10 リヤタイヤ S70(2ケ)	2,200円	270円
BMT-0695	1/10 エンジンマウント タミヤ、OS用	1,700円	190円
BMT-0697	1/10 エンジンマウント OPS用	1,800円	190円
BMT-0700	1/10 リヤバルクヘッドサポート	900円	90円
BMT-0701	1/10 ボールデフ用 3.17mm ボール	500円	90円
BMT-0702	2速ギヤ用クラッチベル 16/19	2,800円	190円
BMT-0703	2速ギヤ用クラッチベル 17/20	2,800円	190円
BMT-0704	1/10 ツーリングカーボディ A	4,000円	610円
BMT-0708	1/10 マニフォルド OS用	2,000円	130円
BMT-0712	コレット(5φ シャフト用)	350円	90円
BMT-0724	1/10 マニフォルド OPS用	2,000円	130円
BMT-0760	1/10 マフラー OPS用	4,200円	270円
BMT-0801	1/10 メカプレート	3,500円	190円
BMT-0825	1/10 バッテリーサポート	1,000円	190円
BMT-0830	1/10 スロットルリンケージ	900円	190円
BMT-0833	1/10 レーシングカーボディ P	4,000円	610円

For Japanese use only!



MADE IN ITALY BY BLITZ MODEL TECNICA



輸入販売元 ● 田宮模型 静岡市原田原3-7

TAMIYA PLASTIC MODEL CO. 3-7, ONDAWARA, SHIZUOKA-CITY, JAPAN.

42002 BMT931K2