

# ACTIVE

1:8 SCALE - 4WD  
POWERED SPECIAL RACING CAR  
FOR .21 GAS ENGINE

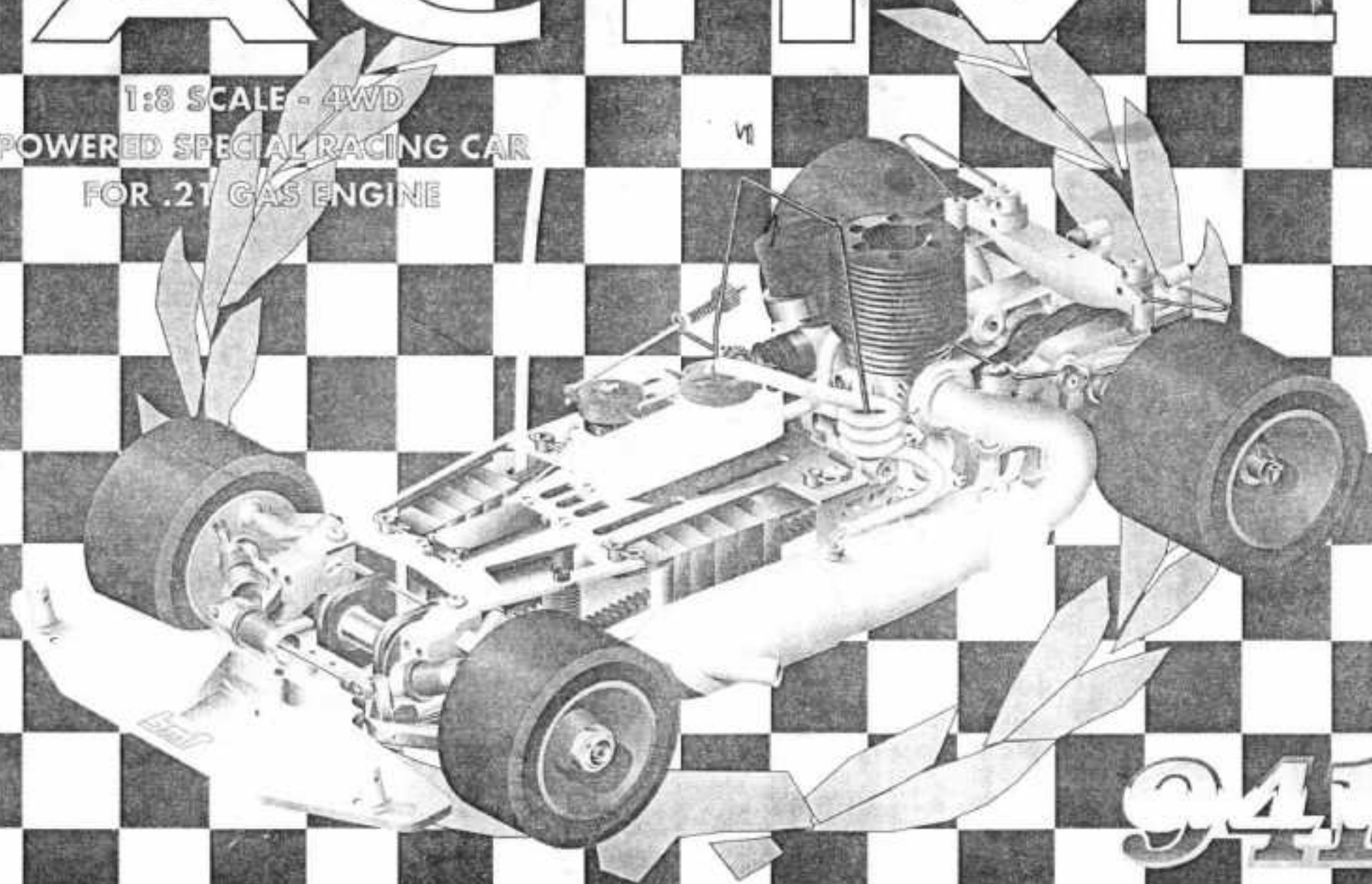

947



**Attrezzi necessari per il montaggio**  
*Tools needed for the assembly*

**Outils nécessaires pour le montage**  
*Werkzeuge für die Montage*



Cacciavite Philips  
Phillips screwdriver  
Tournevis  
Kreuzschraubendreher  
Typ "Phillips"



Chiave Es. 5,5/7  
Setscrew wrench 5,5 and 7  
Clé hexagonale  
Steckschlüssel 5,5/7



Pinza Leva-Seeger  
Side cutting pliers  
Pince à clips  
Spitzzange



Chiave Es. 1,5/2/2,5/3  
Setscrew wrench 1,5-2-2,5-3  
Clé hexagonale  
Imbusschlüssel 1,5/2/2,5/3



Tronchesini per acciaio  
Pincers  
Pince coupante  
Schneidezange



Pinze  
Pliers  
Pince  
Radiozange



Taglia carta  
Knife  
Cutter  
Modellbaumesser



Chiavi Esagonali  
Setscrew wrench  
Clé hexagonale  
Imbusschlüssel



Forbici curve  
Shears  
Ciseau courbe  
Schere



Pinze piatte  
Flat nose pliers  
Pince plate  
Langbeckzange



Pinze universali  
Circlip pliers  
Pince universelle  
Kombizange

- **Consigli:** Durante l'assemblaggio, ricordarsi di bloccare le viti e i grani che fissano particolari metallici con un buon frenafili. Aprite le buste dei vari gruppi una alla volta e iniziate il montaggio di conseguenza. Le lettere che troverete sui disegni indicano i punti di ancoraggio dei vari particolari riferiti alle rispettive viti.
- **Suggestions:** Threadlock compound should be used on all screws and bolts, when fitting to metal parts. Do not use on nylon parts. Open the bags containing the parts one at a time and assemble in sequence. The letters indicated on the drawings show the location points of the respective screws.
- **Conseils:** Durant l'assemblage ne pas oublier de bloquer les vis qui fixent les pièces métalliques avec un bon freintilet. Ouvrez les sachets les uns après les autres et commencez le montage. Les lettres sur les dessins indiquent les points d'ancrage des pièces par rapport à leurs vis respectives.
- **Wichtig:** Schrauben und Mutterschrauben zur Befestigung der Metallteile mit Klebstoffe sichern. Für die Montage der Gruppen stufenweise nach der Numerierung die Beutel öffnen. Die in der Explosionszeichnung angegebenen Buchstaben zeigen die Befestigungspunkte der Teile mit den Schrauben.



Gruppo N°1 - Pianale  
Group No:1 - Chassis

Groupe N.1 - Châssis  
Gruppe Nr.1 - Chassis

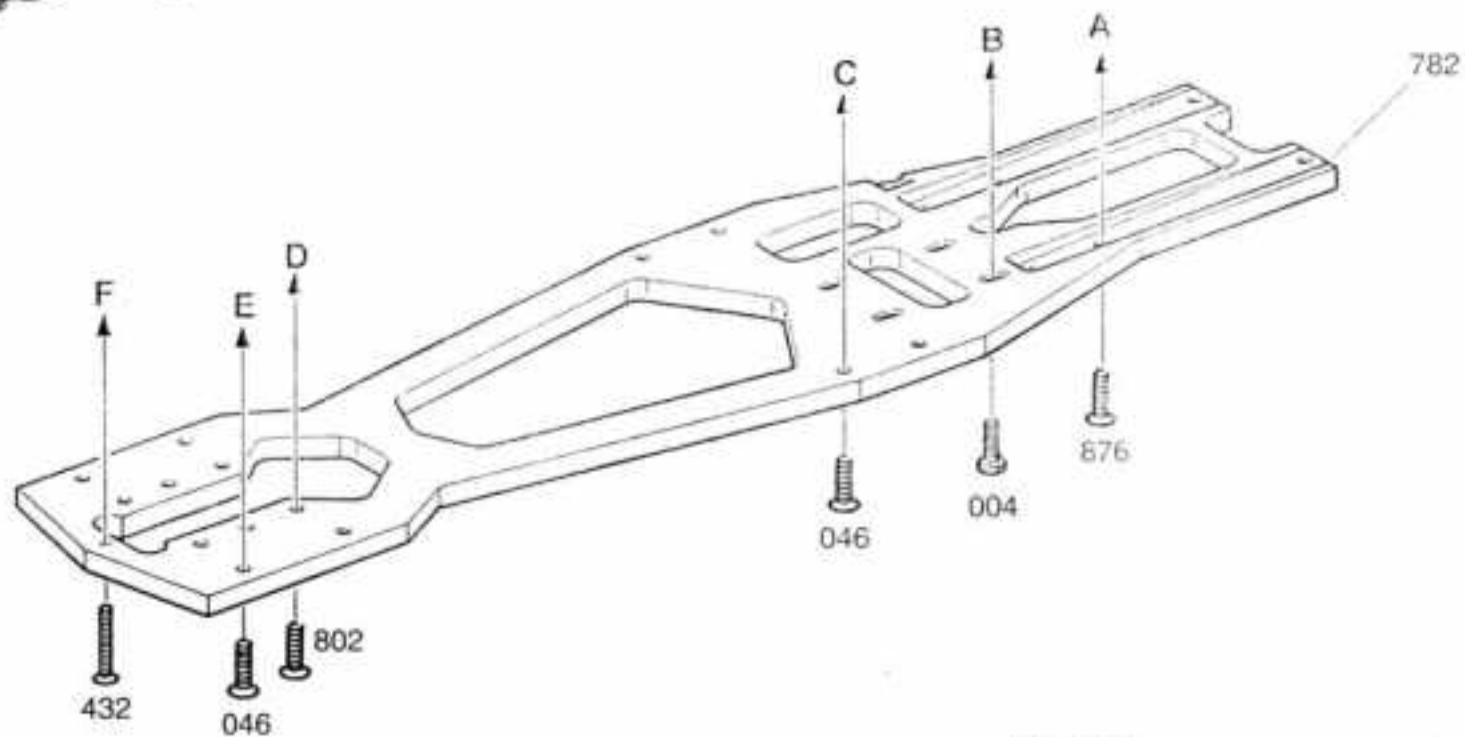

046 -  TBCE M4X12

432 -  TPSCR M3X16

802 -  TBCE M4X10

004 -  TEM4X10

876 -  TPSCR M4X12



**Gruppo N°2 - Retrotreno**  
**Group No:2 - Rear axle**  
**Groupe N.2 - Train arrière**  
**Gruppe Nr.2 - Hinterachse**

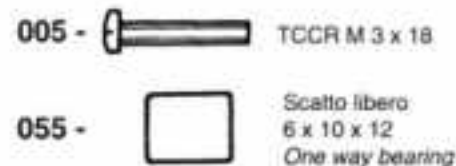
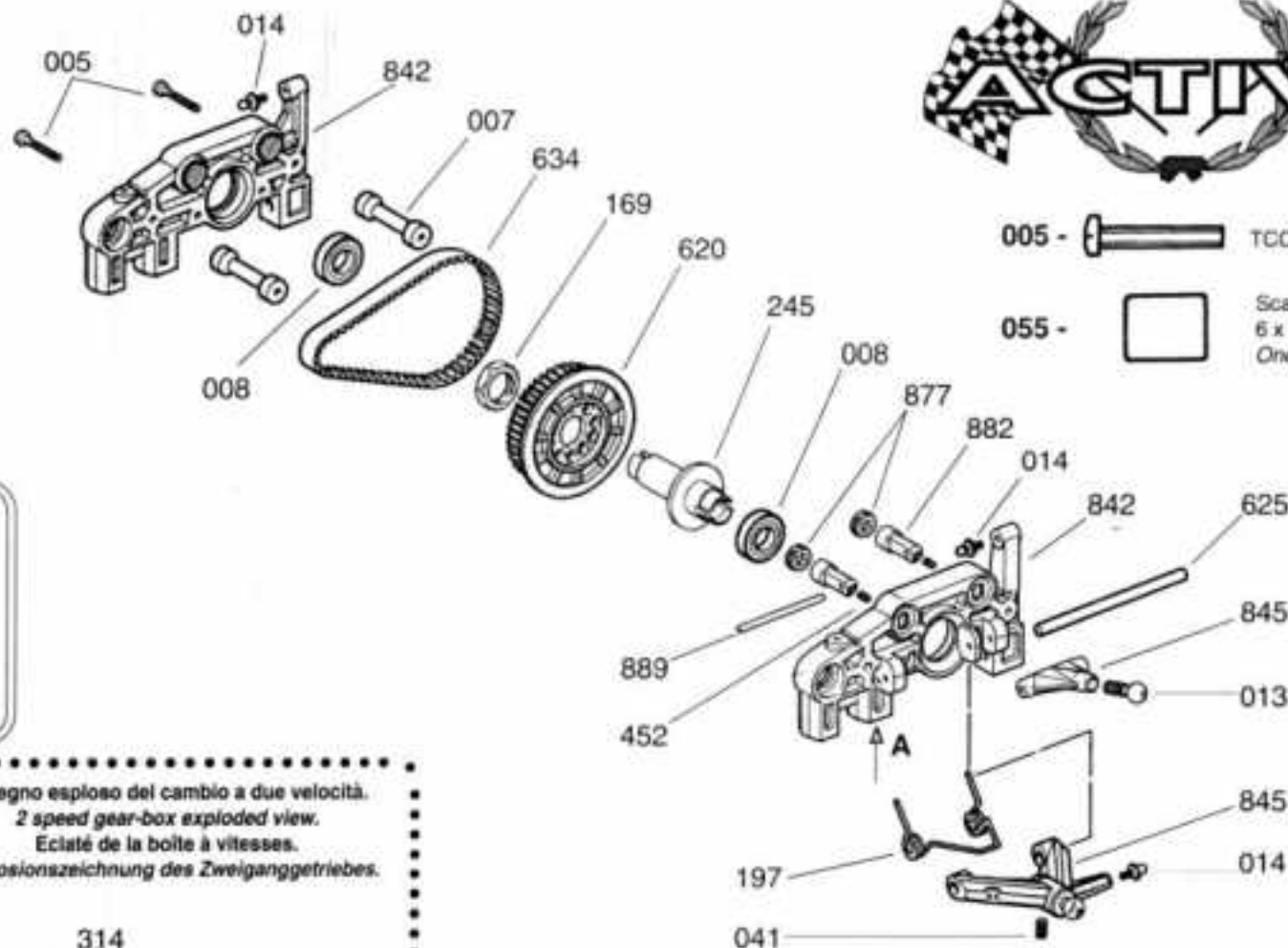
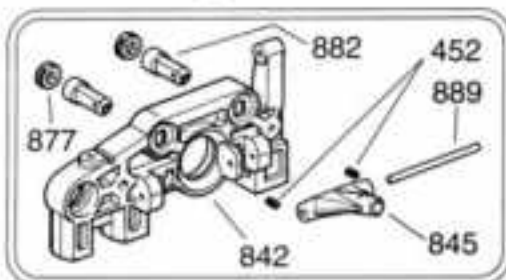
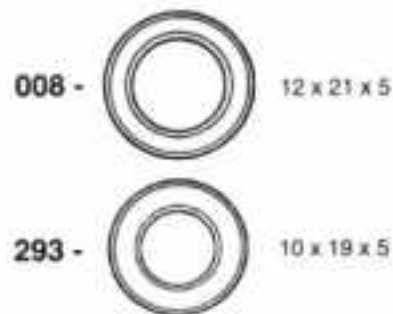

Disegno esploso del cambio a due velocità.  
 2 speed gear-box exploded view.  
 Eclaté de la boîte à vitesses.  
 Explosionszeichnung des Zweiganggetriebes.

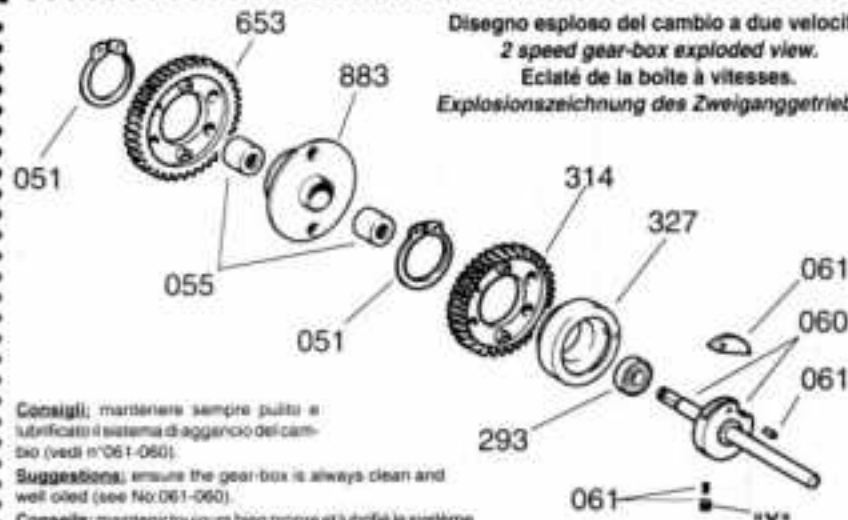

**Consigli:** mantenere sempre puliti e lubrificati il sistema di aggancio del cambio (vedi n°061-060).

**Suggestions:** ensure the gear-box is always clean and well oiled (see No.061-060).

**Conseils:** maintenir toujours bien propre et lubrifié le système d'accrochage de la boîte à vitesses. Voir N.061-060.

**Empfehlungen:** Teile 061-060 immer sauber und geschmiert halten.

**Regolazione:** il cambio esce dalla fabbrica tarato meccanicamente. Per adattarlo alle specifiche esigenze delle varie piste, bisogna agire sulla vite di registro X nel modo seguente: avvitare (verso destra) per allungare il tempo di cambiata; svitare (verso sinistra) per farlo cambiare prima.

**Regulation:** the gearbox is supplied assembled and preset. To adjust for different tracks, turn screw X clockwise to change gear later, turn screw anti-clockwise to change gear earlier.

**Réglage:** la boîte est livrée réglée mécaniquement par l'usine. Pour l'adapter aux diverses pistes il suffit d'agir sur la vis de réglage X de la façon suivante: visser (vers la droite) pour allonger le temps de passage de la boîte. Dévisser (vers la gauche) pour faire passer la boîte avant.

**Einstellung:** das Zweiganggetriebe ist von der Fabrik maschinell geeicht. Um die richtige Einstellung je nach der Bahn zu erreichen Einstellungsschraube X nach rechts drehen um die Schaltzeit zu verlängern; nach links aufdrehen um sie zu verkürzen.



**Gruppo N°3 - Gruppo mozzi posteriori, supporto carrozzeria**  
**Group No:3 - Rear wheel uprights, body mounting**  
**Groupe N.3 - Moyeux arrière, support carrosserie**  
**Gruppe Nr.3 - Hinterradnabe, Karosseriehalter**

Schema sgancio rapido  
 Quick release diagram  
 Schéma déclenchement rapide  
 Schnellverschlusszeichnung

040

050

Dopo il montaggio fare un ochiello.  
 Bend wire into circular shape.  
 Après le montage faire un oeillet.  
 Umbiegen und eine Öse bilden.

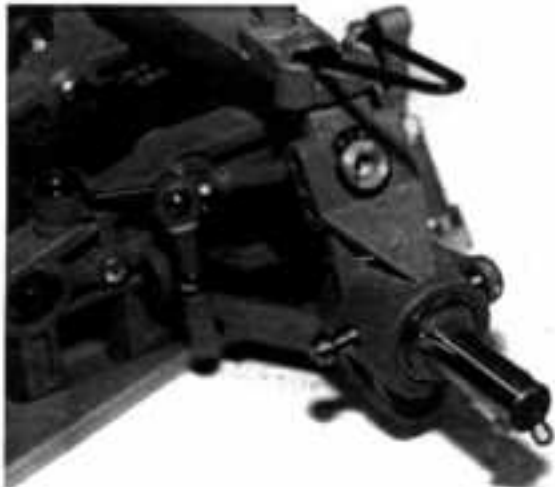
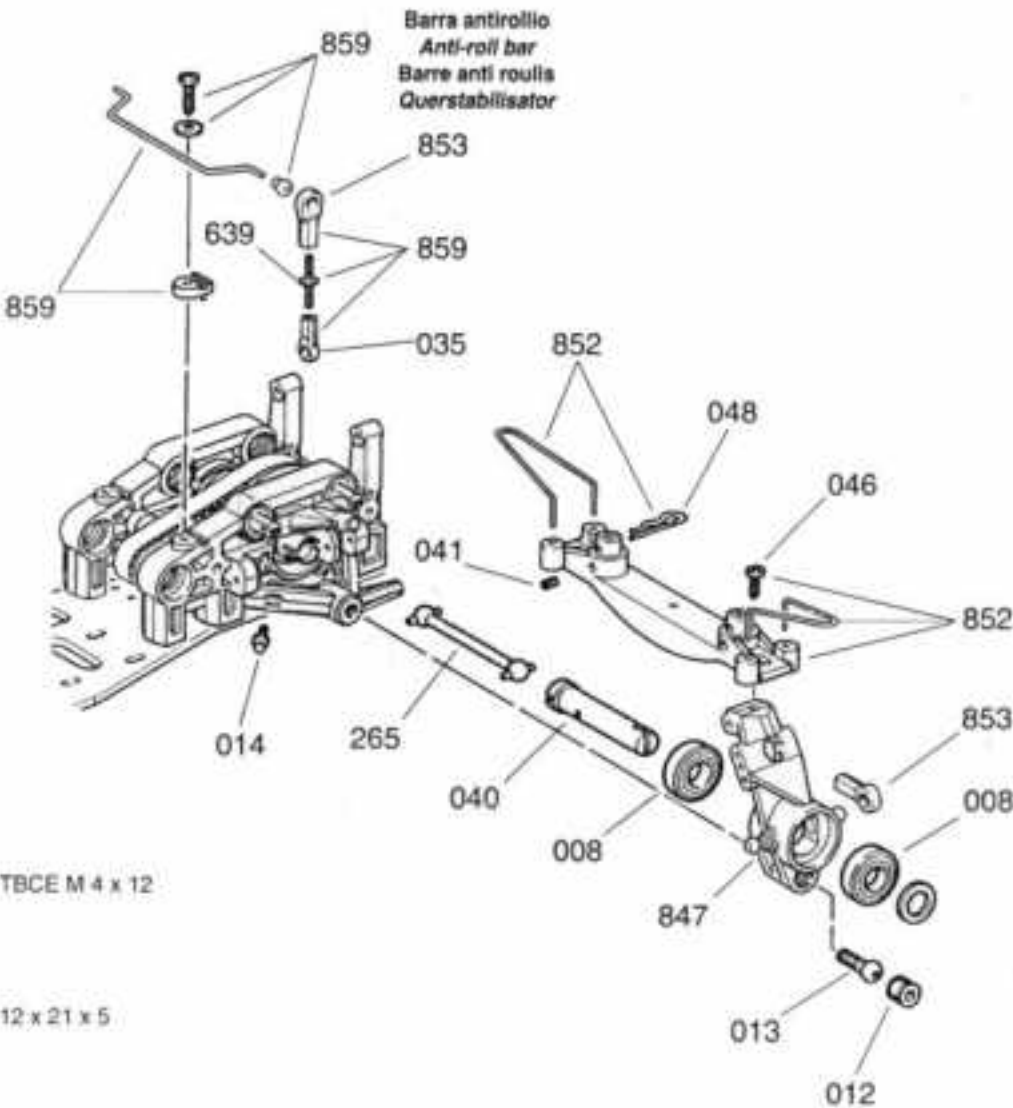

- 046 - TBCE M 4 x 12
- 008 - 12 x 21 x 5



Dopo aver inserito l'uniball battere leggermente con un martello fino a quando diventa scorrevole.

After having inserted the uniball hit it lightly with a hammer until it will roll smoothly.

Après avoir inséré la rotule, la mettre en place en tapant légèrement avec un marteau.

Nachdem Sie den Kugelkopf festgeschraubt haben und die Kugelkopfplanne aufgedrückt haben, schlagen Sie mit dem Hammer leicht auf die Planne, bis sie sich leicht bewegen läßt.

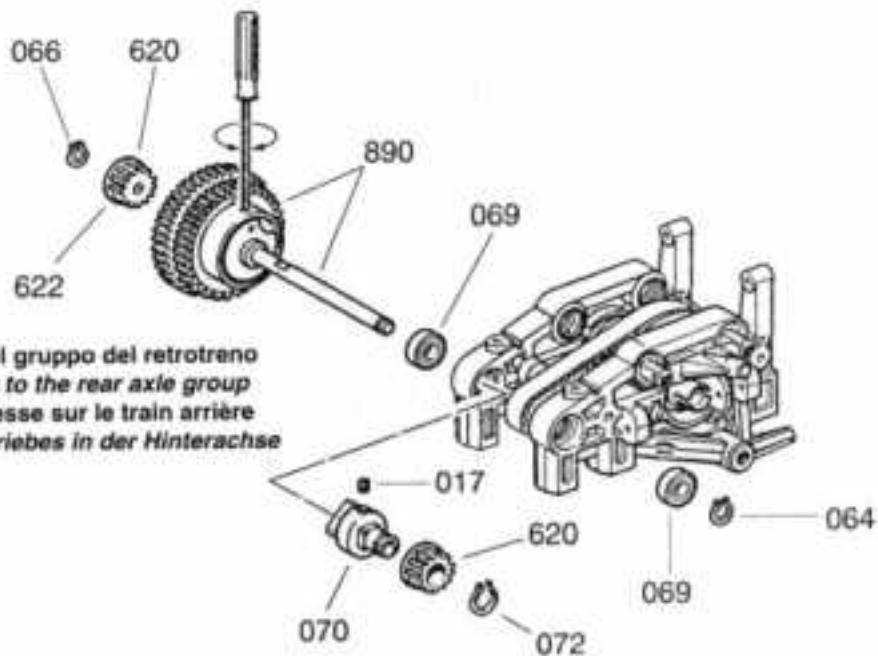
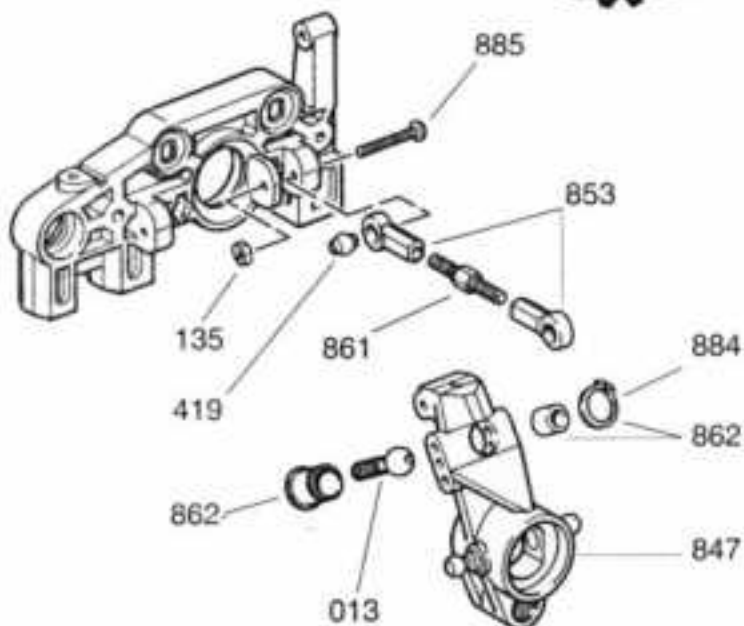

Montaggio del cambio sul gruppo del retrotreno  
 Assembly of the gearbox to the rear axle group  
 Montage de la boîte à vitesse sur le train arrière  
 Einbau des Zweiganggetriebes in der Hinterachse

069-  6 x 13 x 5

885-  TBCE M3 x 20





**Gruppo N°4 - Assale centrale e freno**  
**Group No:4 - Central layshaft and brake**

**Groupe N.4 - Axe central et frein**  
**Gruppe Nr.4 - Mittelachse und Bremse**

**Disco freno;** prima di montarlo sul traina disco, controllare che sia libero di scorrere. Eventualmente aggiustare con una lima il traina disco.

**Disk brake;** before mounting it on the dragger, check that it slides easily on it. Otherwise, adjust the dragger with a file.

**Disque frein;** avant de le monter sur le meneur, contrôler qu'il glisse librement sur ce demier, dans le cas contraire, adapter le frein à l'aide d'une lame.

**Bremsscheibe;** vor der Montage auf den Mitnehmer sicherstellen, daß sie frei darauf gleitet. Gegenteiligenfalls mittels einer kleinen Feile anpassen.

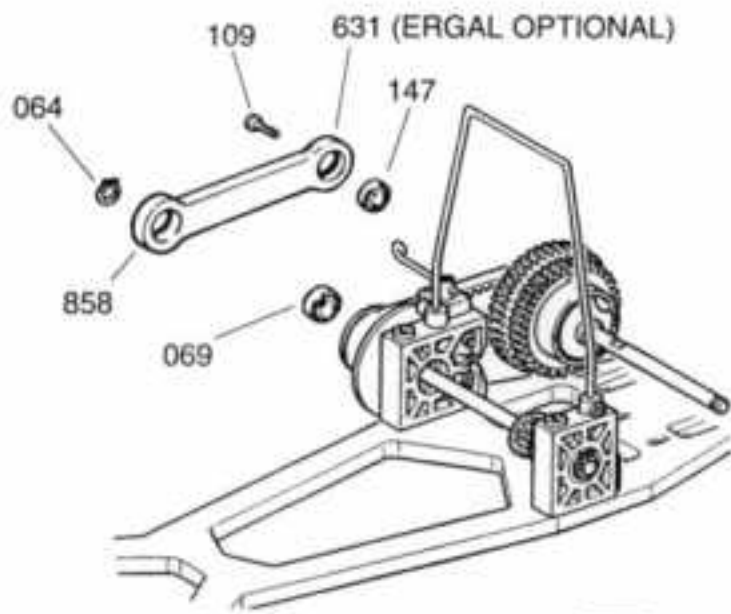
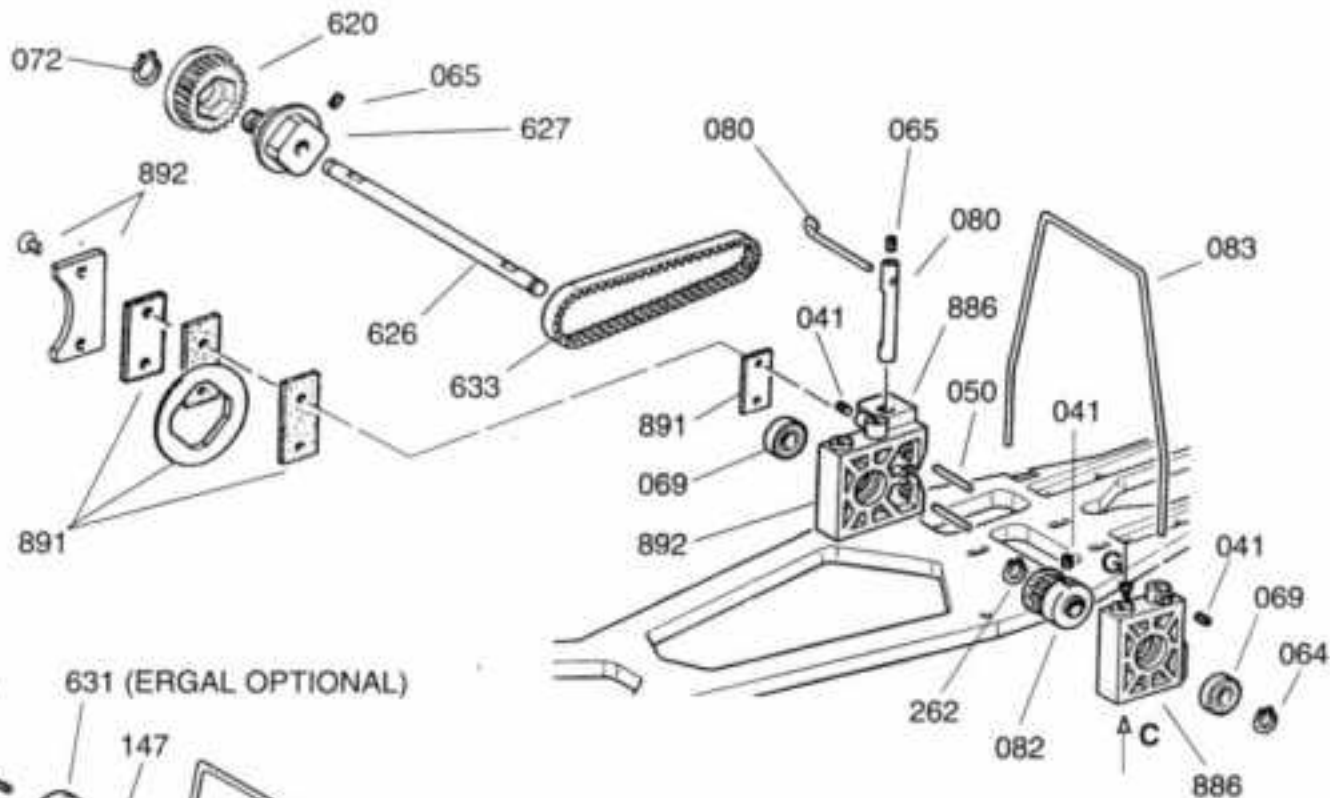

109 -  TCCR M3 x 6

069 -  6 x 13 x 5

147 -  5 x 11 x 3

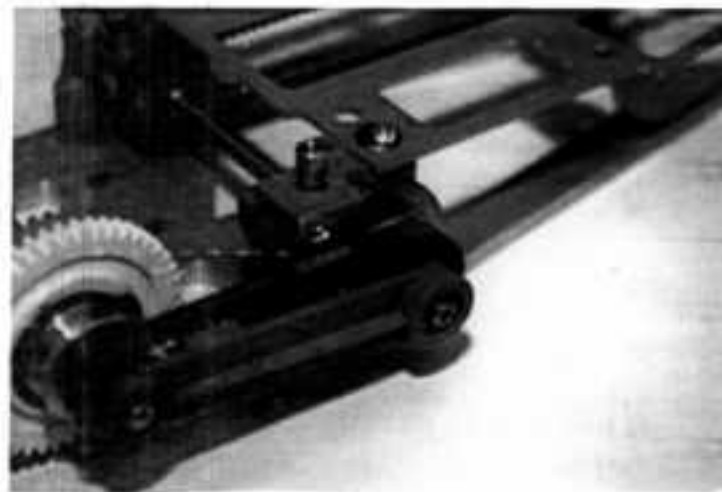

**Gruppo N° 5/6 - Assale anteriore, fuselli ruote anteriori**  
**Group No:5/6 - Front layshaft, front wheel uprights**  
**Groupe N.5/6 - Axe avant, fusées et roues avant**  
**Gruppe Nr.5/6 - Vorderachshalter, vordere Achsschenkel**

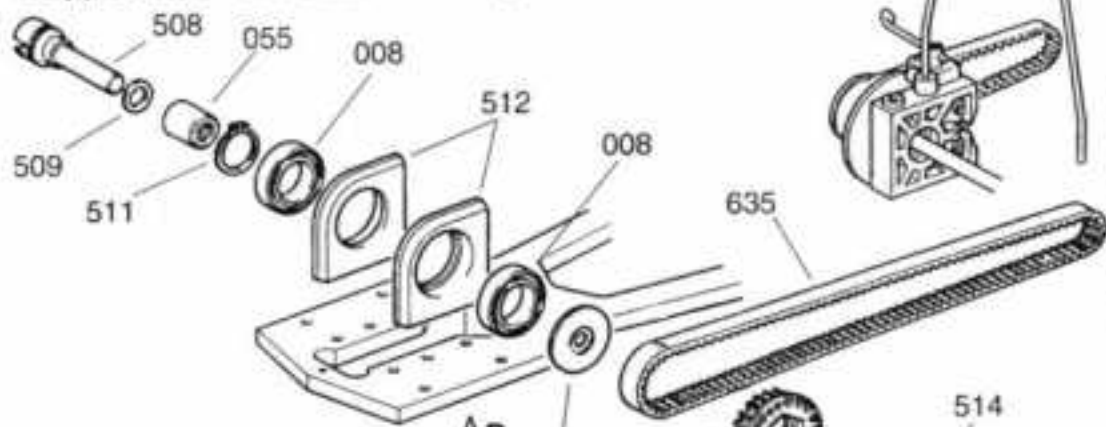

- 133 - TCE M 3 x 10
- 055 - Scatto libero  
6 x 10 x 12  
One way bearing
- 517 - 8 x 14 x 4
- 008 - 12 x 21 x 5



Attenzione! Per le cinghie RPP3 montare il supporto cuscinetto come da disegno.  
 Attention! When assembling belts RPP3 mount the support as per drawing.

Attention! Montez la courroie RPP3 sur son support comme indiqué sur le dessin.  
 Achtung! Beim montieren der Riemen RPP3, unbedingt die Befestigung wie in der Zeichnung montieren.

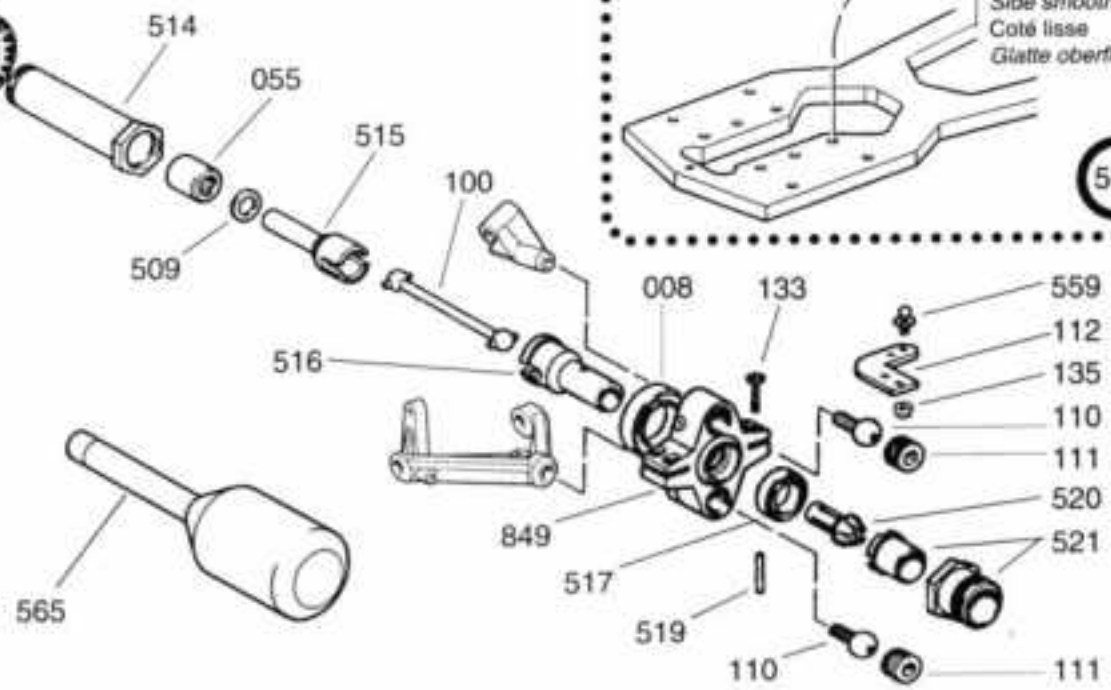
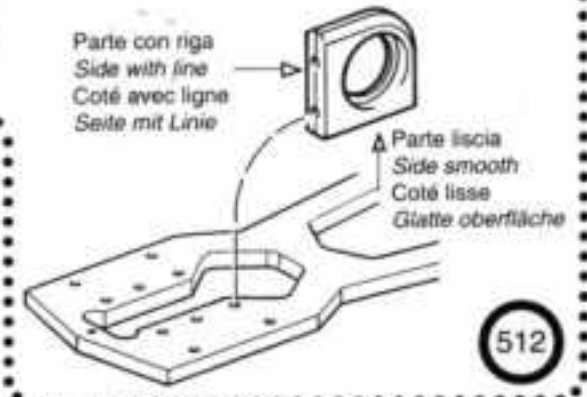

Gli snodi sferici delle sospensioni devono essere regolati con un gioco di 0,2-0,3 mm.  
 The suspension ball-joints should be set with play of 0,2-0,3 mm.  
 Les articulations sphériques des suspensions doivent être réglées avec un jeu de 0,2-0,3 mm.  
 Die Kugelgelenke der Aufhängungen sind mit einem Spiel von 0,2-0,3 mm einzustellen.



**Gruppo N°6 - Avantreno**  
**Group No:6 - Front suspension**  
**Groupe N.6 - Train avant**  
**Gruppe Nr.6 - Vorderachse**

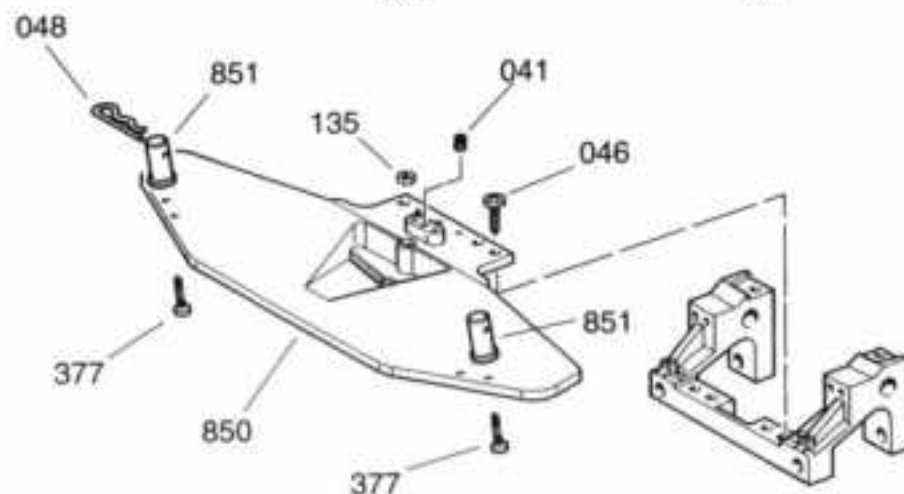
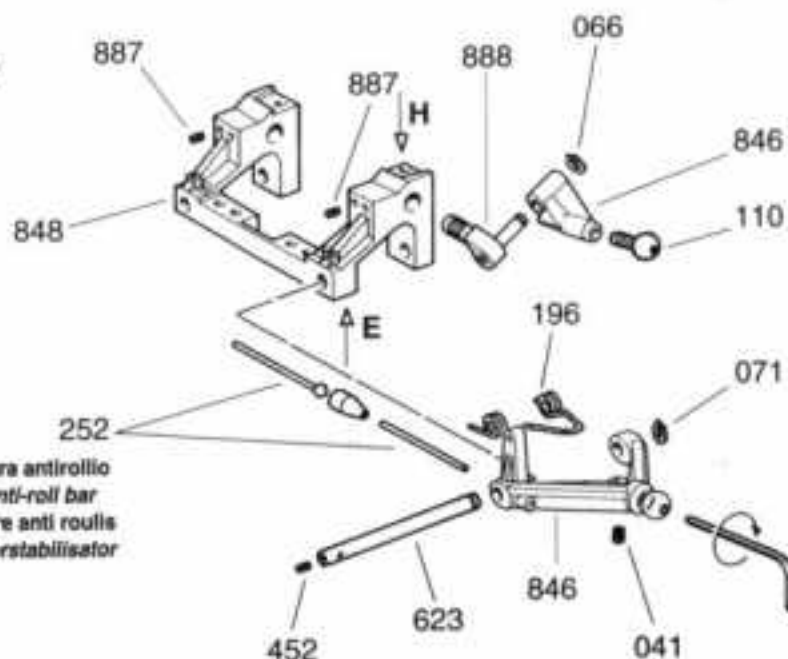

Il grano n.041 serve a regolare l'altezza da terra.  
 Dowel (headless screw) n.041 is used for adjusting the height (from the group up) of the forecarriage.

La vis n.041 sert à régler la garde au sol du train avant.  
 Der Stift (Gewindestift) nr.041 dient zur Einstellung der Höhe des Vorbaues vom Boden.

Tagliare la parte in eccesso  
 Cut the excess part with a hacksaw

Enlever la partie inutile.  
 Schneiden Sie den nichtbenötigten Teil mit einem scharfen Messer ab.

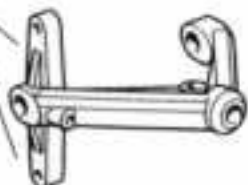

**Gruppo N°8 - Paraurti**  
**Group No:8 - Bumper**

**Groupe N.8 - Para chocs**  
**Gruppe Nr.8 - Rammschutz**

046 - TBCE 4 x 12

377 - AF TCCR 3,5 x 13

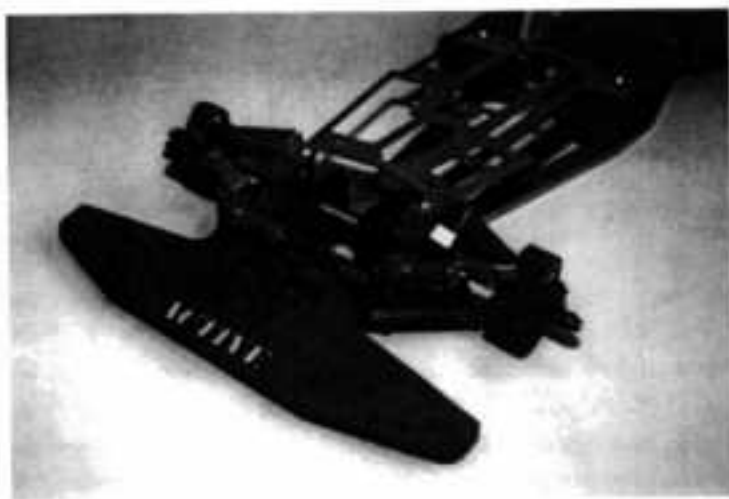

**Gruppo N°9 - Ammortizzatori idraulici**  
**Group No:9 - Hydraulic shock absorbers**  
**Groupe N.9 - Amortisseurs hydrauliques**  
**Gruppe Nr.9 - Stossdämpfer**

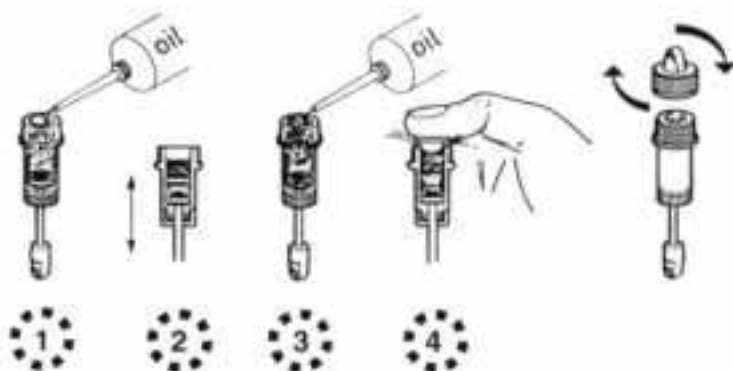
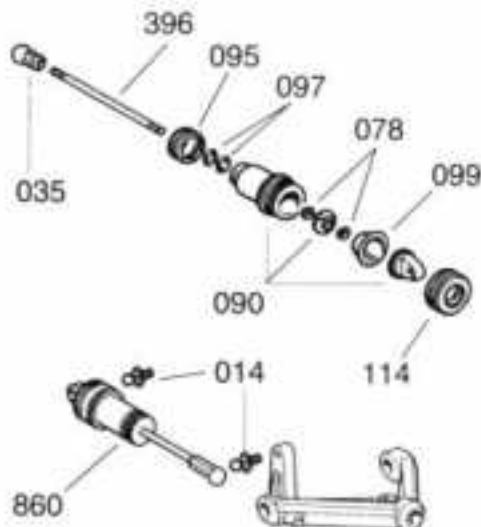
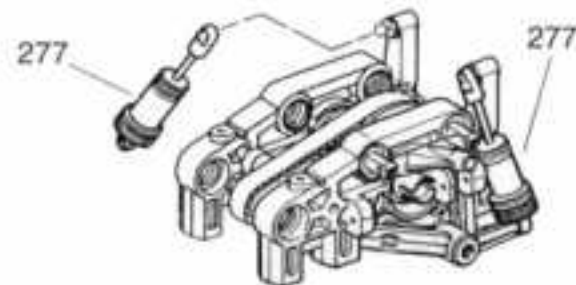
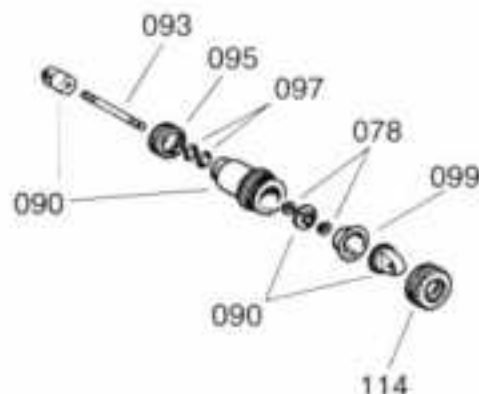
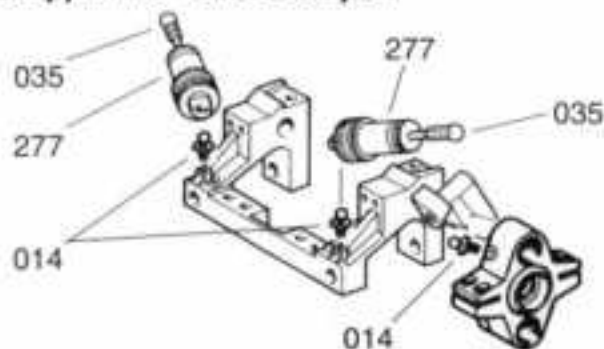

**Consigli per il riempimento:** 1) portare il pistone tutto verso il basso e riempire il cilindro fino all'orlo - 2) spingere il pistone in alto e riportarlo in basso due o tre volte lentamente per fare fuoriuscire tutta l'aria residua - 3) rabboccare fino all'orlo con altro olio - 4) montare la membrana compensatrice facendo uscire l'olio in eccesso.

**Suggestions for filling:** 1) pull the piston to the bottom of the cylinder and fill the cylinder to the brim - 2) move the piston up and down 2 or 3 times slowly to eliminate the residual air - 3) add more oil to the brim - 4) fit the membrane cup, making sure the excess oil flows out.

**Conseils pour le remplissage:** 1) amener le piston vers le bas et remplir le cylindre jusqu'au bord - 2) pousser le piston vers le haut ensuite vers le bas 2 ou 3 fois - 3) remplir à nouveau d'huile jusqu'au bord - 4) monter la membrane compensatrice en faisant sortir l'huile en excédent.

**Empfehlungen für die Füllung:** 1) Kolbe nach unten drücken und Zylinder auffüllen - 2) Kolbe zwei oder drei Mal langsam nach oben und nach unten bewegen, um die eventuelle Luft rausblasen zu lassen - 3) wieder mit Öl auffüllen - 4) Gummikappe anbauen und übermäßiges Öl wegfließen lassen.



Gruppo N°10 - Piastra radio  
Group No:10 - Radio plate

Groupe N.10 - Platine radio  
Gruppe Nr.10 - Radio platte

Gruppo N°11/12 - Supporti radio - batteria - servocomando dello sterzo + Salvaservo  
Group No:11/12 - Support for radio - battery - steering servo + Servo saver

Groupe N.11/12 - Support radio - batterie - servo de direction + Sauve servo

Gruppe Nr.11/12 - Hälter für Empfänger, Batterie, Gas und Lenkservo + Servoüberlastungsschutz

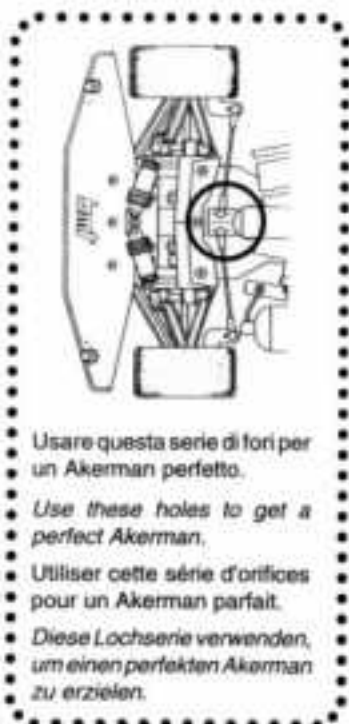

Usare questa serie di fori per un Akerman perfetto.

Use these holes to get a perfect Akerman.

Utiliser cette série d'orifices pour un Akerman parfait.

Diese Lochserie verwenden, um einen perfekten Akerman zu erzielen.

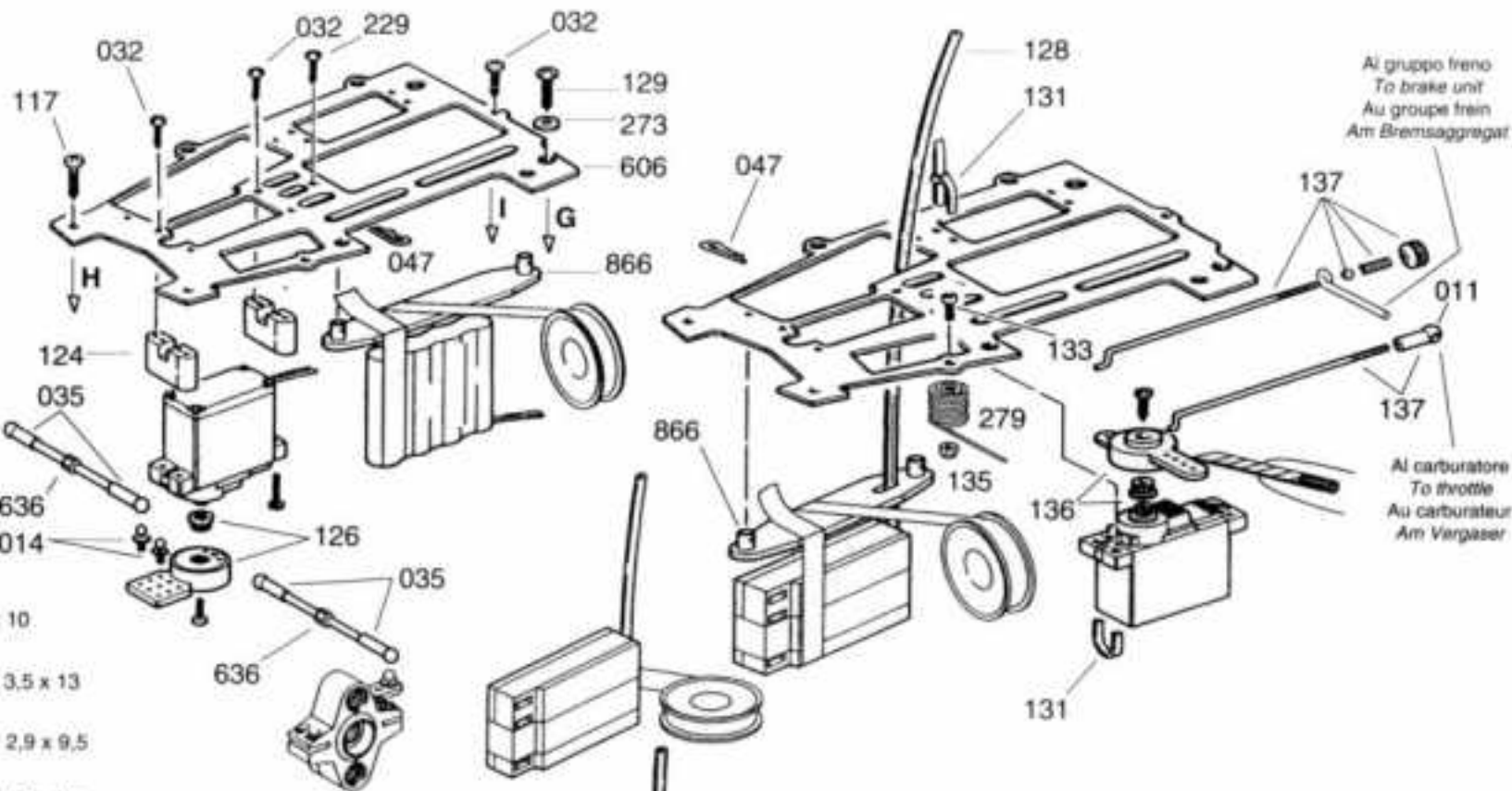

- 133 - TCE M 3 x 10
- 117 - AF TCCR 3,5 x 13
- 032 - AF TCCR 2,9 x 9,5
- 129 - AF TCCR 4,2 x 16

Controllare che gli snodi siano molto scorrevoli, nel caso fossero duri, schiacciarli con le pinze dopo averli montati.

Make sure the joints move very freely. Otherwise, squeeze them with a pair of pliers after mounting.

Contrôler que les articulations soient très coulissantes, dans le cas contraire, écrasez-les à l'aide des pinces après les avoir montées.

Sicherstellen, daß die Gelenke sehr leicht gleiten, andernfalls nach der Montage mit den Zangen flächklopfen.

Al gruppo freno  
To brake unit  
Au groupe frein  
Am Bremsaggregat

Al carburatore  
To throttle  
Au carburateur  
Am Vergaser

L'impianto radio non è compreso nella scatola.  
The radio is not included in the kit.  
L'ensemble radio n'est pas compris dans la boîte.  
Die Fernsteuerung ist nicht im Baukasten enthalten.

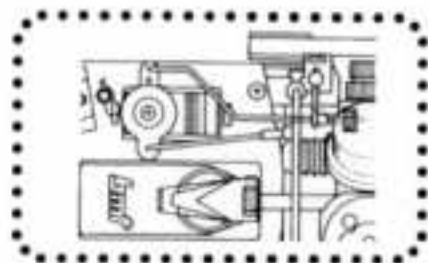

**Gruppo N°13 - Serbatoio**  
**Group No:13 - Tank**

1)

Inserire il tubetto in silicone nell'apposito foro.  
*Insert silicon tubing in proper hole in tank.*  
Insérer la durite silicone dans le trou prévu dans le réservoir.  
*Schieben Sie den Schlauch in den Tank.*



2)

Fare uscire il tubetto dal bocchettone per il riempimento della miscela facendo attenzione a non estrarlo completamente.

**ATTENZIONE:** Durante l'operazione non rovinare il bocchettone altrimenti il tappo non farà tenuta.

*Pull the tubing out of the filling cap for the next operation.*

**ATTENTION:** While inserting the filter in the sump be careful not to damage with pliers or other tools the board of the tank opening, otherwise the cap may not result fueltight.  
*Tirer la durite à travers le trou du bouchon en laissant une partie dépasser.*

**ATTENTION:** Pendant que vous placez le filtre dans la réserve veillez à ne pas endommager avec une pince, ou d'autres outils, l'ouverture du réservoir. Autrement le bouchon risque de ne pas être étanche.

*Ziehen Sie den Schlauch mit Hilfe einer Zange aus der Tankdeckelöffnung heraus.*

**ACHTUNG:** Wenn Sie den Filter in den Tank einführen, achten Sie darauf, daß Sie nicht den Tank am Deckel beschädigen, da dieser sonst nicht mehr abdichtet und somit ein einwandfreier Motorauslauf nicht mehr gewährleistet ist.

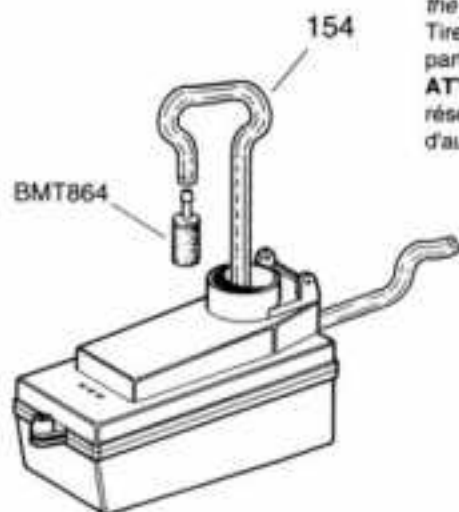

3)

Montare il filtro.  
*Insert the filter.*  
Monter le filtre.  
*Stecken Sie den Filter auf den Schlauch.*



4)

Posizionare il filtro nel pozzetto all'interno del serbatoio.  
*Set the filter deep in the tank sump.*

*Placer le filtre à l'intérieur de la réserve au fond du réservoir.*  
*Schieben Sie nun den Filter in das Sumpfloch im Tank.*

**Groupe N.13 - Reservoir**  
**Gruppe Nr.13 - Tank**

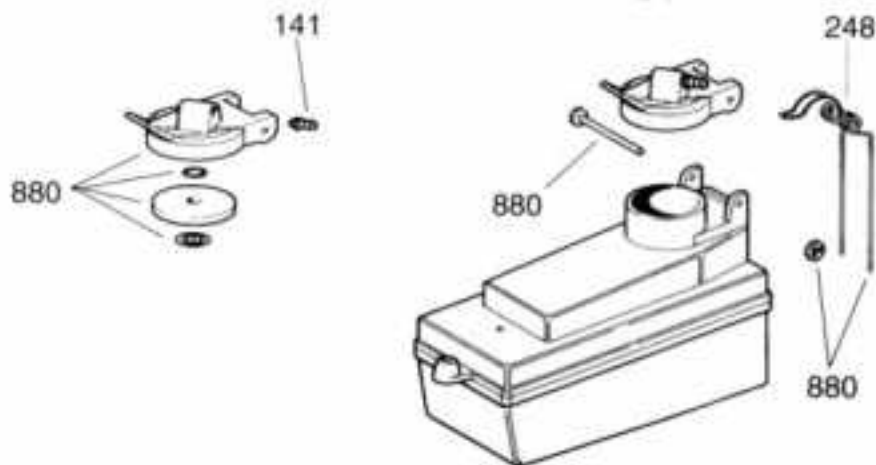
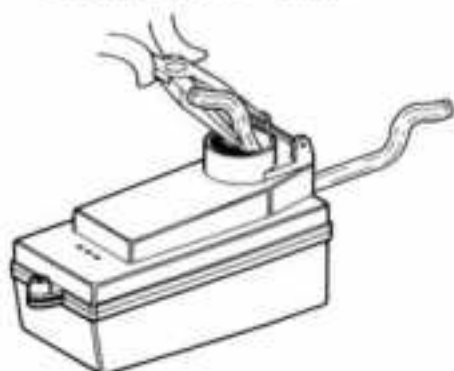

**Montaggio tubi miscela e pressione serbatoio.**

*Mounting fuel and tank pressure pipes.*

**Montage de la durite d'alimentation et de pressurisation sur le réservoir.**

*Einbau der Treibstoffgemisch und Tankdruckschläuche.*

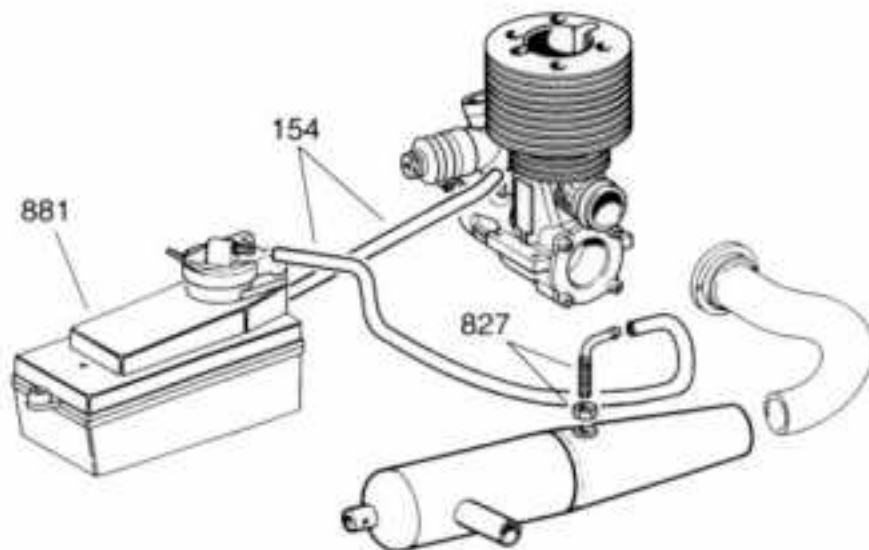



Il motore non è compreso nella scatola.  
 The engine is not included in the kit.  
 Le moteur n'est pas compris dans la boîte.  
 Der Motor ist nicht im Baukasten enthalten.

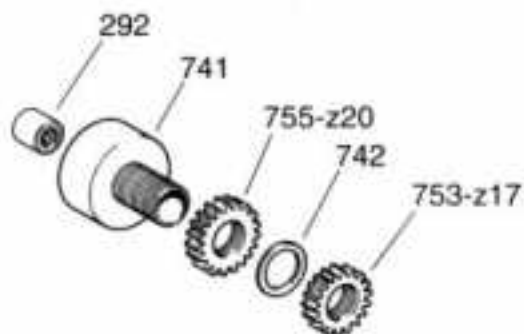

133 - TCE M 3 x 10

292 - 5 x 10 x 10

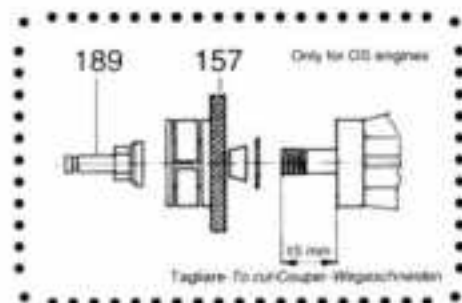

**Gruppo N°14 - Frizione e supporti motore**  
**Group No:14 - Clutch and engine mounts**  
**Groupe N.14 - Embrayage et support moteur**  
**Gruppe Nr.14 - Kupplung und Motorträger**

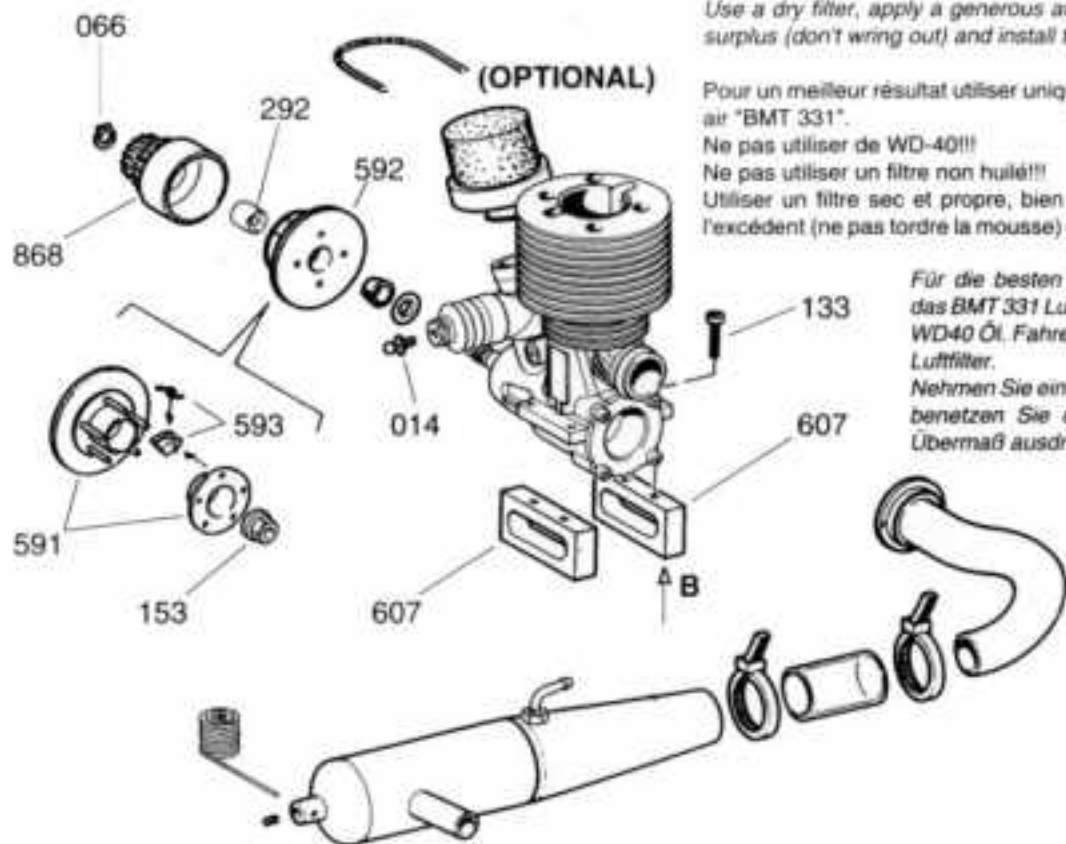

BMT 593  
  
**Frizione Metalox**  
**Metalox clutch**  
**Embrayage Metalox**  
**Metalox Kupplung**

Le migliori prestazioni si ottengono utilizzando solo olio per filtri aria "BMT 331". Non utilizzare mai l'olio WD-40!!!  
 Non utilizzare mai il filtro asciutto!!!  
 Bagnare il filtro nuovo con abbondante quantitativo di olio, spremere l'olio eccedente senza torcere e montarlo sul carburatore: anche la più piccola particella di polvere verrà separata dall'aria prolungando la vita del vostro motore.

For best results use only oil for air-filter "BMT 331". Don't use WD-40!!!  
 Don't run with dry filter!!!  
 Use a dry filter, apply a generous amount of oil, squeeze out surplus (don't wring out) and install the filter.

Pour un meilleur résultat utiliser uniquement l'huile pour filtre à air "BMT 331".  
 Ne pas utiliser de WD-40!!!  
 Ne pas utiliser un filtre non huilé!!!  
 Utiliser un filtre sec et propre, bien l'imbiber d'huile, enlever l'excédent (ne pas tordre la mousse) et mettre le filtre en place.

Für die besten Ergebnisse nehmen Sie das BMT 331 Luftfilteröl. Nehmen Sie kein WD40 Öl. Fahren Sie niemals mit trockenem Luftfilter.  
 Nehmen Sie einen neue Schaumstofffilter, benetzen Sie die Außenseiten mit Öl. Übermaß ausdrücken, nicht wenden.

Schema di assemblaggio del gruppo silenziatore (non compreso nella scatola)  
 Assembly diagram of the silencer group (not included in the kit).  
 Schéma d'assemblage du groupe silencieux (non compris dans la boîte).  
 Montagezeichnung der Schalldämpfer-einheit, nicht im Baukasten enthalten.

**Gruppo N°16 - Cerchi**  
**Group No:16 - Rims**  
**Groupe N.16 - Jantes**  
**Gruppe Nr.16 - Felgen**

**Gruppo N°17 - Gomme**  
**Group No:17 - Tyres**  
**Groupe N.17 - Pneus**  
**Gruppe Nr.17 - Reifen**



**Consigli:** incollaggio delle gomme con adesivi cianoacrilici. Pulire molto bene le superfici della gomma e del cerchio, infilare il cerchio nella gomma e servendosi di un cacciavite aprire una fessura tra il cerchio e la gomma, nella quale farete scorrere alcune gocce di adesivo che distribuirete facendo girare il cacciavite nella fessura stessa. Il tutto deve avvenire in un tempo molto breve in quanto queste colle sono a presa molto rapida.

**Suggestions:** the front tyres are glued with -cyanoacrylate- adhesive. Clean the inside of the tyre and the outer rim surface, fit the rim into the tyre and with a screwdriver open a gap between the rim and the tyre. Pour a few drops of glue into the gap, progressively spreading the glue around the rim with the screwdriver. Assemble rapidly as the glue is extremely fast-curing. **Attention: eye protection should be worn during the above procedure.**

**Conseils:** collage des pneus avec colle cyanolite. Bien nettoyer les surfaces du pneu et de la jante, enfiler la jante dans le pneu et à l'aide d'un tournevis ouvrir une fissure entre la jante et le pneu dans laquelle vous mettrez quelques gouttes de colle. Faire tourner le tournevis dans la fente. Le tout doit être exécuté rapidement car cette colle est à prise rapide.

**Empfehlungen:** Reifen kleben mit Cyanoacrylklebemittel. Oberfläche der Reifen und der Felge reinigen; Felge in die Reifen mittels eines Schraubendrehers einführen und einige Tropfen Klebemittel streichen. Sehr schnell arbeiten, da es sich um Sekundenkleber handelt.

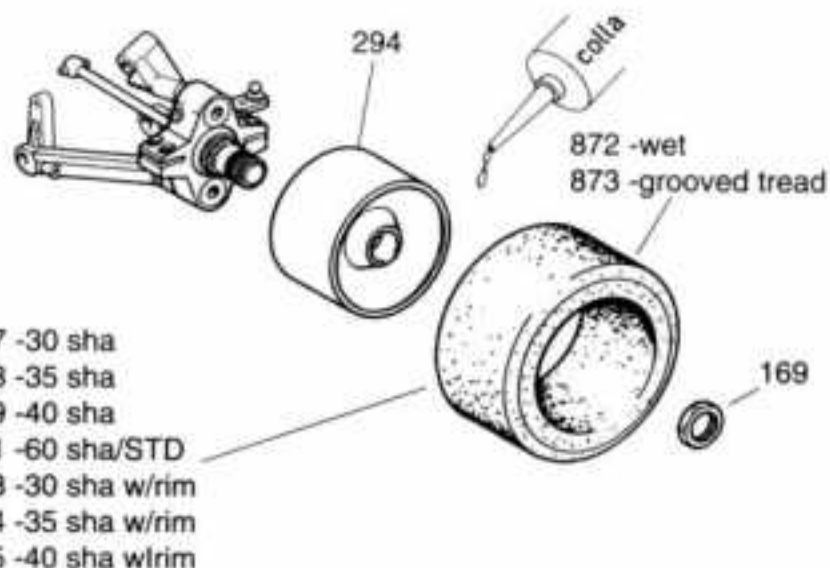

- 527 -30 sha
- 528 -35 sha
- 529 -40 sha
- 541 -60 sha/STD
- 543 -30 sha w/rim
- 544 -35 sha w/rim
- 545 -40 sha w/rim

**Consigli:** incollaggio delle gomme con colle neopreniche per gomma. Rendere ruvida la superficie del cerchio con carta vetrata, pulire con del solvente l'interno della gomma, stendere un velo di colla su entrambe le superfici. Attendere qualche minuto, poi dopo aver inumidito con solvente la colla del cerchio, fate scivolare lo stesso all'interno della gomma. Lasciatele riposare per almeno 4 ore prima di «rettificarle».

**Suggestions:** the rear tyres are glued with contact-adhesive for rubber. Roughen the inside of the tyre and the outer rim surface with sand paper. Now clean the inside of the tyres with solvent (cellulose thinners) and brush glue onto both prepared surfaces; after a few minutes brush the rim with solvent and push it into the tyre. Wait 4 hours before truing them.

**Conseils:** collage des pneus avec de la colle néoprène. Rendre rugueuse la surface de la jante avec du papier émeri, nettoyer l'intérieur du pneu avec du solvant, étendre un voile de colle sur les surfaces. Attendre quelques minutes, puis après avoir humidifié la colle de la jante avec du solvant, faire glisser la jante à l'intérieur du pneu. Laisser reposer au moins 4 heures avant de les «rectifier».

**Empfehlungen:** Reifen kleben mit Neoprenklebemittel. Mit Sandpapier Oberfläche der Felge aufrauen. Reifen mit Lösungsmittel reinigen und beide Teile mit wenige Klebemittel streichen; einige Minuten trocken lassen, dann Felge mit Lösungsmittel feuchten, und die Reifen aufziehen. Ca 4 Stunden lang ausruhen lassen und dann schleifen.

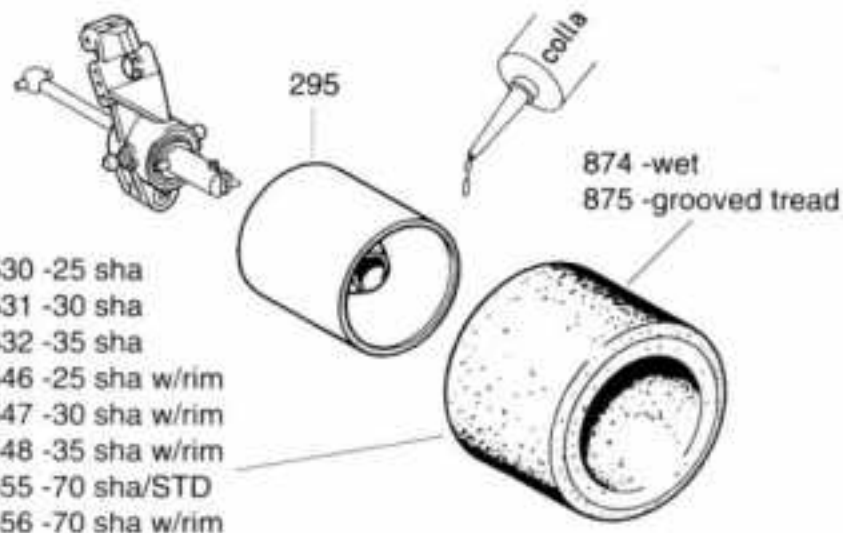

- 530 -25 sha
- 531 -30 sha
- 532 -35 sha
- 546 -25 sha w/rim
- 547 -30 sha w/rim
- 548 -35 sha w/rim
- 555 -70 sha/STD
- 556 -70 sha w/rim



Gruppo N°18 - Supporto alettone universale  
 Group No:18 - Universal wing support  
 Groupe N.18 - Support aileron universel  
 Gruppe Nr.18 - Universal Heckflügel-haldebügel

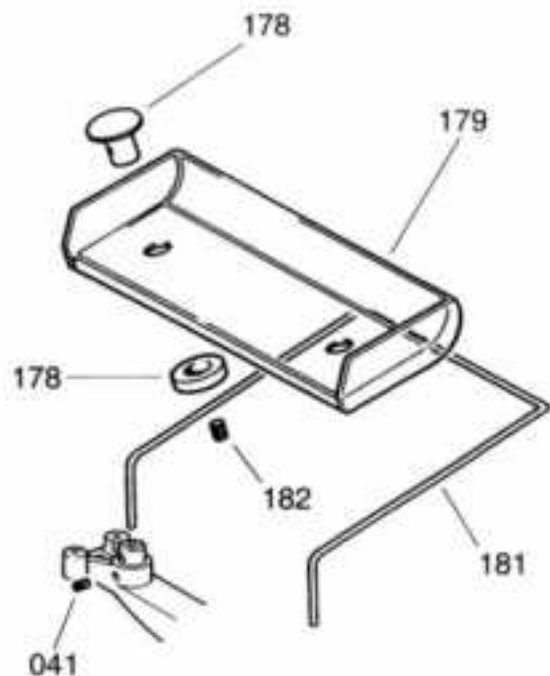

Schema di fissaggio dell'alettone sulle carrozzerie «Formula»  
 Wing fitting diagram for Formula and Saloon bodies  
 Fixation de l'aileron sur les carrosseries «Formule 1»  
 Befestigungszeichnung des Heckflügels Typ Formel

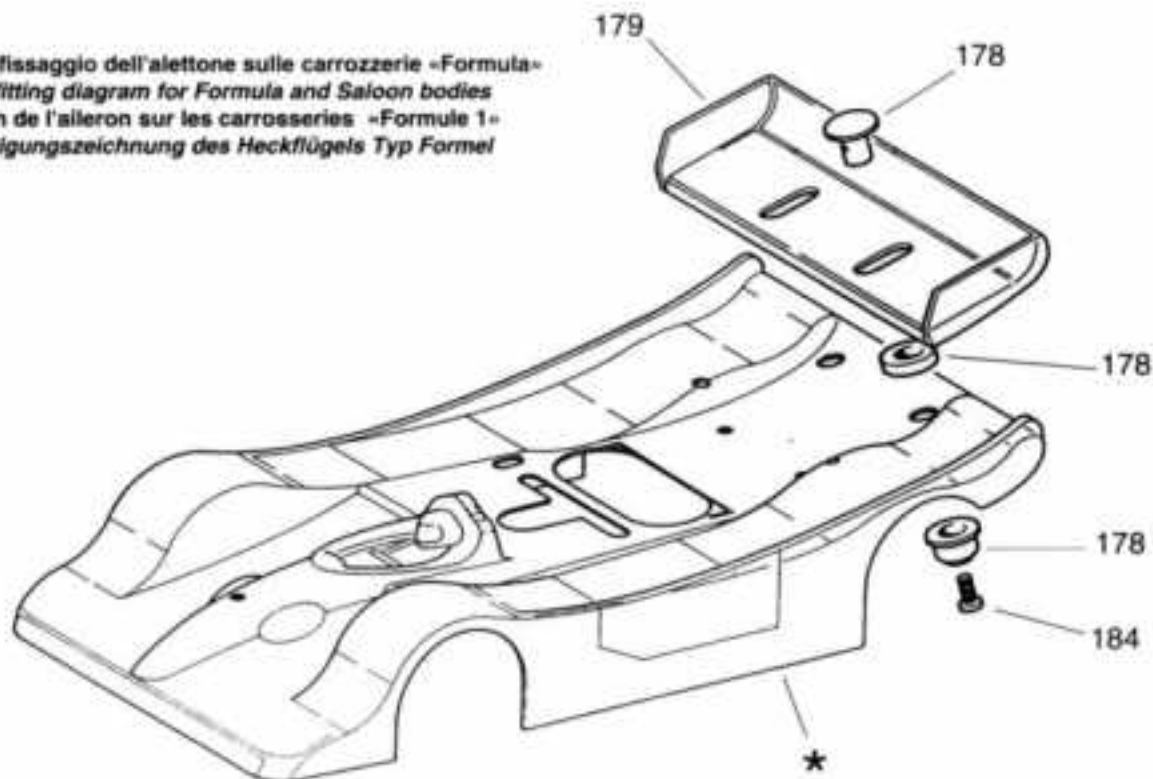

184 -  TPSCE M 5 x 12

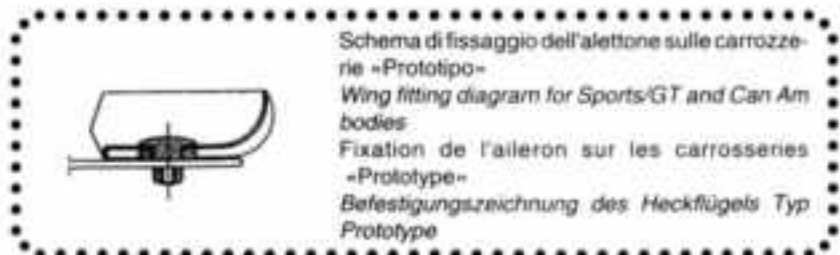

Schema di fissaggio dell'alettone sulle carrozzerie «Prototipo»  
 Wing fitting diagram for Sports/GT and Can Am bodies  
 Fixation de l'aileron sur les carrosseries «Prototipo»  
 Befestigungszeichnung des Heckflügels Typ Prototype

\*Non compreso nella scatola.  
 \*Not included in the kit.  
 \*Non compris dans la boîte.  
 \*Nicht im Baukasten enthalten.

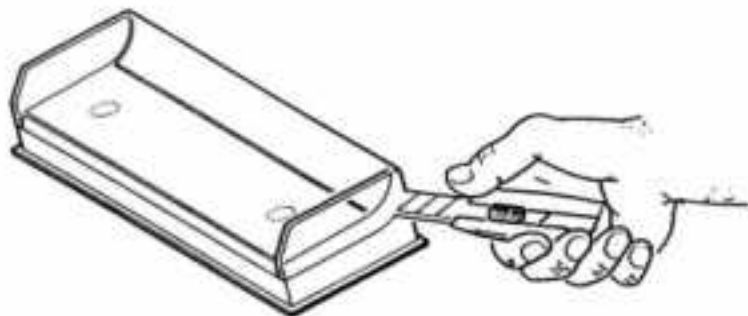

**Consigli:** l'alettone e la carrozzeria (non compresi nella scatola) dopo la rifilatura come da illustrazione, vanno lavati con acqua e sapone, e dopo averli asciugati si verniciano dall'interno con colori «LEXAN».

**Suggestions:** trim and wash body and wing (not included in the kit) with soap and water, dry thoroughly and paint from the inside with Lexan-paint.

**Conseils:** l'aileron et la carrosserie (non compris dans la boîte) après avoir été taillés doivent être lavés avec de l'eau et du savon, ensuite doivent être bien séchés. Enfin ils seront peints de l'intérieur avec des peintures au «Lexan».

**Empfehlungen:** Spoiler und Karosserie (nicht im Baukasten enthalten) beschneiden und mit Wasser und Seife waschen, trocken lassen und von innen mit Lexanfarben lackieren.

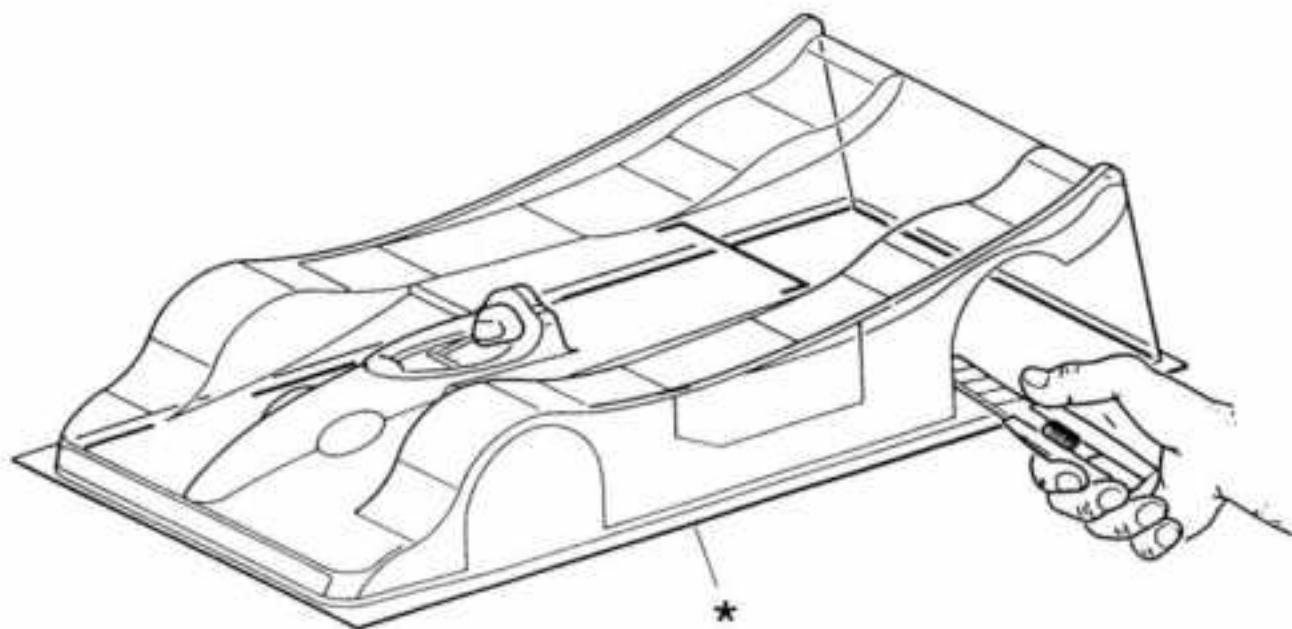

\*Non compreso nella scatola.

\*Not included in the kit.

\*Non compris dans la boîte.

\*Nicht im Baukasten enthalten.



## CONSIGLI PER L'ASSETTO SUGGESTIONS FOR THE SET-UP

## CONSEILS DE RÉGLAGE EINSTELLENHINWEISE

### Foto 1 - 2 Regolazione CAMBER posteriore

Controllare che il consumo delle gomme sia sempre leggermente accentuato verso l'interno, se ciò non avviene agire sulle sfere di regolazione: foto 1) avvitando, foto 2) svitando o viceversa. Controllare che semiassi e assale rigido siano sullo stesso asse. Dopo aver regolato la campanatura bisogna sempre controllare la convergenza.

### Photos 1 - 2 Rear CAMBER adjustment

Check that the tyre's wear is always noticeable on the inside - if this does not happen, work on the balls of adjustment; photo 1) screwing in, photo 2) screwing out or viceversa. Check that the semi-axes and the rigid axle are always on the same line. After having adjusted the camber you must always check the convergence.



### Photos: 1 - 2

#### Réglage du carrossage arrière.

Contrôler que les pneus arrières soient plus usés à l'intérieur qu'à l'extérieur. Si ce n'est pas le cas, régler les rotules sphériques: (photo 1) visser, (photo 2) dévisser et vice versa.

Contrôler que les demi-axes de roue soient toujours dans l'alignement de l'arbre rigide. Après avoir réglé le carrossage vous devez toujours contrôler le pincement.

### Foto 1 - 2

#### Sturzeinstellung Hinterachse.

Achten Sie darauf, das die Hinterräder immer einen negativen Sturz (siehe Zeichnung) von ca. 1 mm haben. Den Sturz können Sie durch ein- oder ausdrehen der Einstellschrauben (Photo 1 und 2) verändern. Beachten Sie, daß die Antriebswellen waagrecht sind beim Einstellen, da durch ein und ausfedern der Sturz sich ebenfalls ändert. Nachdem Sie den Nachlauf eingestellt haben, überprüfen Sie, ob beide Seiten gleich eingestellt sind.

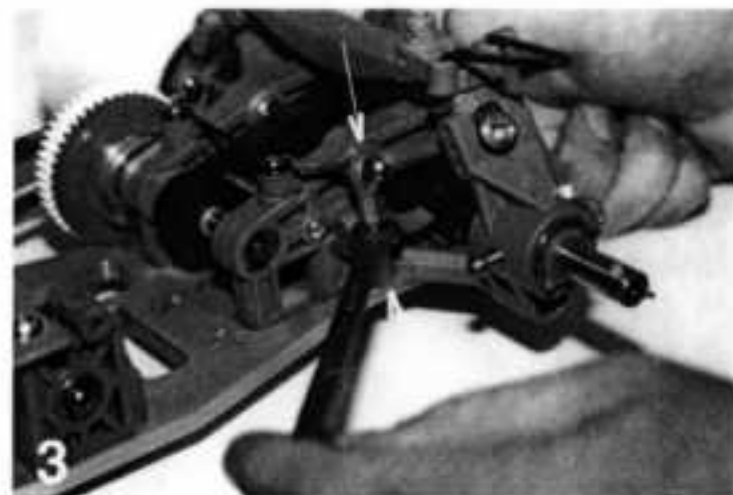
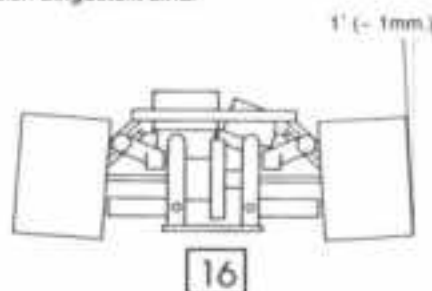

### Foto 3

#### Regolazione barra antirollio posteriore

Per un perfetto funzionamento controllare che le due astine di regolazione abbiano la stessa altezza (mm 44,5).

### Photo 3

#### Rear anti-roll bar adjustment

For a perfect performance check that the two rods of adjustment have the same level (44,5 mm).

### Photo: 3

#### Réglage de la barre anti-rouli arrière.

Pour une performance optimum, contrôler que chaque biellette de réglage soit de même longueur (44,5 mm).

### Foto 3

#### Hintere Querstabilisator Einstellung

Achten Sie bei einstellen des hinteren Stabilisators auf gleiche Gestängelängen (44,5 mm).

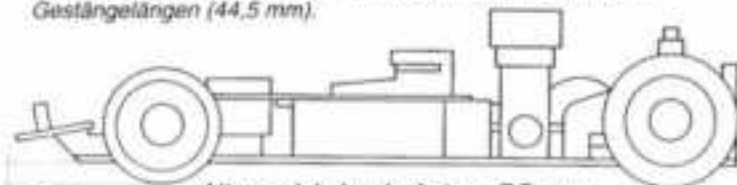

Altezza del pianale da terra 7,5 mm.  
Distance of the chassis from the ground 7,5 mm.  
Garde au sol du châssis 7,5 mm.  
Bodenfreiheit 7,5 mm.

**Foto 4****Regolazione convergenza posteriore**

Per una giusta regolazione di base della convergenza usare l'allineatore (BMT 837 OPTIONAL) e dare uguale inclinazione ad entrambe le ruote posteriori. Spingendo la macchina verso il basso facendo toccare il pianale a terra, la convergenza deve chiudersi di circa 2 mm per ogni gomma.

**Photo 4****Rear convergence adjustment**

For a correct basic convergence you must use the line-up tool (BMT 837 Optional) and give the same slant to both rear tyres. When pushing the car to the bottom making the chassis touching the ground, the convergence must close of about 2 mm for every tyre.

**Photo: 4****Réglage du pincement arrière.**

Pour un réglage initial correct, utilisez l'outil de réglage (réf BMT 837) et donner la même inclinaison aux

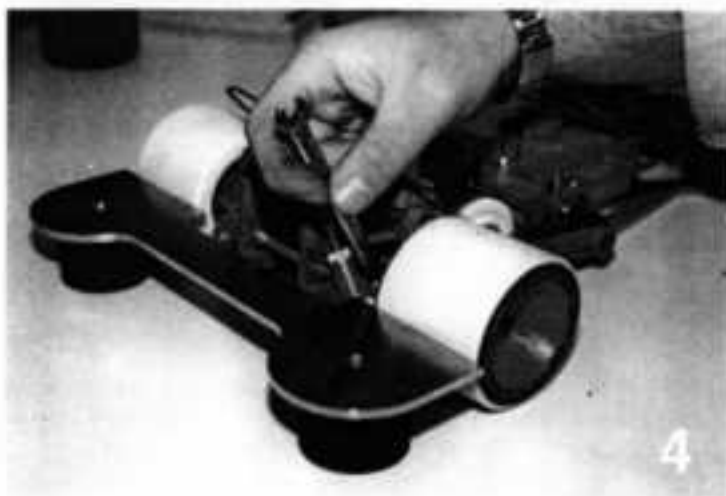

deux roues arrière.

En appuyant sur le châssis jusqu'à toucher le sol, chaque roue doit pincer d'environ 2 mm.

**Foto 4****Vorspur von Hinterachse.**

Für die Grundeinstellung nehmen Sie am besten die Einstellehre (BMT 837). Wenn Sie das Chassis runterdrücken, müssen an der Einstellehre außen 2 mm Luft auf beiden Seiten sein (siehe Zeichnung).

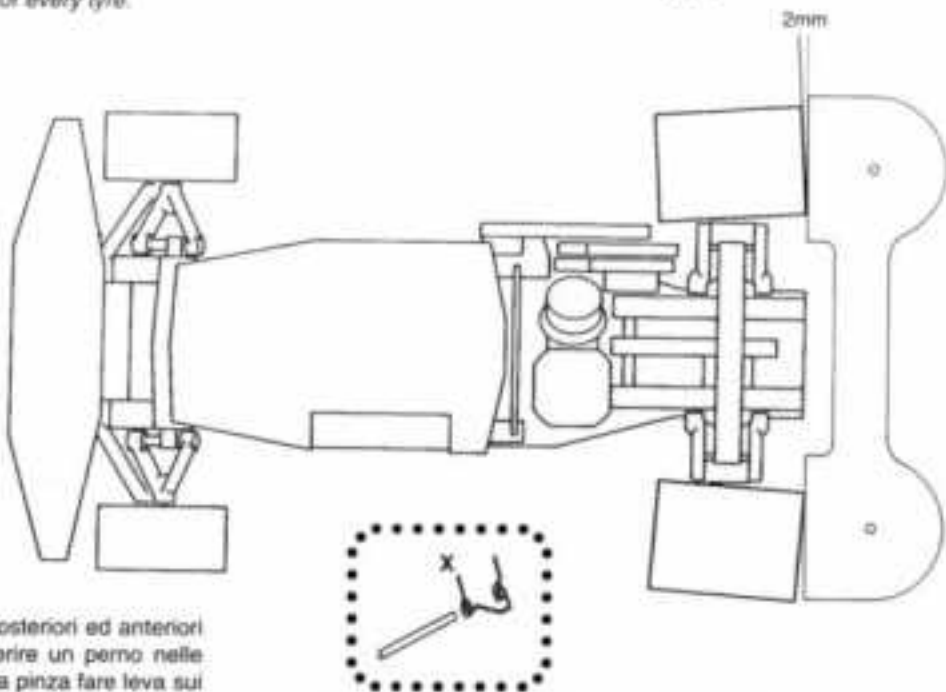
**Foto 5 - 6**

Prima di montare le molle posteriori ed anteriori bisogna snervarle, cioè inserire un perno nelle asole di montaggio e con una pinza fare leva sui punti "X" fino ad intenerirle.

**Photos 5 - 6**

Before assembling front and rear springs you should enervate them inserting a pin on the button-hole and acting with a pliers on the "X" points making the springs tender.

**Photos: 5 - 6**

Avant de placer les ressorts de suspension avant et arrière, vous devez les ajuster en insérant un axe dans le trou des spires et en les pliant au point indiqué (X) à l'aide de pinces afin de les assouplir.

**Foto 5 - 6**

Die Federvorspannung können Sie mit Hilfe der Madenschrauben in den unteren Querlenkern einstellen. Schraube eindrehen-Feder wird härter, Schraube ausdrehen-Feder wird weicher.



Foto 7 - 8

**Regolazione campanatura anteriore**

Svitando o avvitando i perni sferici superiori o inferiori si ottiene un consumo ottimale della gomma.

**Photos 7 - 8**

**Front Camber adjustment**

Screwing in or screwing out the spherical upper or lower pin you will obtain an optimal wear of the tyre.

**Photos: 7 - 8**

**Réglage du carrossage avant.**

Visser ou dévisser la rotule sphérique du triangle supérieur ou inférieur afin d'obtenir une usure optimale des pneus avant.

**Foto 7 - 8**

**Sturzeinstellung von Vorderachse.**

Sie können mit Hilfe eines Inbusschlüssels den Sturz und die Spurweite an der Vorderachse verändern. Verändern Sie die Einstellung so lange, bis die Vorderräder sich gleichmäßig ablaufen.



Foto 9 - 10

**Regolazione per eliminare il gioco sui perni sterici anteriori.**

Stringere le viti di registro facendo attenzione che i perni sferici non abbiano troppo gioco ma allo stesso tempo siano scorrevoli.

**Photos 9 - 10**

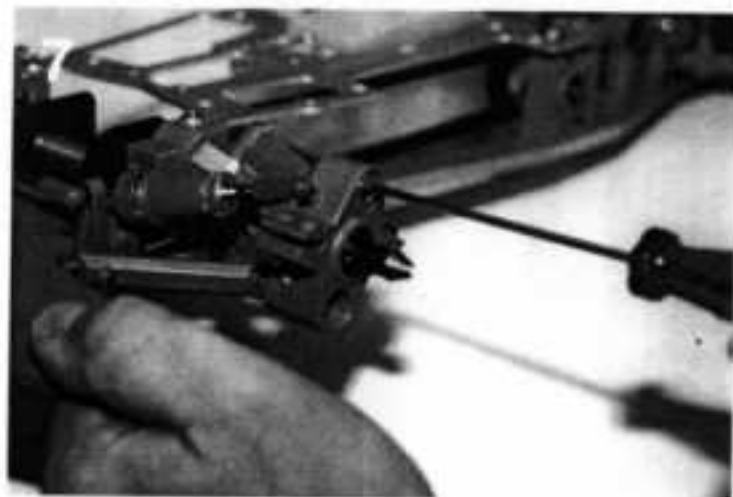
**Adjustment to avoid the play on the front spherical pins.**

Tighten the adjustment screws avoiding too much play on the spherical pins but making them, at the same time, smoothly operating.

**Photos: 9 - 10**

**Réglage du jeu des rotules sphériques avant.**

Serrer délicatement la vis de réglage en laissant un léger jeu au niveau de la rotule.

**Foto 9 - 10**

**Spieleinstellung der vorderen Kugelköpfe.**

Stellen Sie mit Hilfe eines 8 mm Inbusschlüssel die Einstellmuttern so ein, daß Sie den Achsschenkel leicht und spielfrei bewegen können.

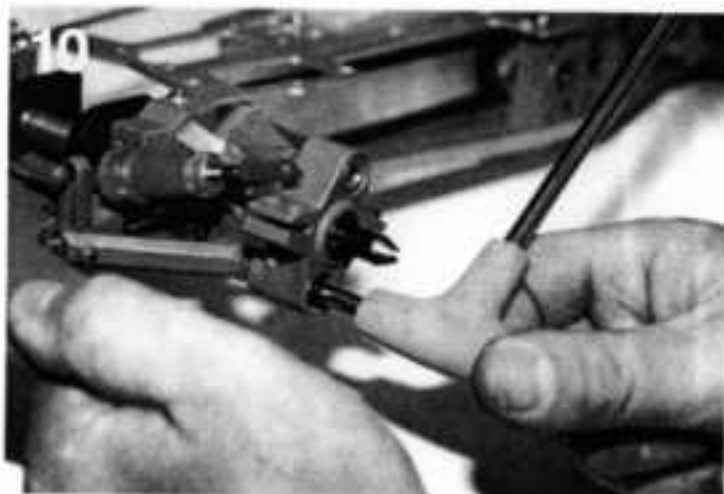
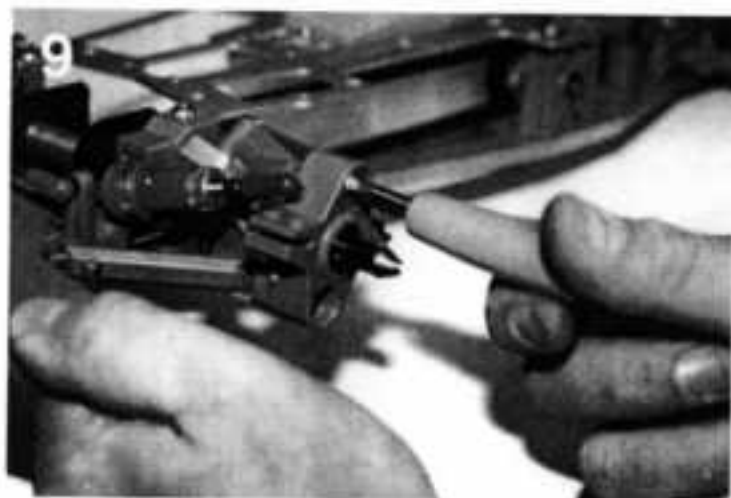

**Foto 11**

Dopo aver montato tutto l'impianto radio, bisogna centrare il servocomando con il salvaservo montato, dopodiché regolare la convergenza anteriore agendo sulle due astine rinvio sterzo per portare le ruote a 0°.

**Photo 11**

After having assembled the radio parts, you must set the servo with the servo-saver assembled and then adjust the front convergence working on the two rods of the steering to bring the wheels at 0°.

**Photo: 11**

Après avoir assemblé les éléments radio, vous devez installer le servo de direction avec le sauve servo et régler le pincement du train avant en agissant sur les biellettes de direction pour obtenir un pincement à 0°.

**Foto 11**

Nachdem Sie die Fernsteuerung eingebaut haben, montieren Sie den Servosaver und stellen diesen gerade. Nun stellen Sie die beiden Spurstangen so ein, daß sich eine Vorspur von 0 Grad ergibt, d. h. die Vorderräder sind parallel.

**Foto 12**

Procurarsi una coppia di ruote anteriori e tagliarle all'altezza dell'appoggio del fusello sulla ruota.

**Photo 12**

Take two front wheel complete and cut them in half and assemble them in the car leaving free the journal holding the wheels.

**Photo: 12**

Prendre deux roues avants complètes, les couper en deux puis les monter sur leurs fusées.

**Foto 12**

Am besten nehmen Sie 2 Felgen oder komplette Räder, halbieren diese und montieren sie dann.

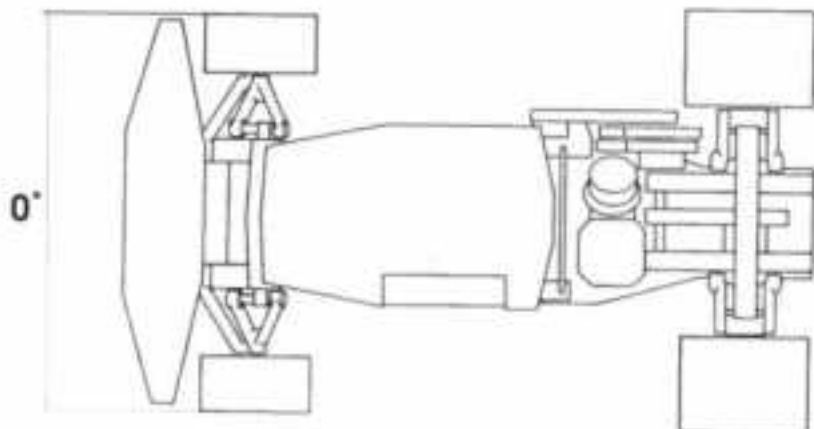

11

**Foto 13**

Inserire due astine metalliche (ø 2,5) rigide e possibilmente rettilinee nei fuselli come nell'illustrazione. Controllare che le due astine metalliche formino due angoli di circa 90° rispetto al suolo e siano fra loro parallele.

**Photo 13**

Insert in the holes of the journal two straight rods (ø 2,5) as shown in the picture.

Control that the angles coming from the two rods with reference to the ground are of about 90° and the rods are parallel between them.

**Photo: 13**

Placer dans les trous des paliers (ø 2,5) deux règles comme indiqué sur la photo.

Contrôler que l'angle entre les règles et le sol soit d'environ 90° et que les règles soient parallèles entre elles.

**Foto 13**

Nun können Sie 2 Stahldrähte (ø 2,5) in die Achsschenkel stecken. Die beiden Drähte müssen parallel und im Winkel von 90 Grad sein.

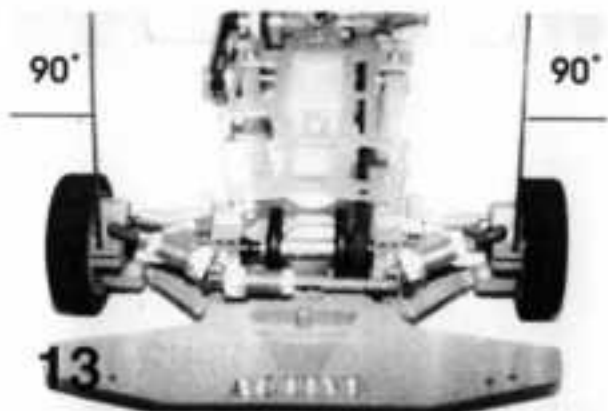



**Foto 15**

Schieben sie den Stahl Draht in die oberen Querlenkerachsen wie auf dem Foto gezeigt. Die Drähte müssen parallel sein, und ein Winkel von 90 Grad zur Fahrbahn haben.

**Foto 15 - 16**

Per regolare l'angolo di incidenza agire con una chiave esagonale sui punti indicati.



**Foto 14**

Controllare che le astine siano perfettamente allineate e angolate in modo uguale. Consigliamo un angolo di circa 70° sempre rispetto al suolo.

**Photo 14**

Check that the rods are perfectly lined up and exactly angled. We suggest an angle of about 70° always with reference to the ground.

**Photo: 14**

Contrôler que les règles soient parfaitement alignées entre elles et correctement orientées. Il est préconisé un angle de 70° avec le sol comme référence.

**Foto 14**

Nun überprüfen Sie den Nachlauf der Räder. Wir empfehlen 70 Grad. Siehe Bild 14.

**Foto 15**

Inserire le due astine metalliche all'interno del foro del perno supporto braccetto superiore come illustrato.

Controllare che gli angoli formati dalle astine rispetto al suolo siano di circa 90° e che le astine siano fra loro parallele.

**Photo 15**

Insert the two rods on the inside of the hole of the support pin front upper arm as shown in the photo. Check that the angle coming from the two rods with reference to the ground are of about 90° and the rods are parallel between them.

**Photo: 15**

Placer les deux règles à l'intérieur du trou du support d'axe du triangle supérieur comme indiqué sur la photo. Contrôler que l'angle entre les deux règles et le sol soit d'environ 90° et que les règles soient parallèles entre elles.

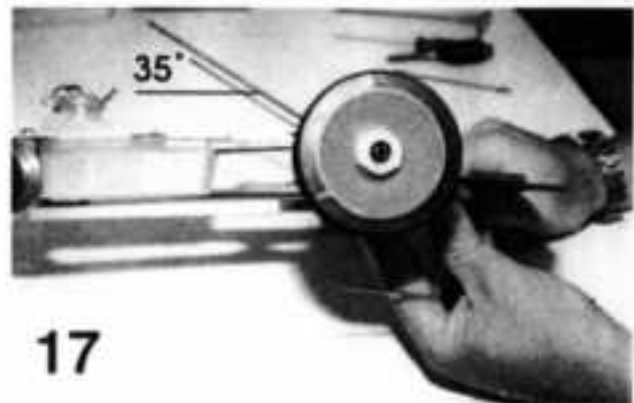
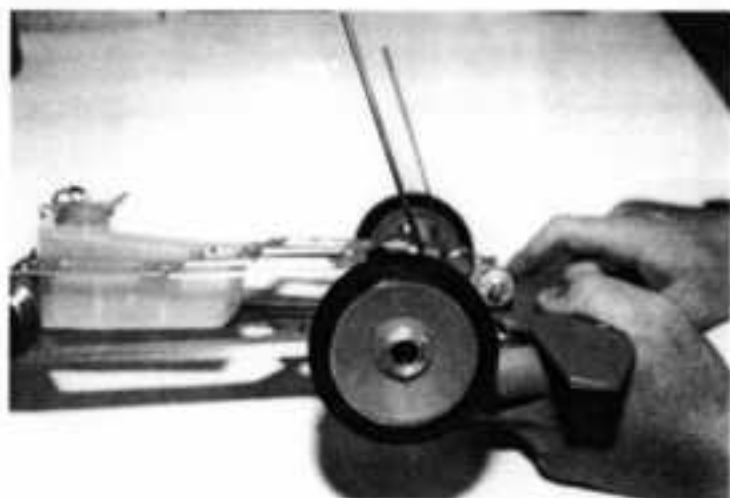

**Photo: 17**

Contrôler que les règles soient parfaitement alignées et orientées. Nous suggérons un angle d'environ 35° entre les règles et le sol.

**Foto 17**

Achten Sie von der Seite darauf, dass beide Drähte in einer Linie sind. Am besten im Winkel von 35 Grad zur Fahrbahn.

**Foto 17**

Controllare che le astine siano perfettamente allineate e angolate in modo uguale.

Consigliamo un angolo di circa 35° rispetto al suolo.

**Photo 17**

Check that the rods are perfectly lined up and exactly angled.

We suggest an angle of about 35° always with reference to the ground.

AM  
MONDIALE

**BLITZ**<sup>®</sup>  
BLITZ  
MODEL  
TECNICA