

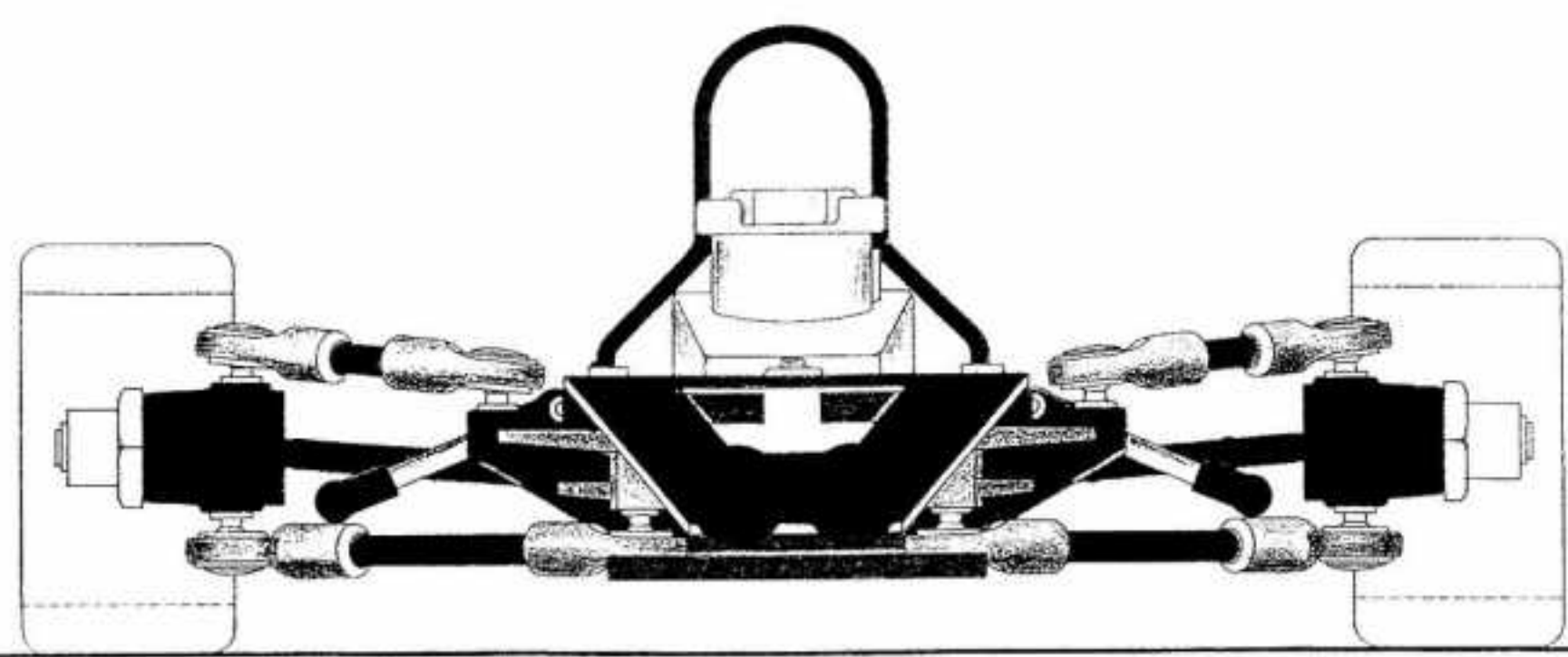

Micro - Racing

MANUEL DE MONTAGE
Sigma NC4



MONTAGE DE LA BOITE DE VITESSE

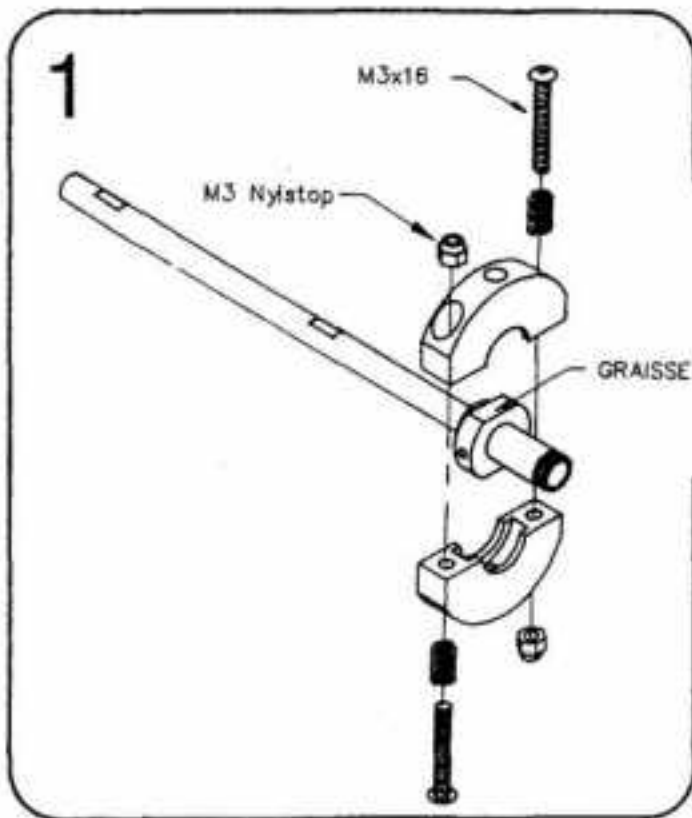

Ouvrir le sachet Nr.1

1- Mettre les écrous M3 nylstop dans les masselottes.
Mettre un peu de graisse épaisse sur les plats de l'adaptateur.
Assembler les masselottes avec les vis M3x16 après avoir mis les ressort en place.
Visser jusqu'à ce que les vis dépassent légèrement l'écrou nylstop, vous obtiendrez ainsi un bon réglage intermédiaire.

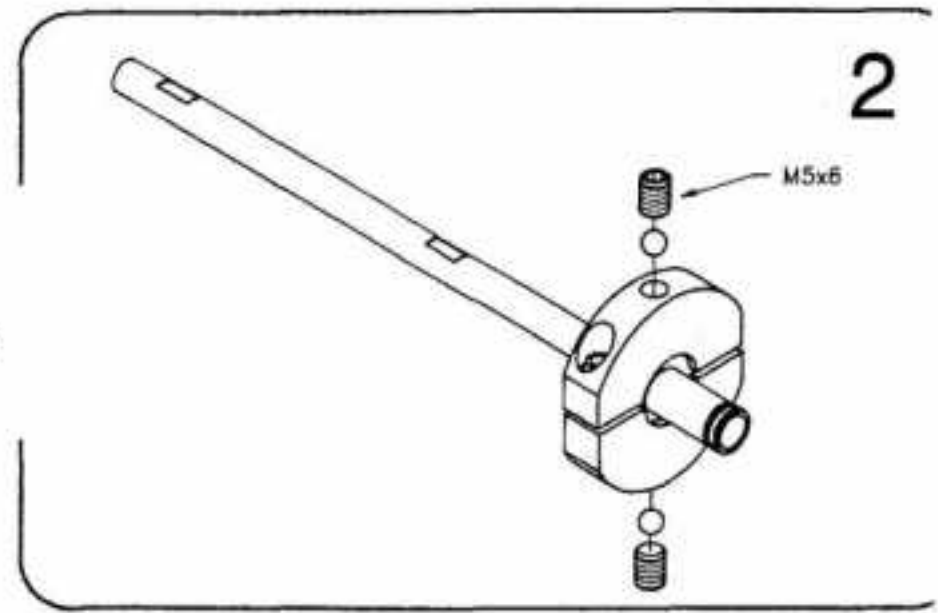

2- Insérez les billes de 4mm et mettez les vis M5x6, serrez jusqu'à ce que les deux masselottes commencent à décoller du support.

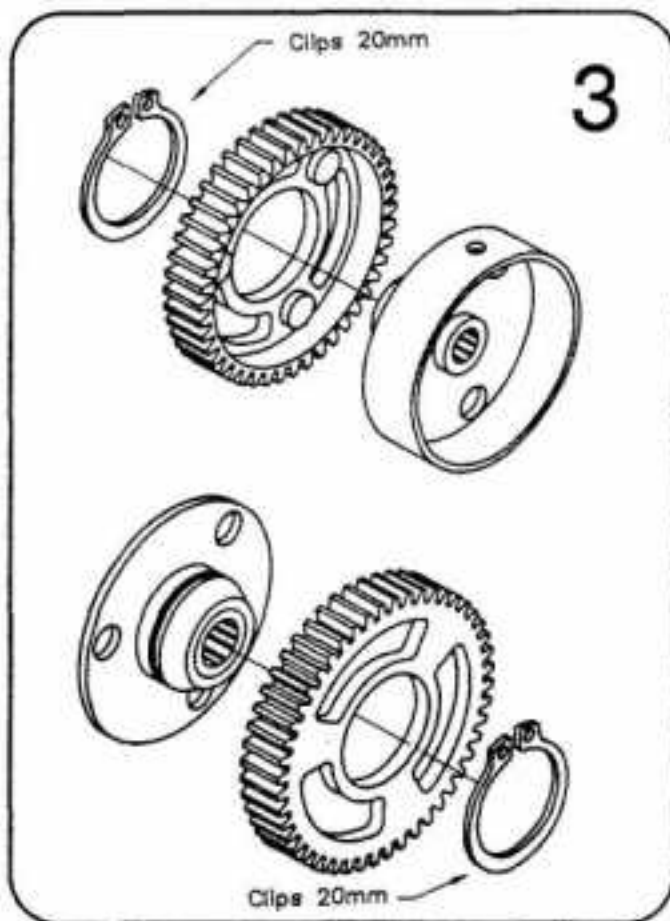

3- Assembler la couronne 44 dents sur la cloche et la couronne 48 dents sur la flasque de roue libre.
Fixer les couronnes avec les clips de 20mm.

4- Glisser la cloche sur l'axe de 6mm et la flasque sur l'adaptateur, puis assurer par le clips 7mm.

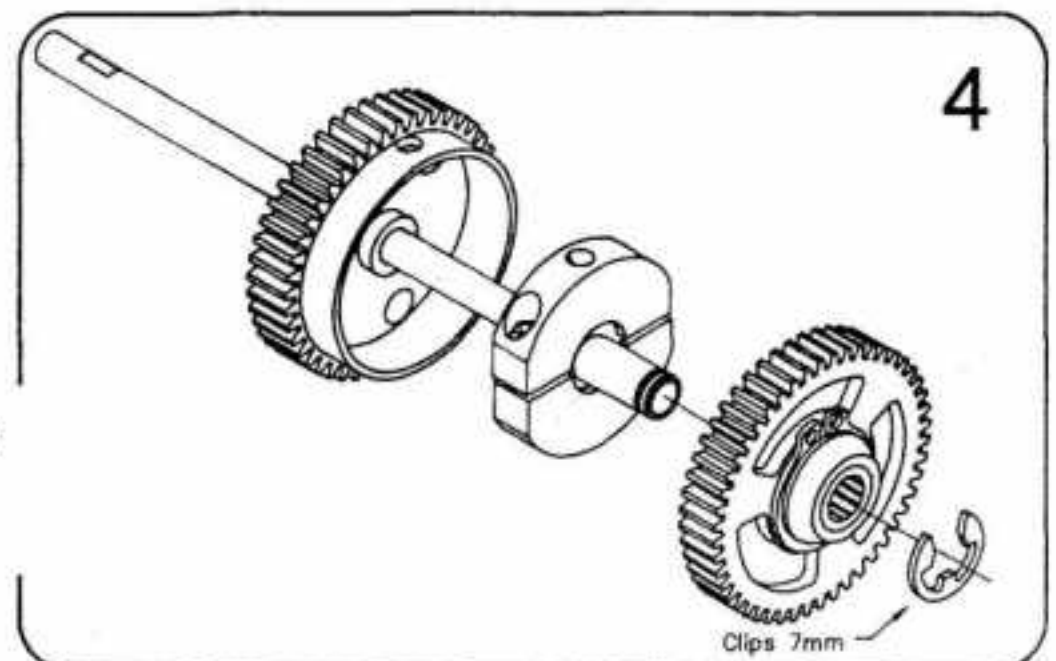

MONTAGE DU DIFFERENTIEL

Ouvrir le sachet Nr.2

1- Dégraisser les 2 disques(1) du train de billes de couronne avant l'assemblage. Mettre un peu de graisse dans les roulements et les trous de la couronne(2).

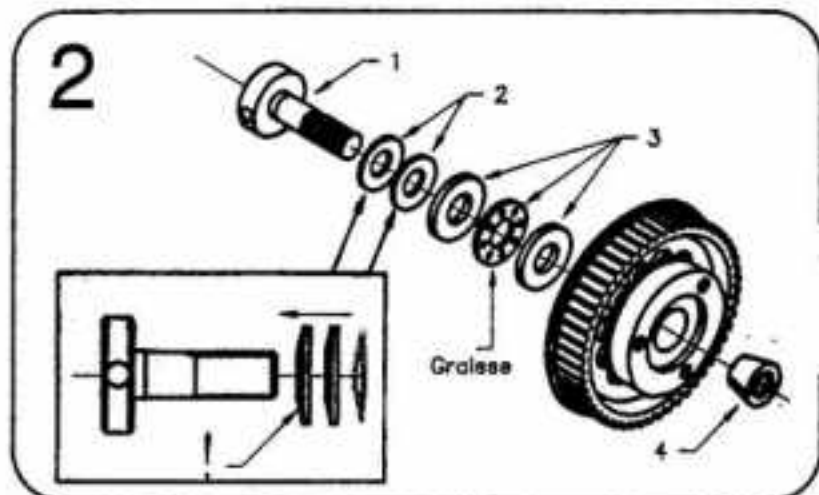
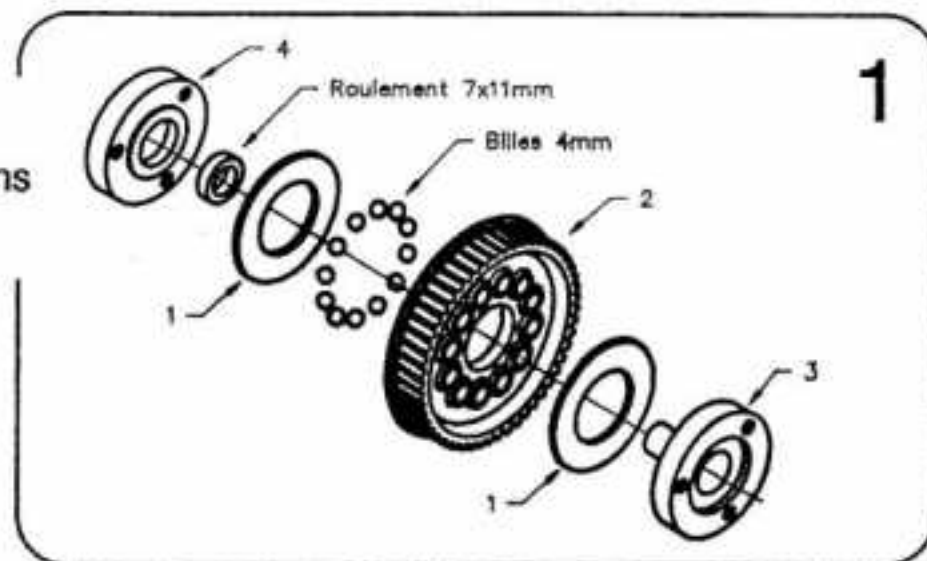

2- Mettre un peu de graisse sur le filetage de vis de différentiel(1), glisser les 2 rondelles belleville(2) sur la vis de différentiel. Graisser la butée à bille(3) et assembler le reste en vissant à la main jusqu'à résistance. L'écrou conique empêchera la vis de se desserrer.

3- Assembler les deux noix de cardan de différentiel avec les vis tête à six pans creux M3x6 et insérer le insert plastique(1) dans le noix de différentiel.

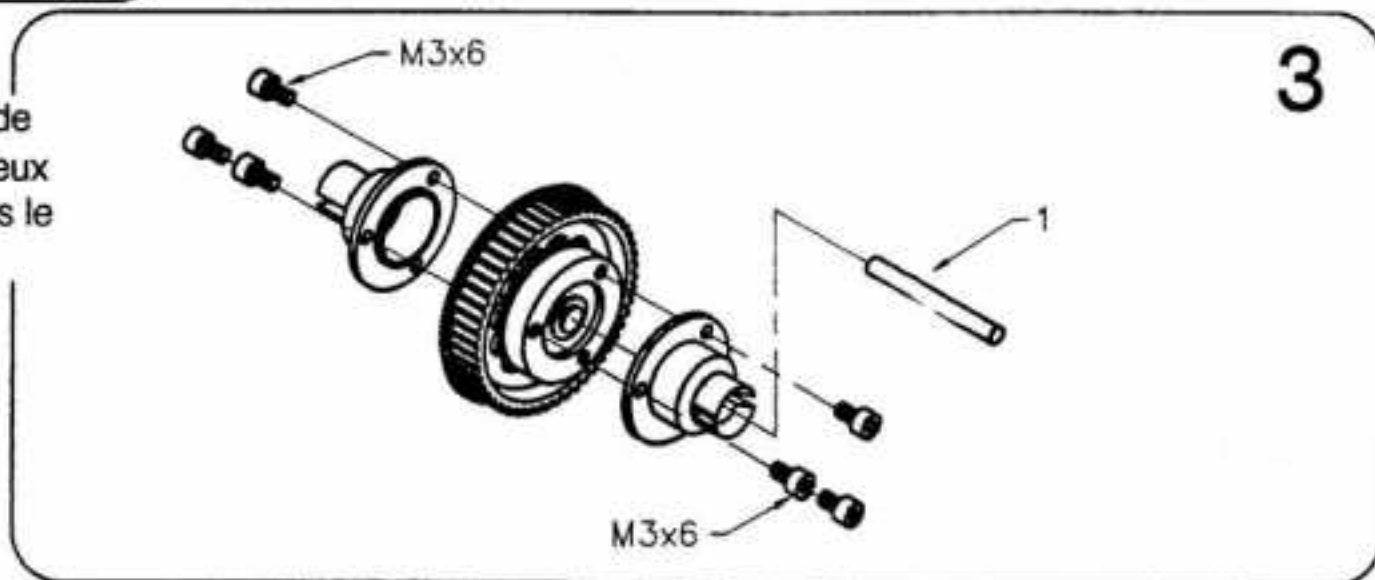

MONTAGE DES AMORTISSEURS

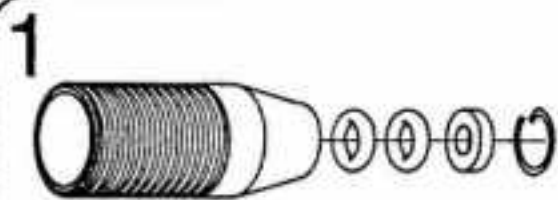

Ouvrir sachet No.3

1- Mettre les 2 joints torique dans le corps de l'amortisseur après les avoir graissés, puis la bague de guidage en plastique et assurer par le ressort.

2- Mettre le clips 2,3mm dans la première gorge puis glisser le piston 1,2 ou 3 trous suivant la dureté de l'amortissement souhaité (nous conseillons de mettre les pistons avec 2 trous avant et arrière), et bloquer le tout avec un clips 2,3mm dans la deuxième gorge.

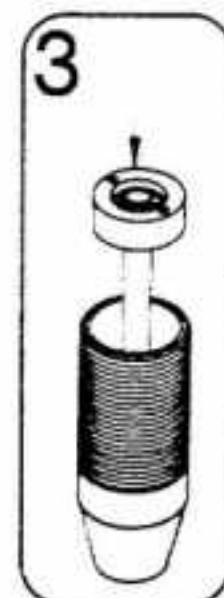
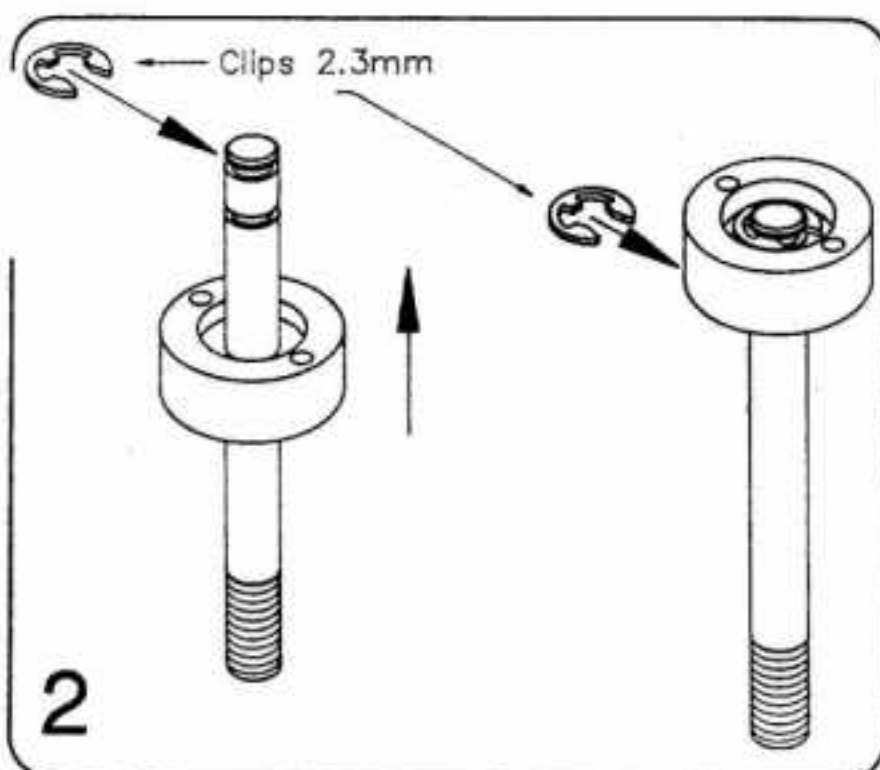

3- Mettre un peu d'huile sur le bout de l'axe d'amortisseur coté filetage puis inserrer doucement l'axe à travers les joints toriques.

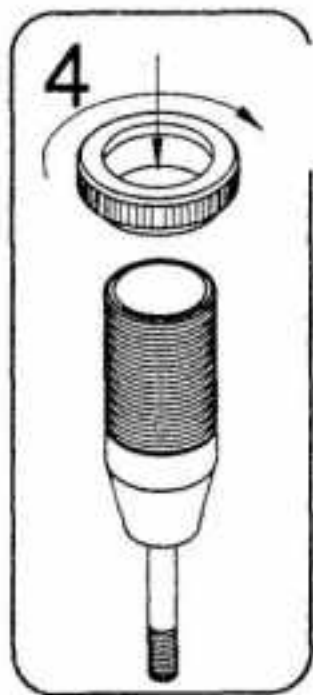

4- **V**isser la bague moletée sur le corps de l'amortisseur.

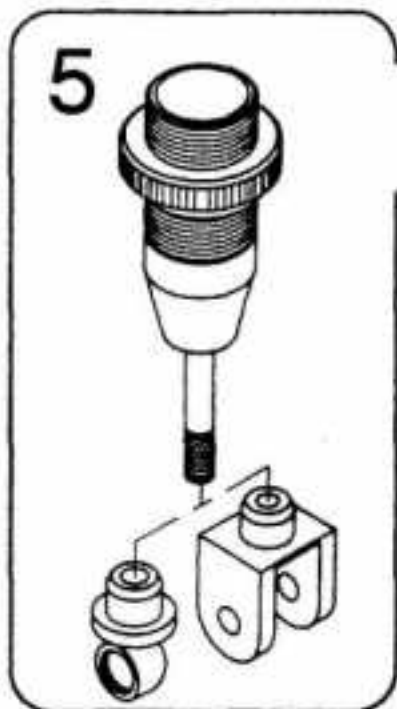

5- **V**isser la fourche (amortisseurs arrière) ou la chape (amortisseurs avant) sur l'axe de piston.

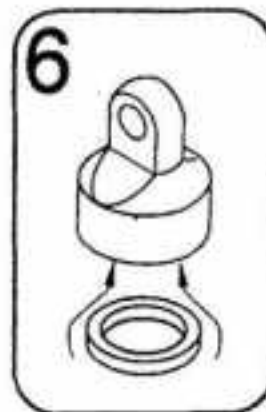

6- **M**ettre la coupelle caoutchouc dans le bouchon avant de visser sur le corps d'amortisseur.

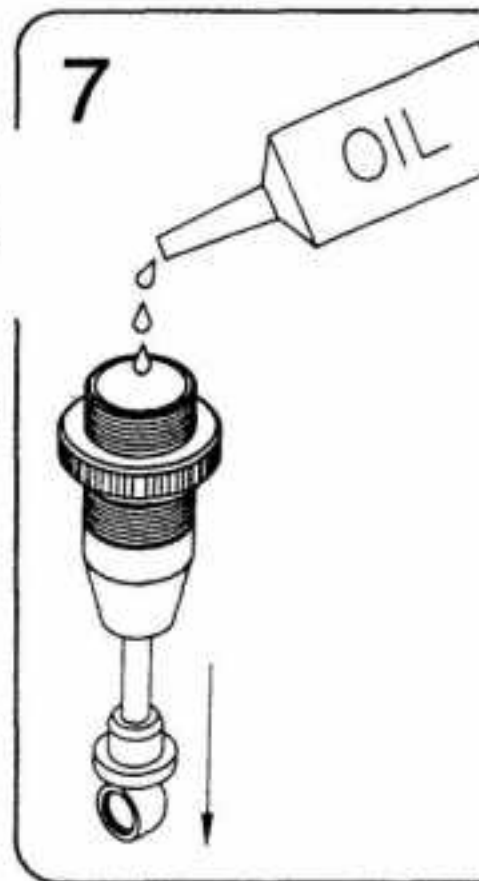

7- **R**emplir le corps avec de l'huile puis faire monter et descendre le piston doucement pour chasser les bulles d'air. Mettre ensuite le piston en position basse et finir de remplir d'huile de telle sorte que la surface de l'huile forme une cuvette.

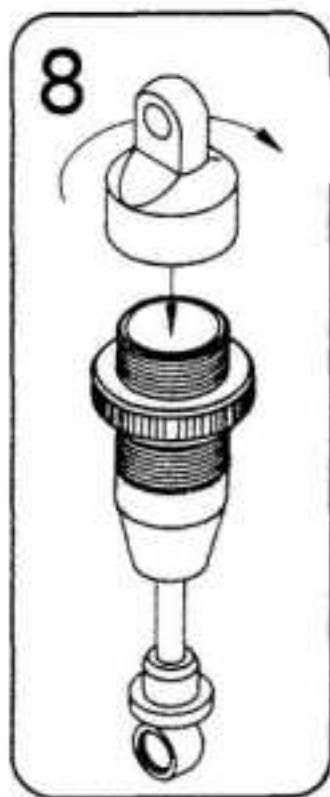

8- **V**isser doucement le bouchon sur le corps pour permettre à l'air de s'évacuer.

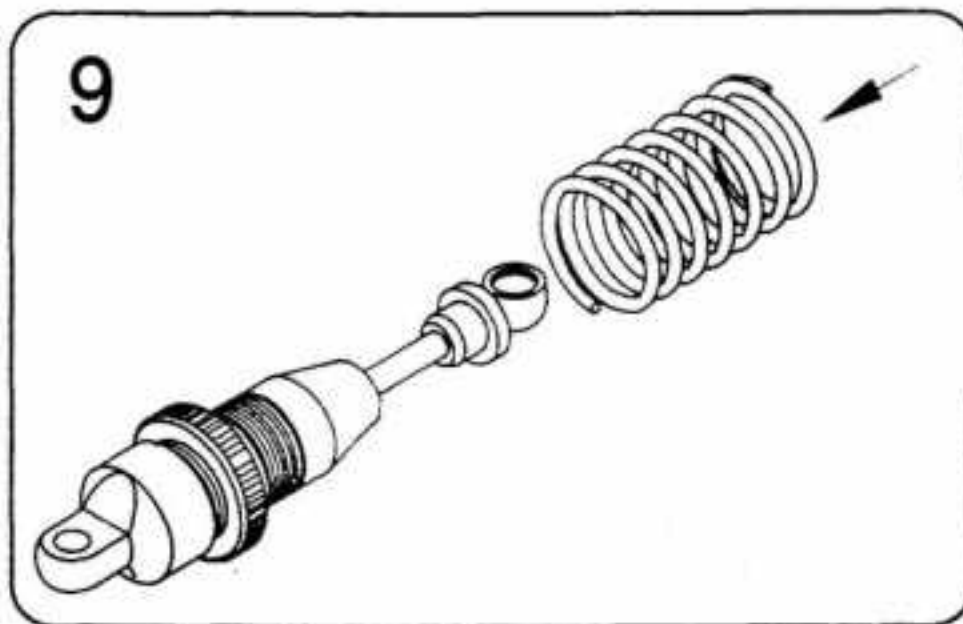

9+10- **F**inir le montage en mettre le ressort et son support.

Nota: Les ressorts d'amortisseurs livrés avec le kit sont d'épaisseur 1.3mm.

D'autres duretés sont disponibles: 1.1mm, 1.2mm, 1.4mm et 1.5mm.

L'huile d'amortisseurs livrés avec le kit est du PARSEC type 2 (ref.1076), d'autres disponibles sont:

PARSEC type 1 léger (ref.1075)
PARSEC type 3 lourd (ref.1077)

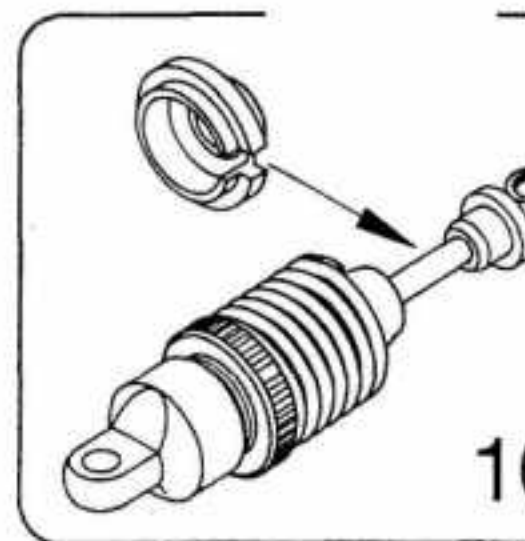

10

MONTAGE DU TRAIN ARRIERE

Ouvrir le sachet Nr.4

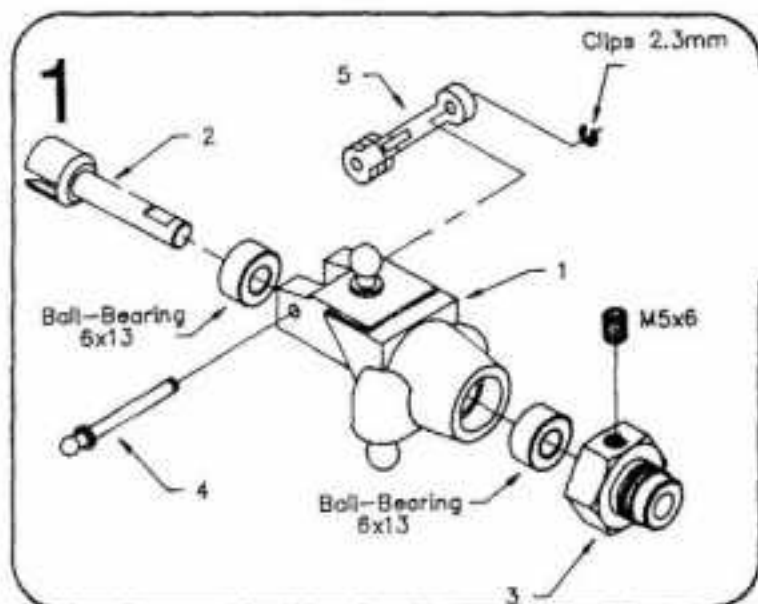

1- **M**ettre les roulements dans la fusée arrière(1) puis l'axe de roue(2), placer l'adaptateur(3) et serrer avec la vis M5x6. Insérer l'axe de fixation d'amortisseur(4) dans la fusée arrière, connecter le bras tirant long(5) et mettre un clips de 2,3mm. Répéter cette opération pour le coté gauche en veillant à inverser l'axe de fixation d'amortisseur.

2- **M**ettre les coquilles(1) de rotules autour des billes du palier arrière(3) et emboîter le triangle inférieur(2) en veillant à ce que la flèche soit dirigée vers l'avant. Fixer les cocuilles à l'aide des clips de 9mm.

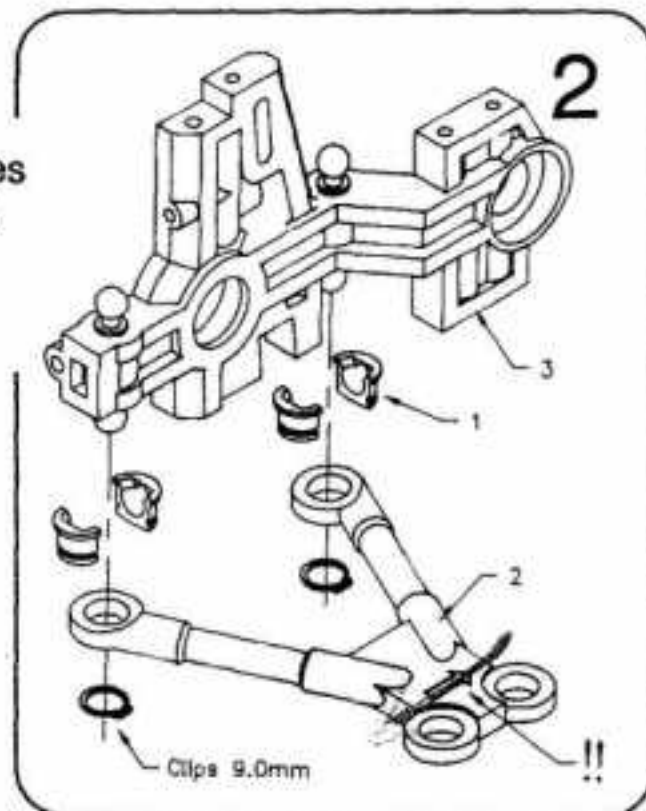

NOTA:

Prendre les inserts droit et gauche(L+R)de paliers arrière, vous remarquerez un léger pincement; pour le supprimer emboîter un tournevis de manière à écarter les 2 coté légèrement puis chauffer à l'aide d'un briquet durant 5à6 secondes et enlever le tournevis vous obtiendrez ainsi le parallélisme souhaitable.

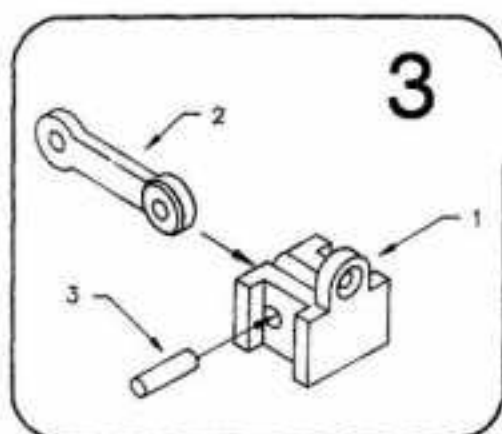

3- **M**ettre le bras tirant court(2) dans l'insert(1) coté épaisseur 3mm et emboîter la goupille(3) à travers l'insert.



4- **E**mboîter les inserts dans leurs paliers respectifs et fixer les par les vis 2,2x6,5.

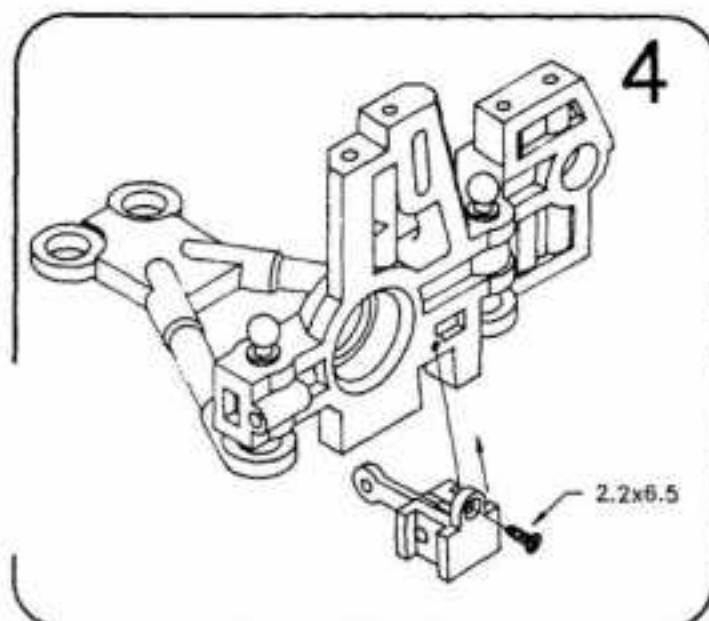

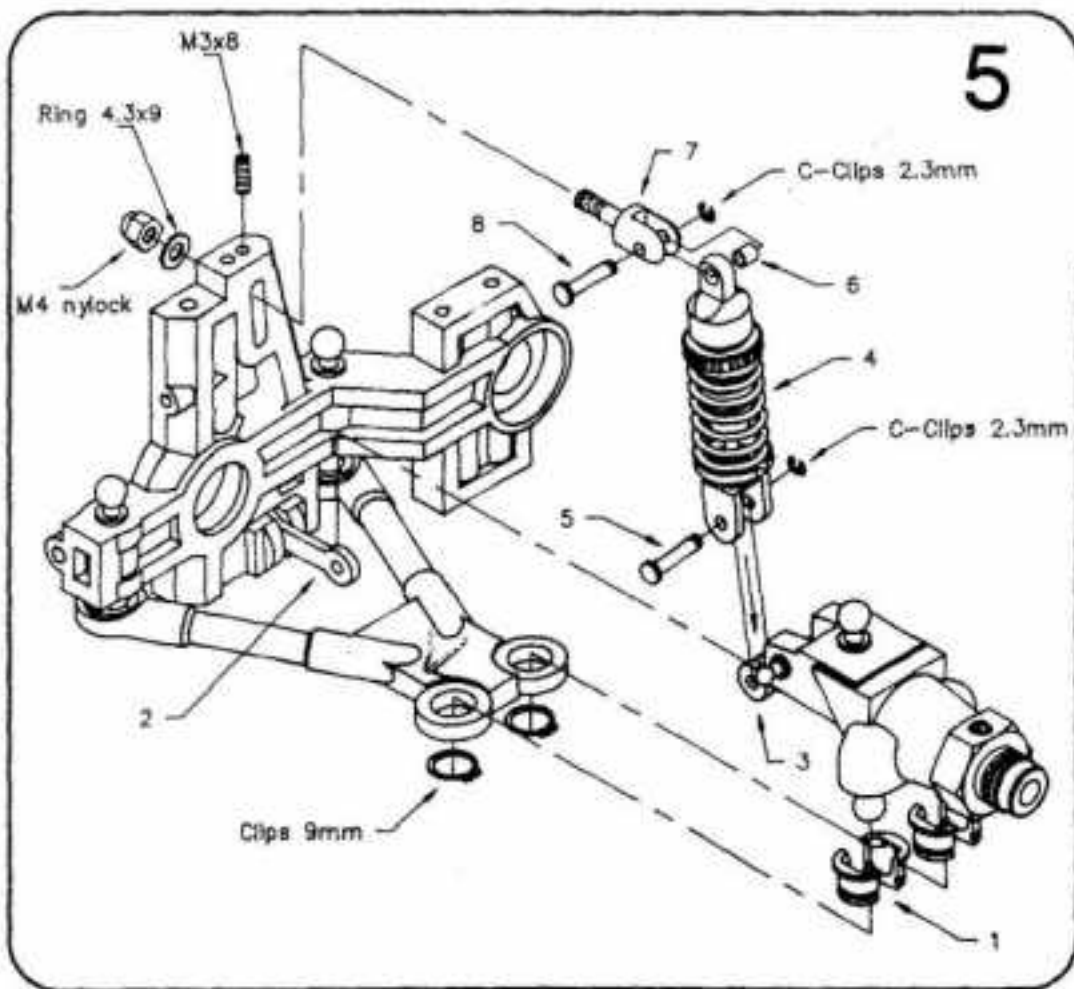

5

5- Mettre les coquilles(1) de rotule sur la fusée pré-montée et connecter sur le triangle inférieur p assurer avec les clips de 9mm. Mettre le bras-tira court(2) dans la fourche du bras-tirant long(3), pla l'amortisseur(4) sur les bras-tirants assemblés et glisser la goupille(5) et assurer par un clips de 2,3mm.

Mettre une bague nylon(6) au sommet de l'amortisseur et mettre la vis de réglage de garde à sol(7) sur l'amortisseur, glisser la goupille(8) et assurer par un clips 2,3mm.

Monter le tout sur le palier, mettre une rondelle de 4,3x9mm et serrer avec un écrou nylstop M4. IDEM pour les deux cotés.

6- Mettre les coquilles(1) de rotules autour des billes et emboîter les triangles.

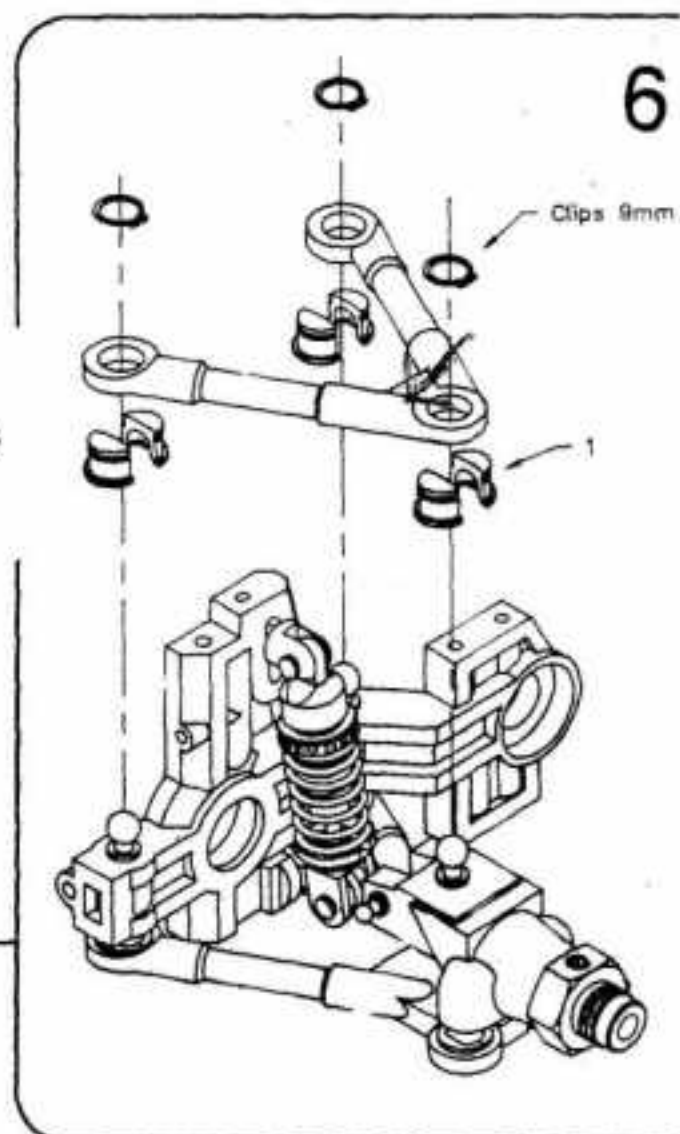

6

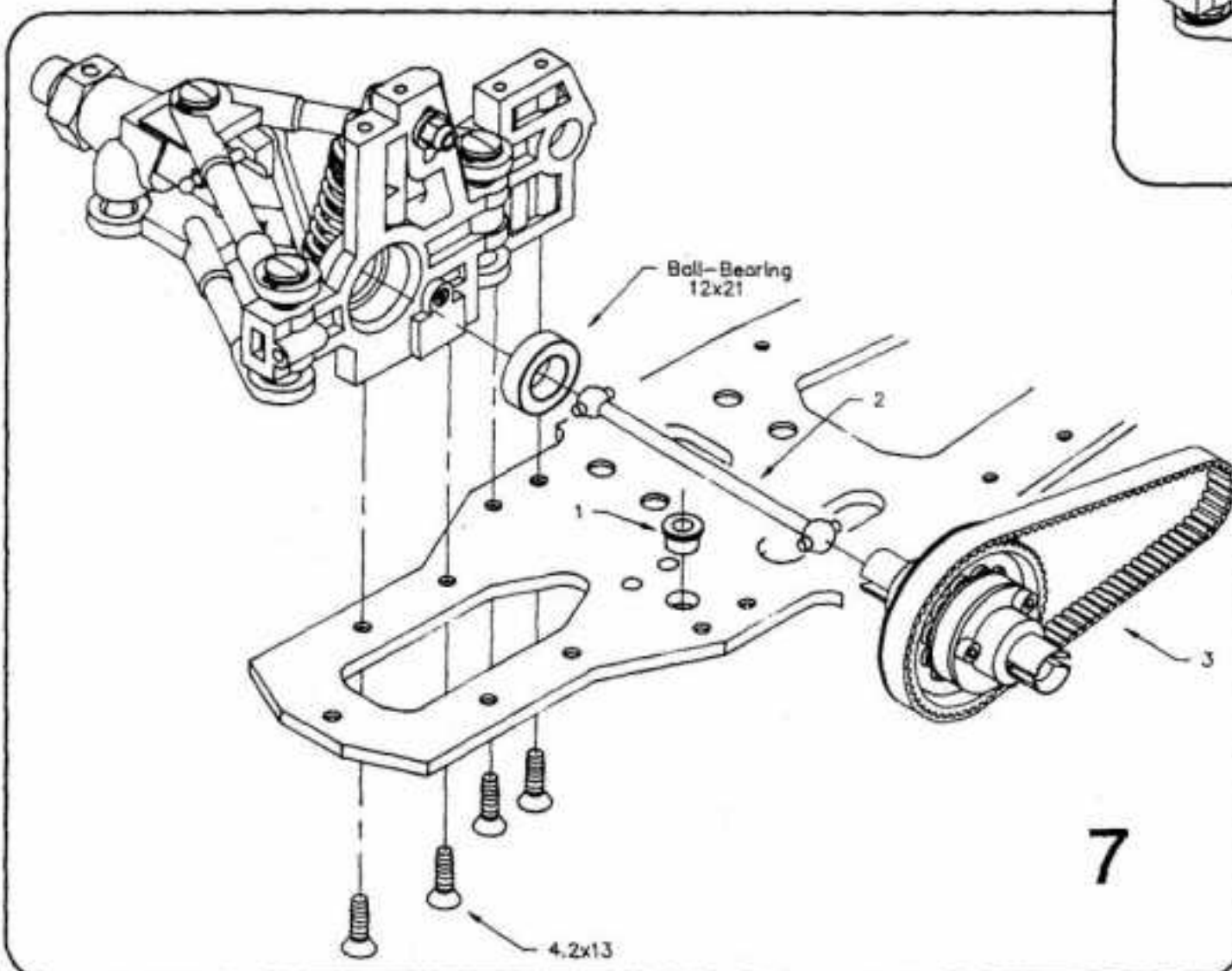

7

Ouvrir le sachet Nr.

7- Insérer la bague plastique(1) dans le chassis et le roulement 12x21 dans le palier arrière.

Mettre un peu de graisse sur les cardans, positionner le cardan(2) dans la fusée puis emboîter dans la noix de différentiel. Monter le palier sur le chassis avec les vis 4,2x13.

Placer la courroie arrière(3) et poursuivez avec l'autre coté.

8- Monter les goupilles(1) sur le support de frein(2) et enfiler les plaquettes(3) sur les goupilles.

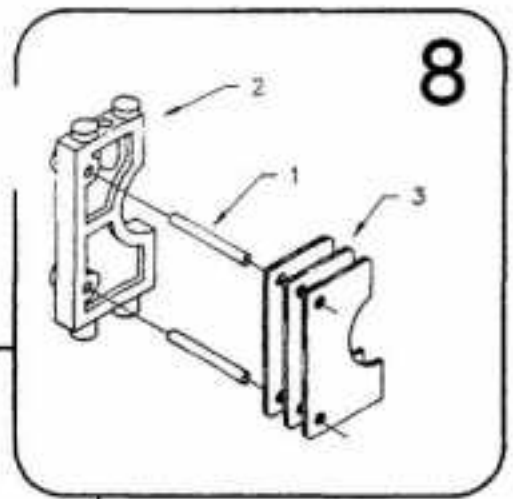

9

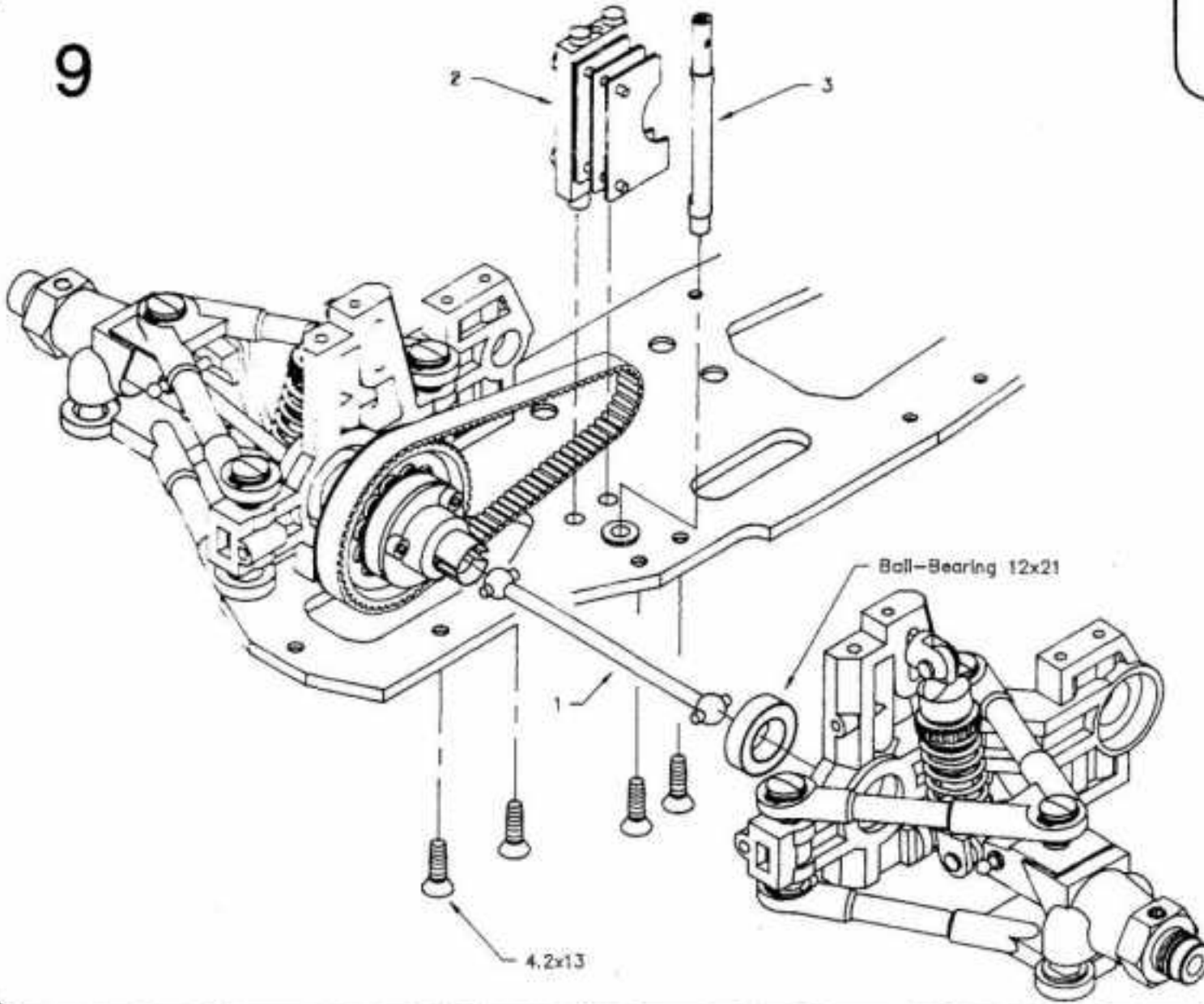

9- Insérer le roulement 12x21 dans le palier arrière, positionner le cardan(1) dans la fusée puis emboîter le différentiel. Monter le palier sur le châssis avec les vis 4,2x13. Mettre la support de frein(2) dans le châssis ainsi que la came de frein(3).

10- Positionner la plaque support de frein(2) après avoir mis la bague plastique(1), puis serrer sur les paliers à l'aide des vis 3,5x9,5.

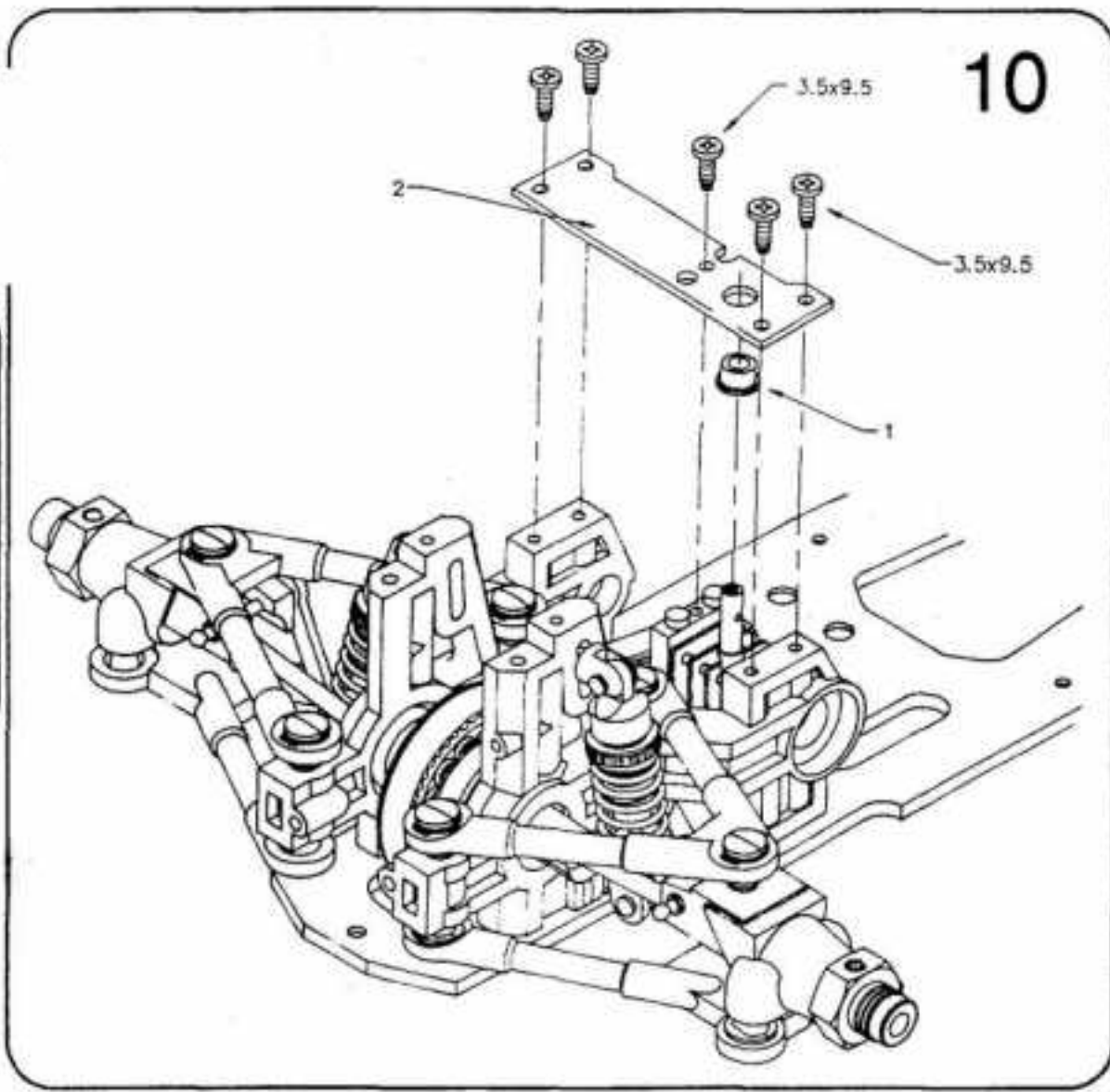

10

11- Assembler les chapes de barre anti-roulis arrière avec les vis M3x8, visser jusqu'au contact puis ajuster l'orientation.

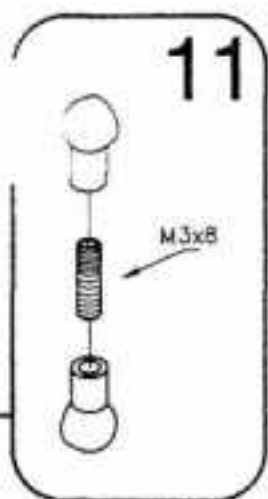

11

12

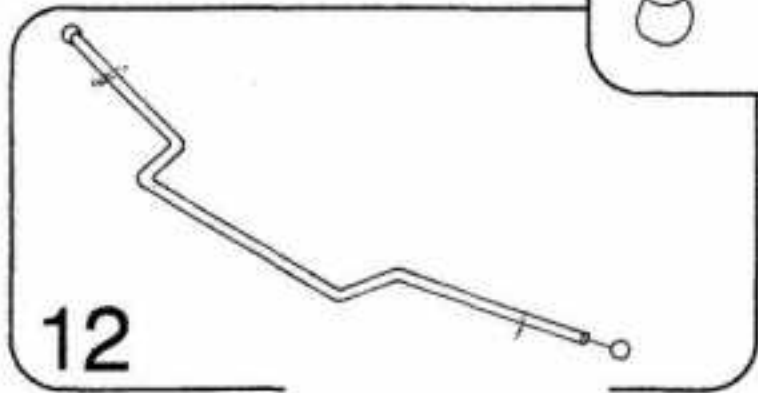

12- Souder les deux billes sur la barre anti-roulis arrière.

13

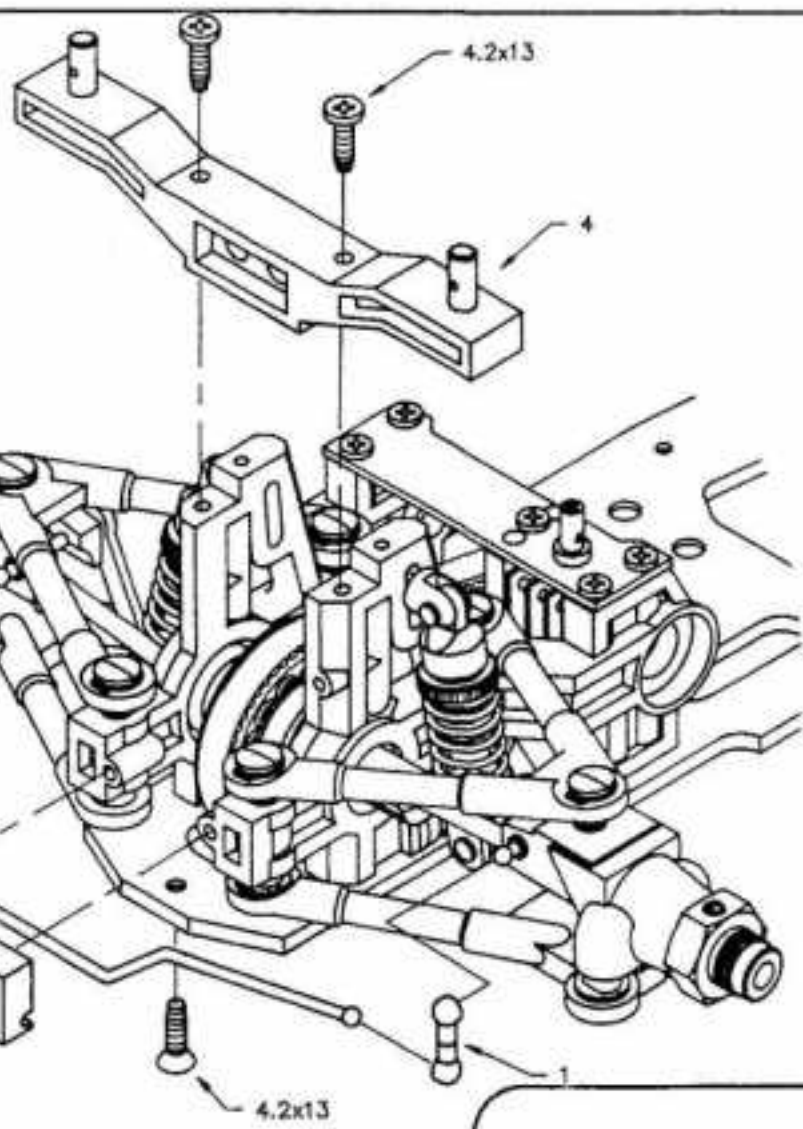

13- Monter les chapes de barre anti-roulis(1) sur la barre anti-roulis(2) et les fusées.

Mettre la barre anti-roulis en place, monter la plaque arriere(3) sur les paliers à l'aide des vis tête bombée 4,2x13 et sur le chassis avec la vis tête fraisée 4,2x13.

Monter la travers support de carrosserie(4) sur les paliers à l'aide des vis tête bombée 4,2x13



NOTA: Avant de monter les disques de frein, s'assurer qu'ils sont bien libre sur carré de l'adaptateur puis cyanolité les bords intérieurs puis surfacer chaque face des disques sur papier de verre.

14

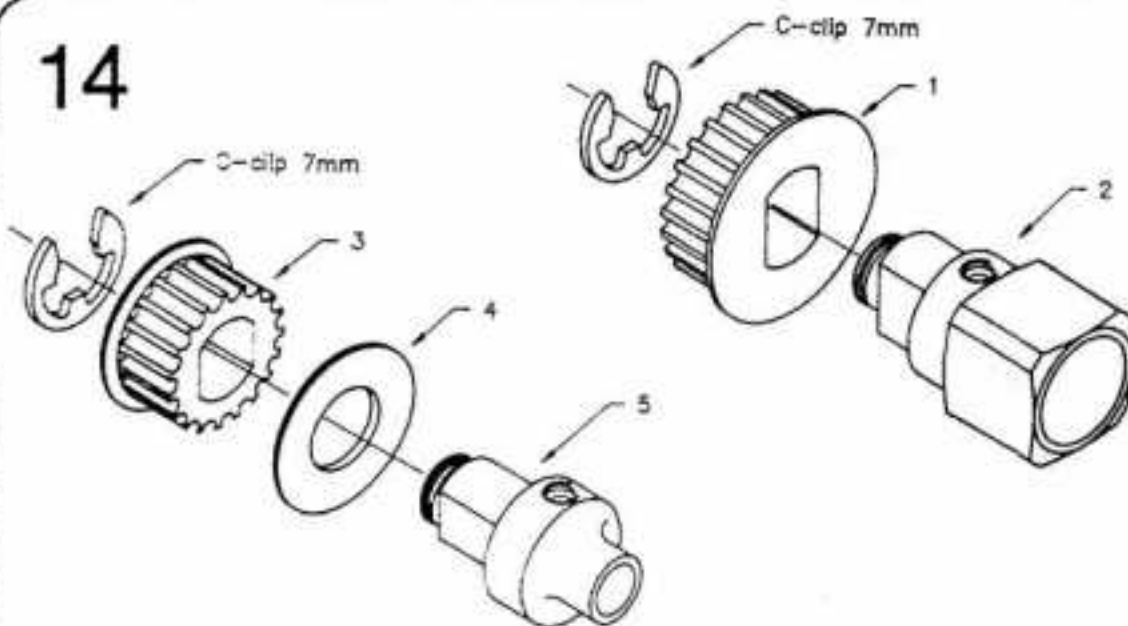

14- Mettre la poulie 25 dents(1) sur l'adaptateur de frein(2) et assurer par un clips de 7mm.

Mettre la poulie de 19 dents(3) sur l'adaptateur(5) apres avoir mis la disque de poulie(4)et assurer avec un clips de 7mm.

15

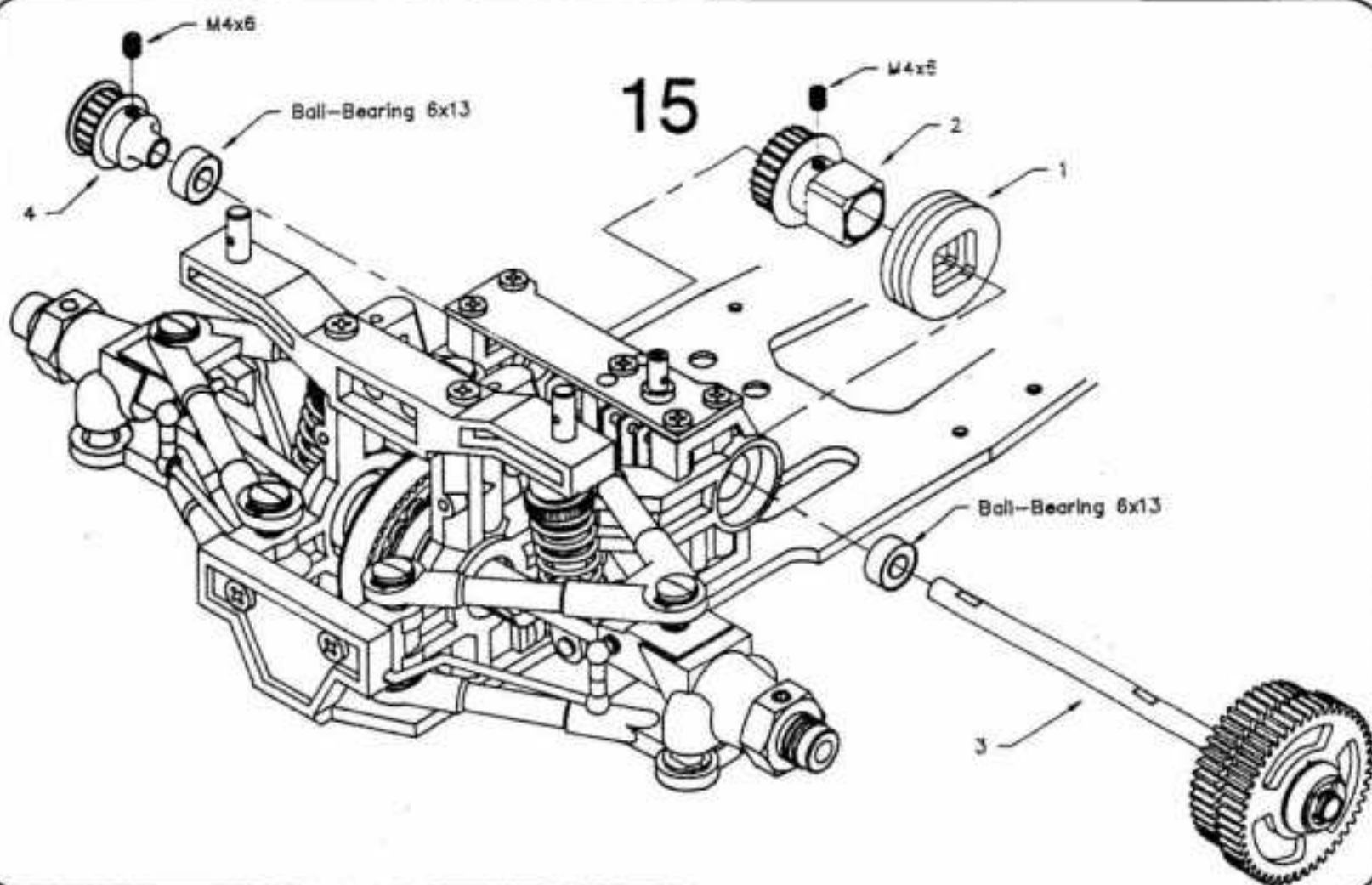

15- Insérer les 2 roulements 6x13 dans les paliers, mettre les 2 disques de frein(1) sur l'adaptateur(2), glisser les disques entre les plaquettes et faites passer la courroie.

Glisser ensuite l'axe de boîte de vitesse, l'adaptateur avec poulie 19 dents(4) et fixer les deux avec les vis M4x6.

Laisser un petit jeu entre la boîte de vitesse et les roulements.

MONTAGE DU TRAIN AVANT

Ouvrir le sachet Nr.6

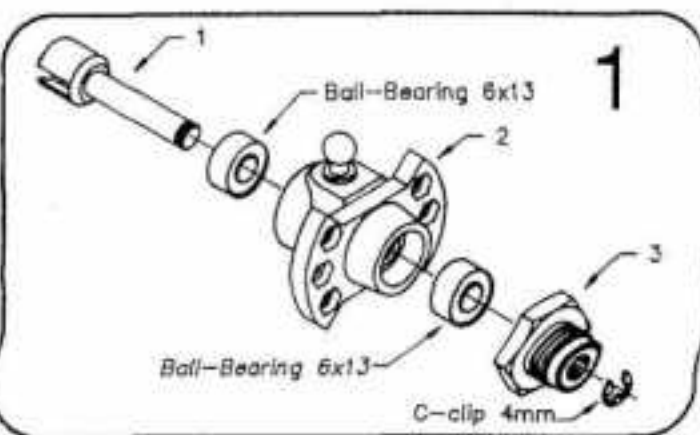

1- Mettre les roulements dans les fusées avant(2) puis l'axe de roues dans les roulements. Placer l'adaptateur de roue libre(3) sur l'axe et assurer avec un clips de 4mm.

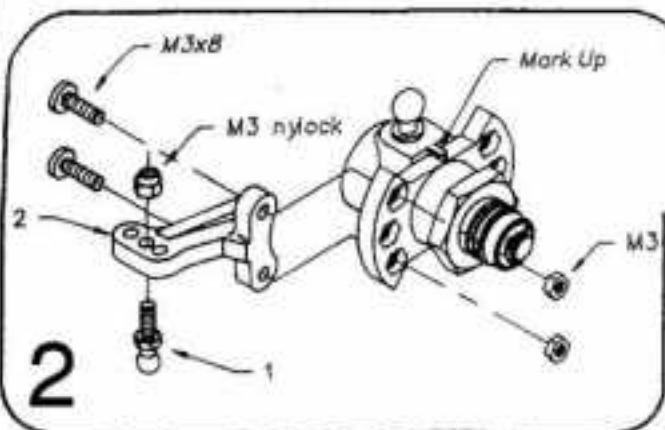

2- Monter le bras de direction(2) sur une fusée avec les vis M3x8 et les écrous. ATTENTION: Monter la fusée marquage en HAUT! Positionner la bille de direction(1) dans le trou du milieu du bras de direction et assurer avec le ecrou nylstop M3.

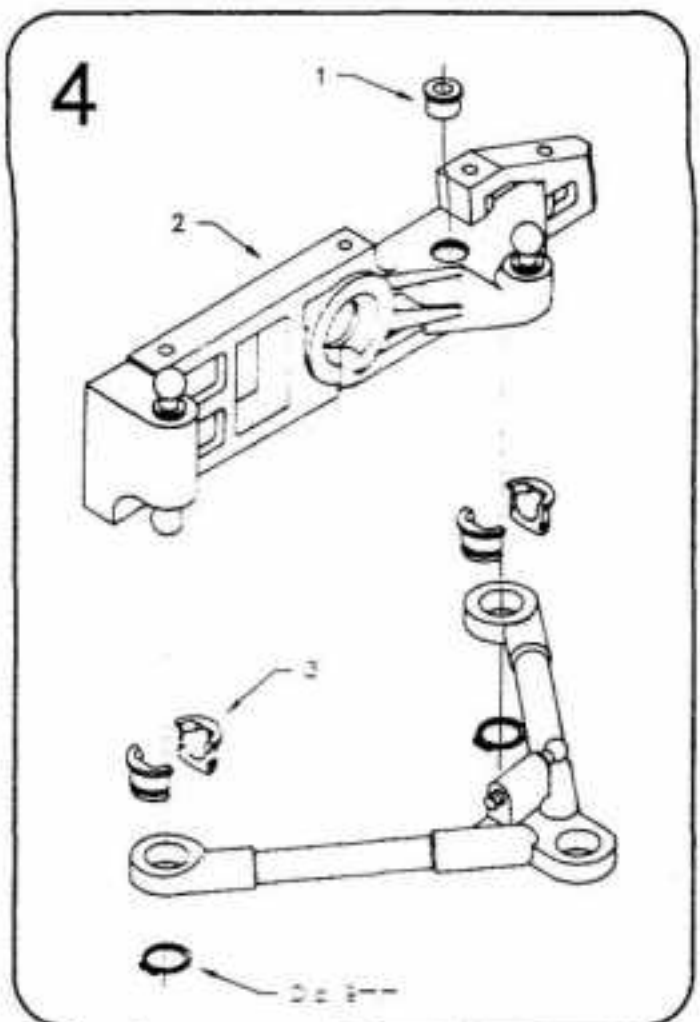

3- Mettre la bille du triangle inferieur en place, visser jusqu'a l'épaulement.

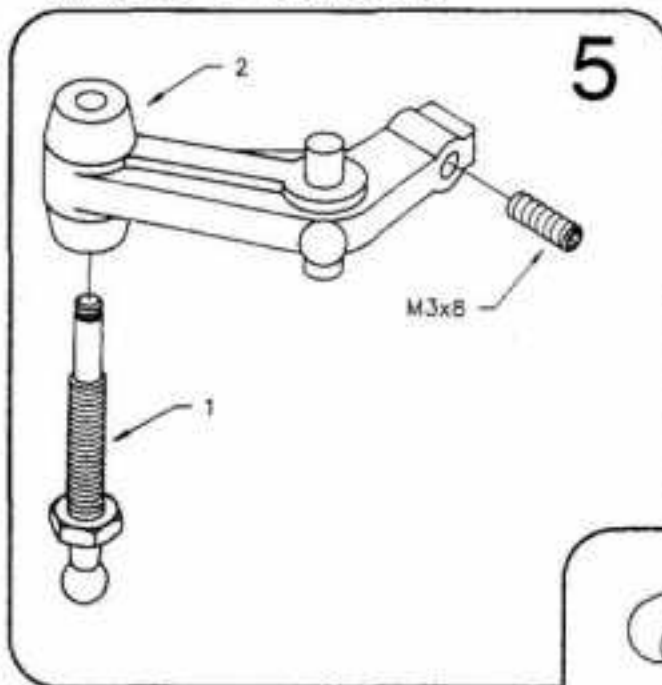
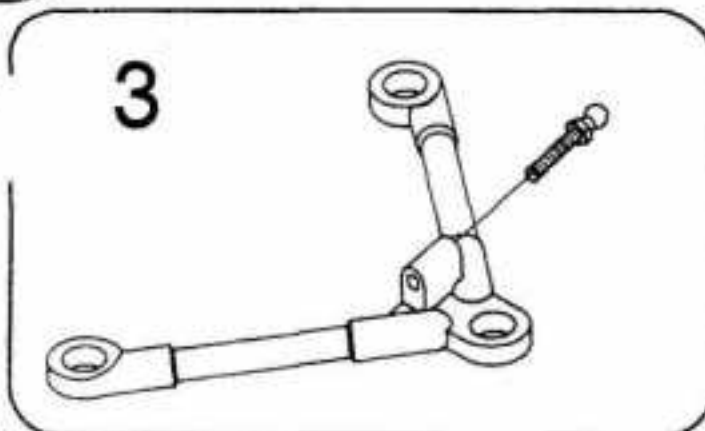

5- Mettre l'axe pour barre anti-roulis et amortisseur(1) dans le basculeur(2) ainsi que la vis de butée haute M3x8.

4- Insérer la bague plastique(1) dans un palier avant(2), puis mettre le triangle inferieur sur le palier toujours en positionnant les coquilles(3) autour les billes et assurer avec les clips 9mm.

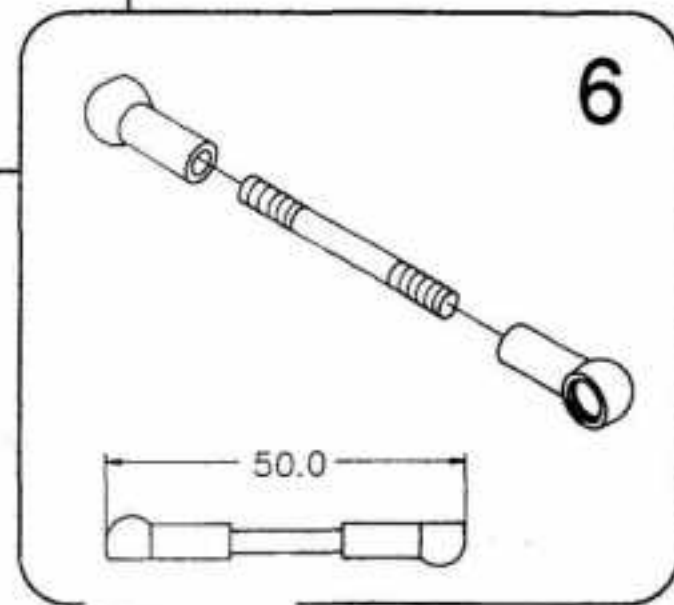

6- Visser les chapes sur l'axe bras poussant jusqu'à obtenir la bonne longueur.

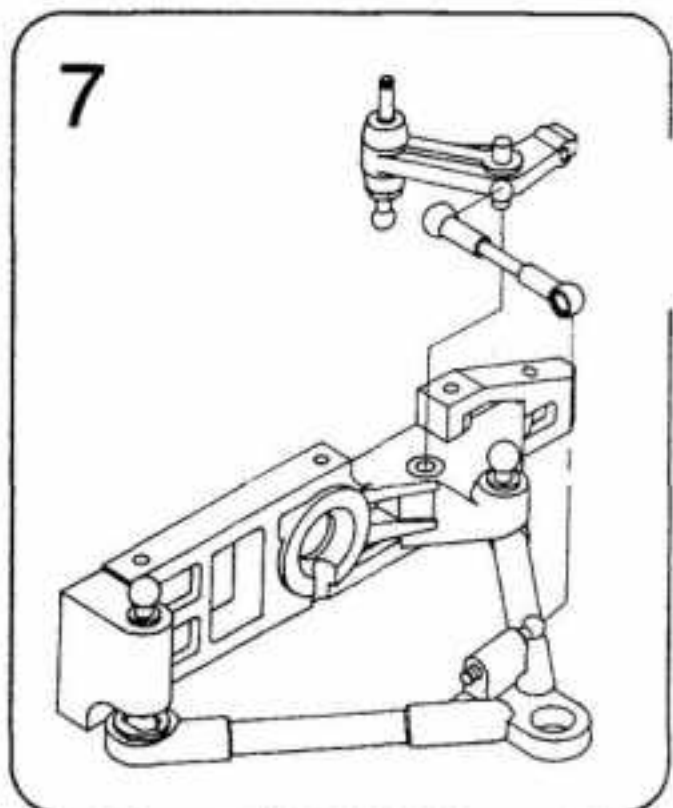

7- Mettre la chape sur la bille du basculeur et l'autre chape sur le triangle puis insérer l'axe du basculeur dans la bague du palier.

Ouvrir le sachet Nr.7

8

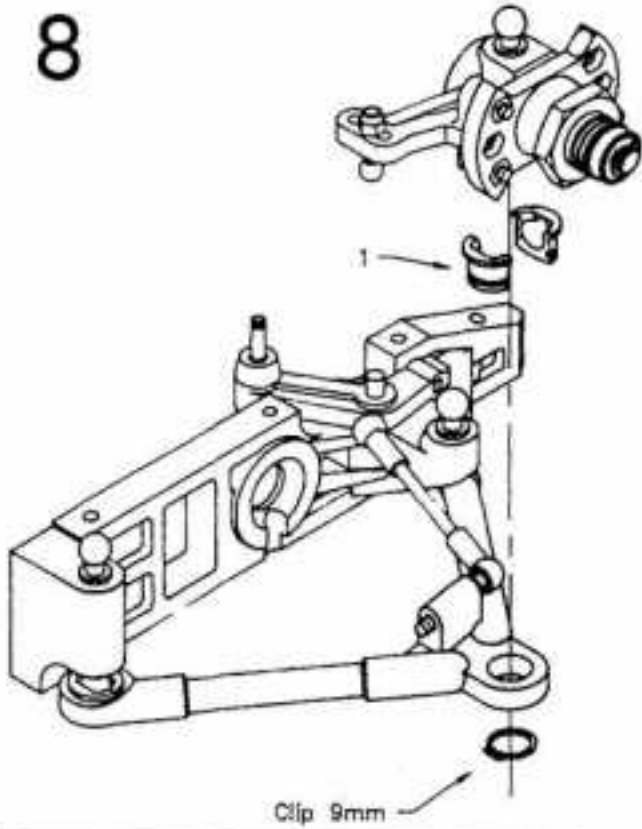

8- Assembler la fusée sur le triangle inferieur avec les coquilles et les clips 9mm.

9

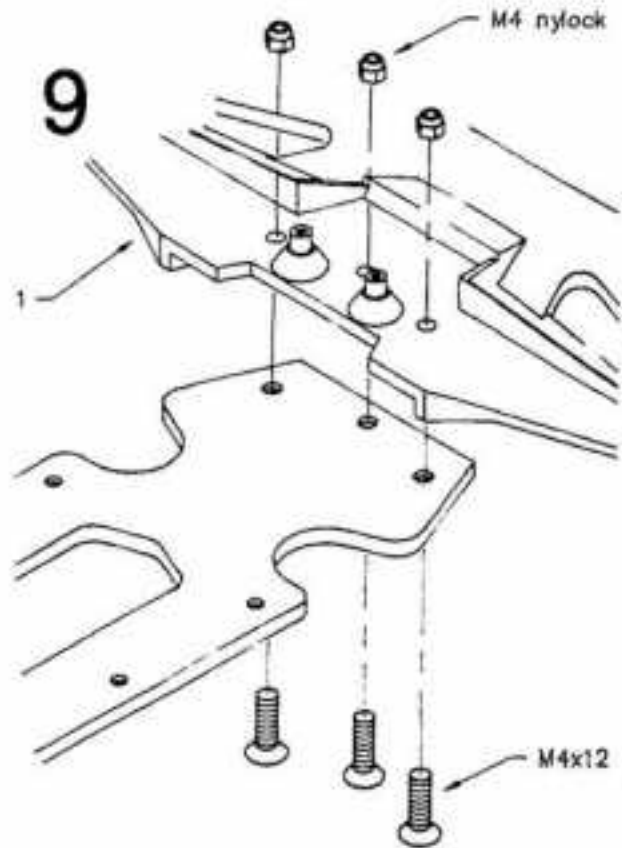

9- Monter le pare-choc sur le chassis à l'aide des vis M4x12 et les ecrous nylostop.

ARSEC
Micro - Racing

11- Insérer les roulements 6x13 dans les paliers, glisser la poulie 24 dents(1) puis la bague(3) sur l'axe avant(2). Passer la courroie(4) et glisser l'axe dans le roulement du palier gauche. Glisser le autre palier sur l'axe et monter le palier sur le chassis avec les vis tête fraisée 3,5x13

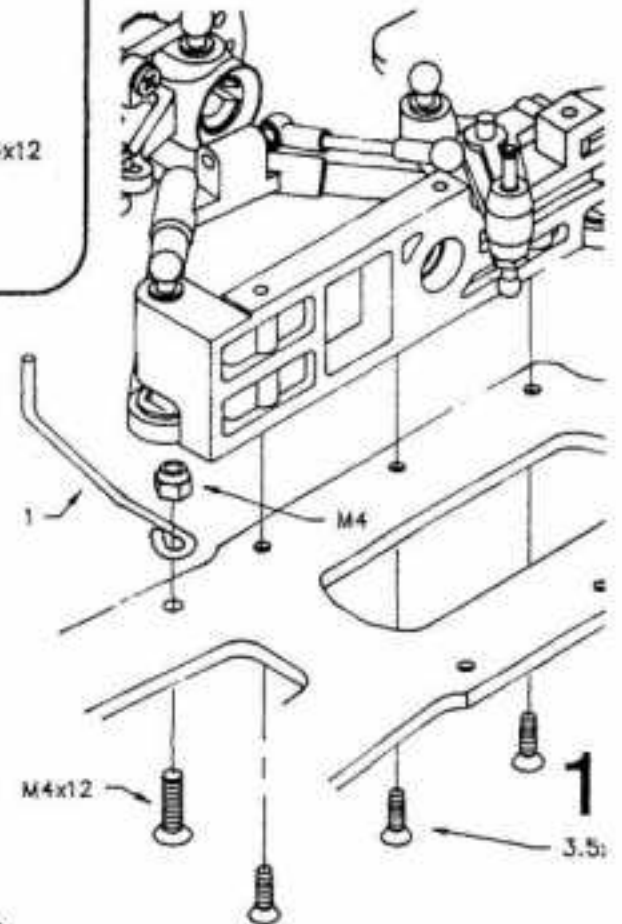

10- Monter le palier-avant sur chassis avec les vis parker tête fraisée 3,5x13. Monter le supp d'echappement avec la vis M4 tête fraisée et l'écrou nylostop

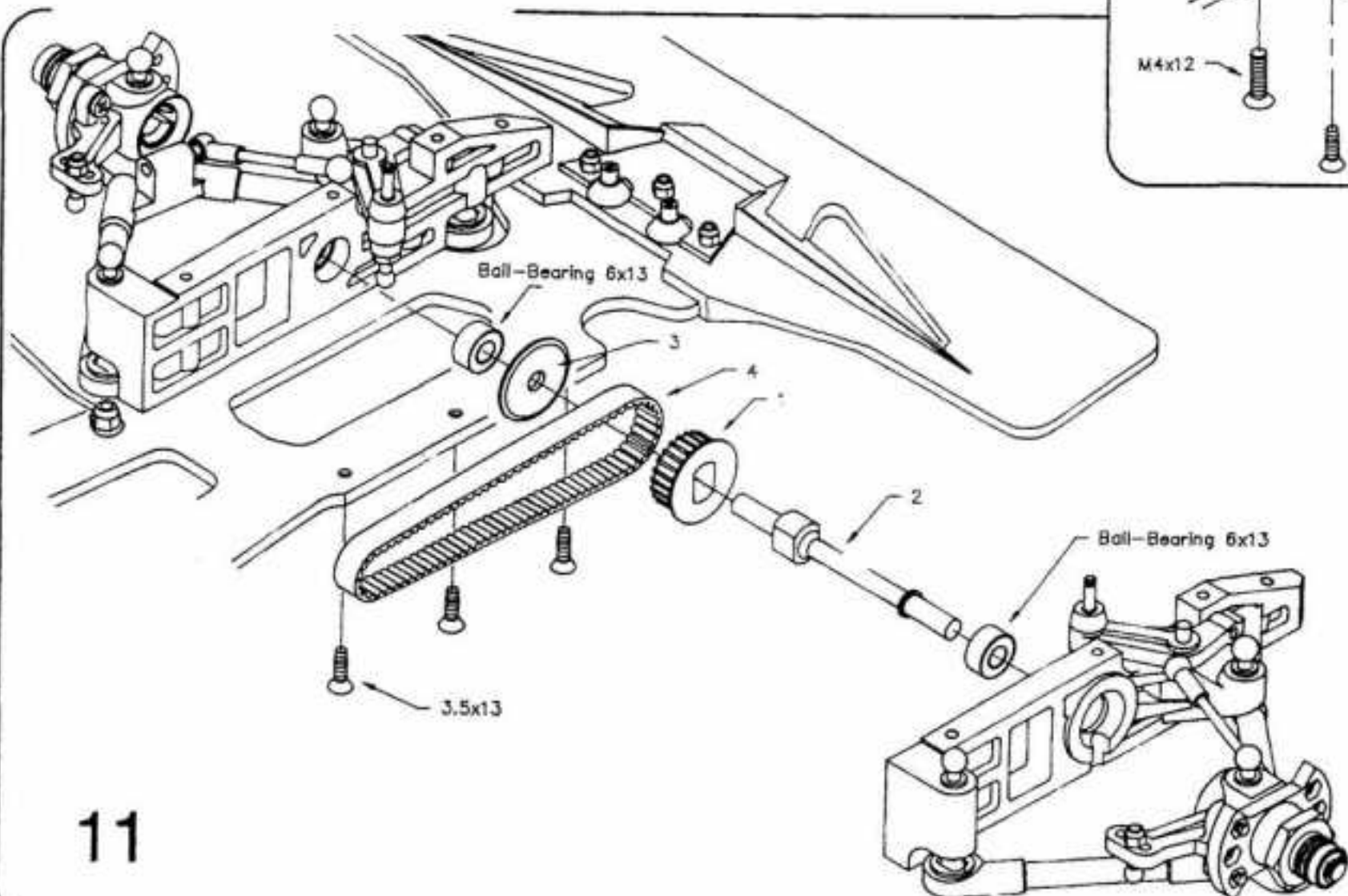

11

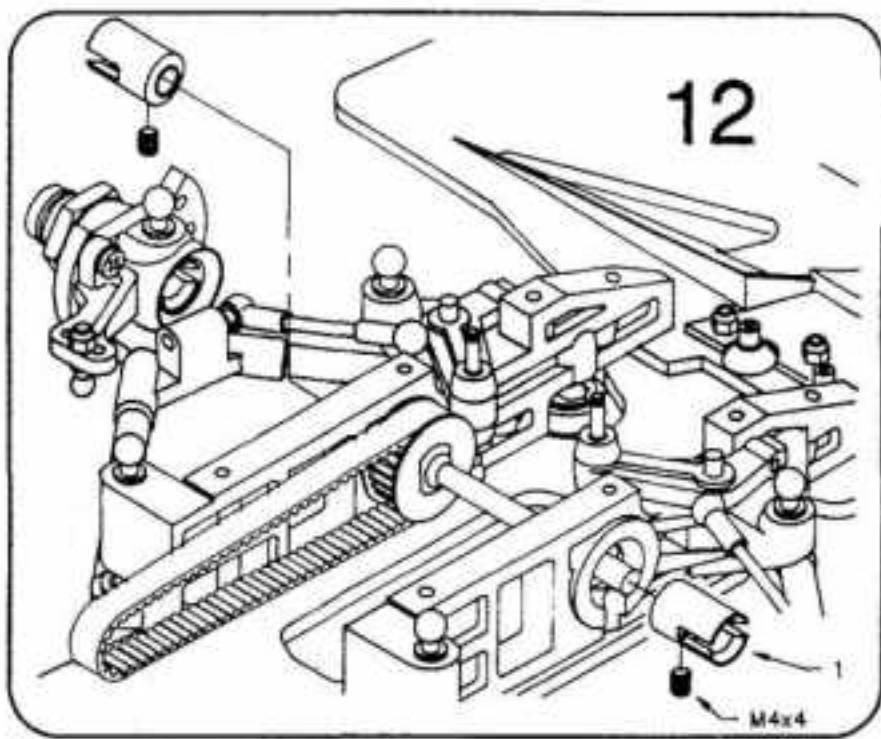

12

12- Monter les noix de cardan sortie d'axe avant et assurer avec les vis M4x4.

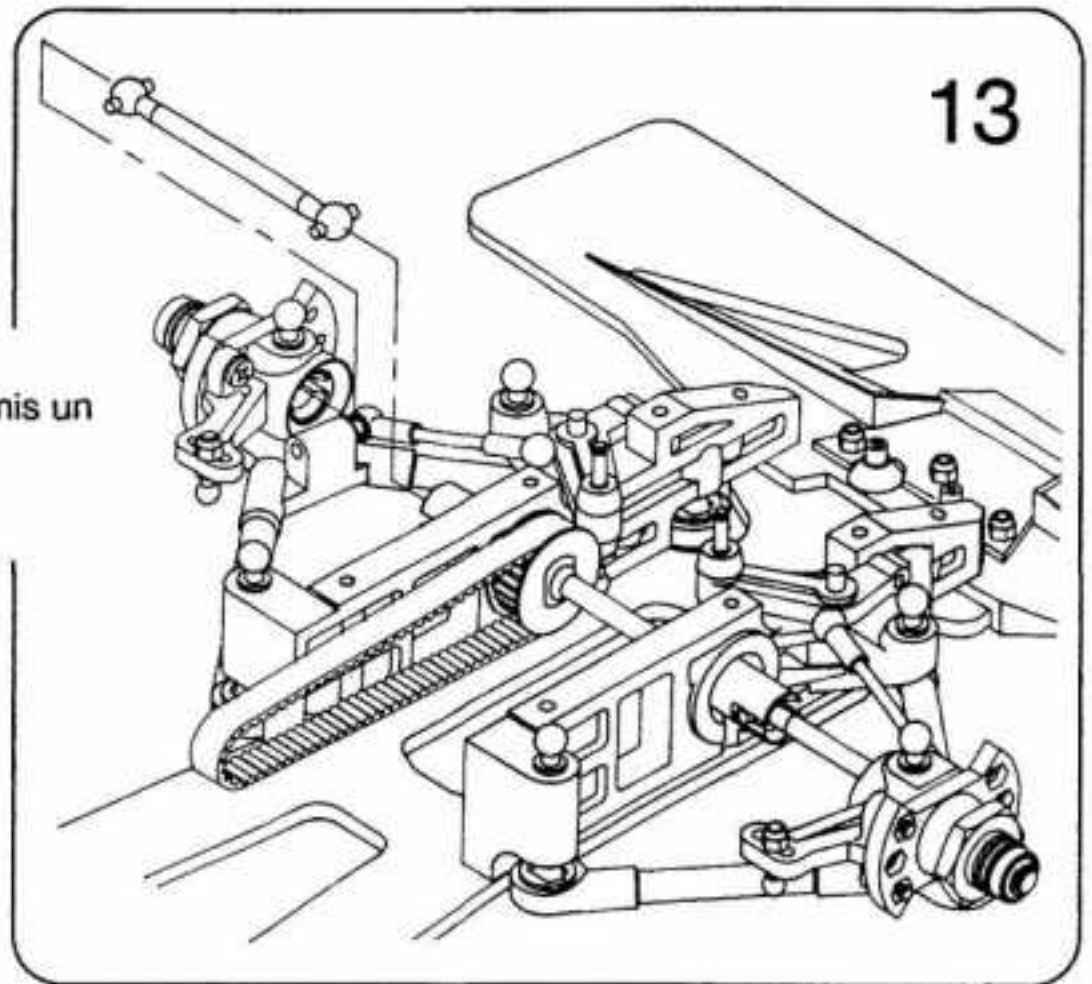

13

13- Monter les cardans après avoir mis un peu de graisse sur les sphères.

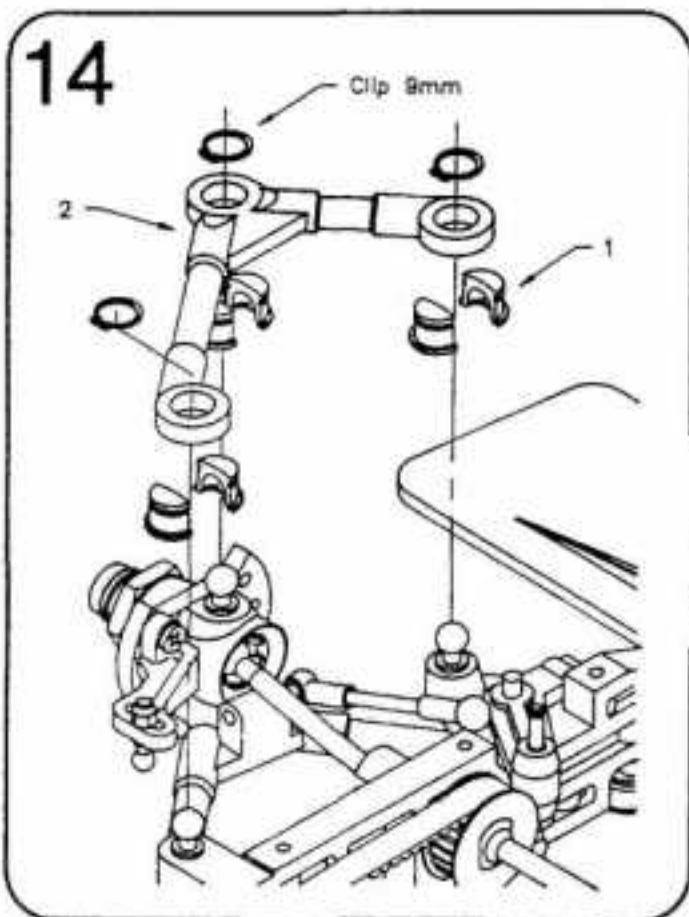

14

14- Monter les bras supérieurs avec les coquilles et les clips 9mm.

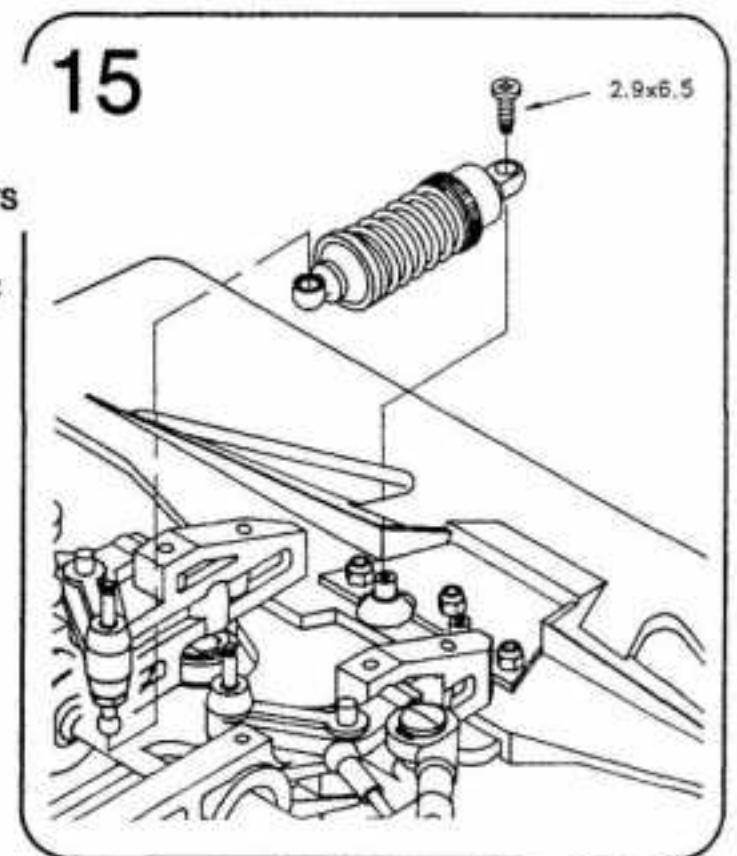

15

15- Monter les amortisseurs avant sur le pare-choc avec les vis 2,9x6,5 après avoir emboîté les chapes sur les billes des basculeurs.

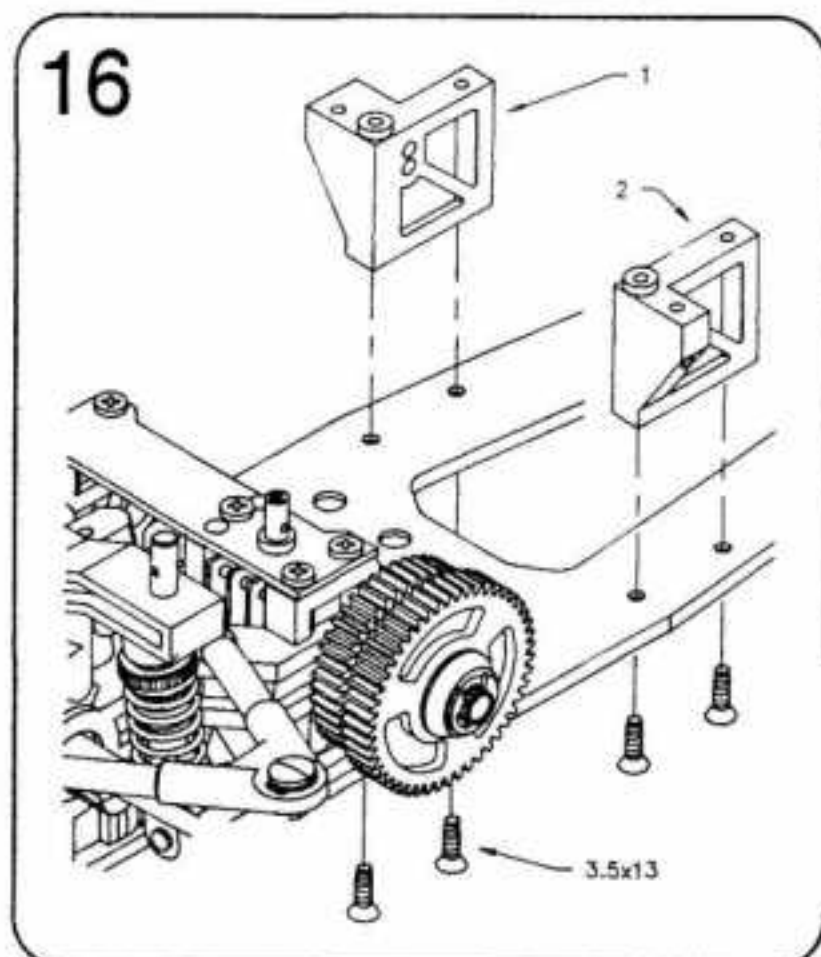

16

16- Monter les supports de platine radio (1,2) sur le chassis avec les vis 3,5x13.

ARSEC
Micro - Racing

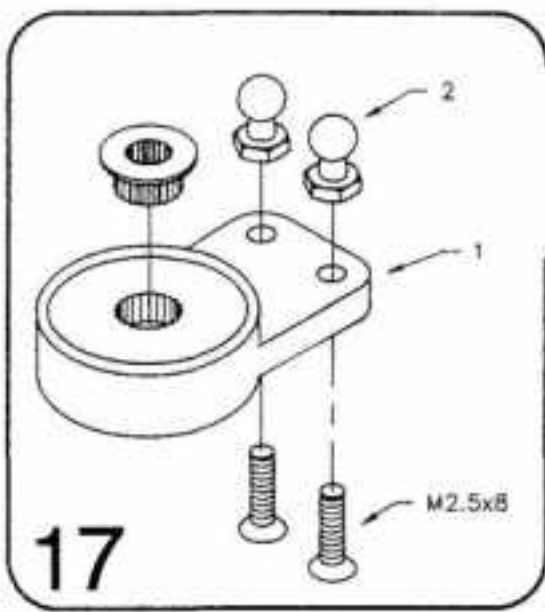

17- Avec le sauve-servo(1) vous trouvez 3 type d'inserts pour les servo's tres connue. Mettre le insert dans le sauve-servo puis visser les billes(2) à l'aide des vis M2,5x8.

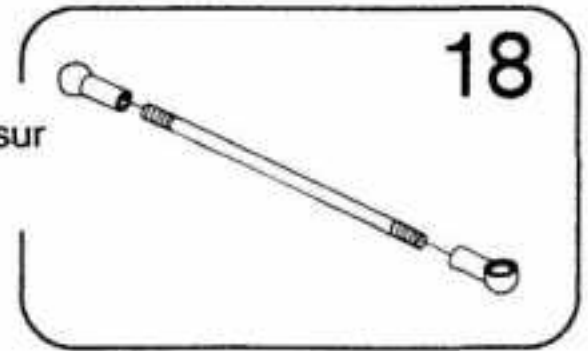

18- Visser les chapes sur les bielles de direction

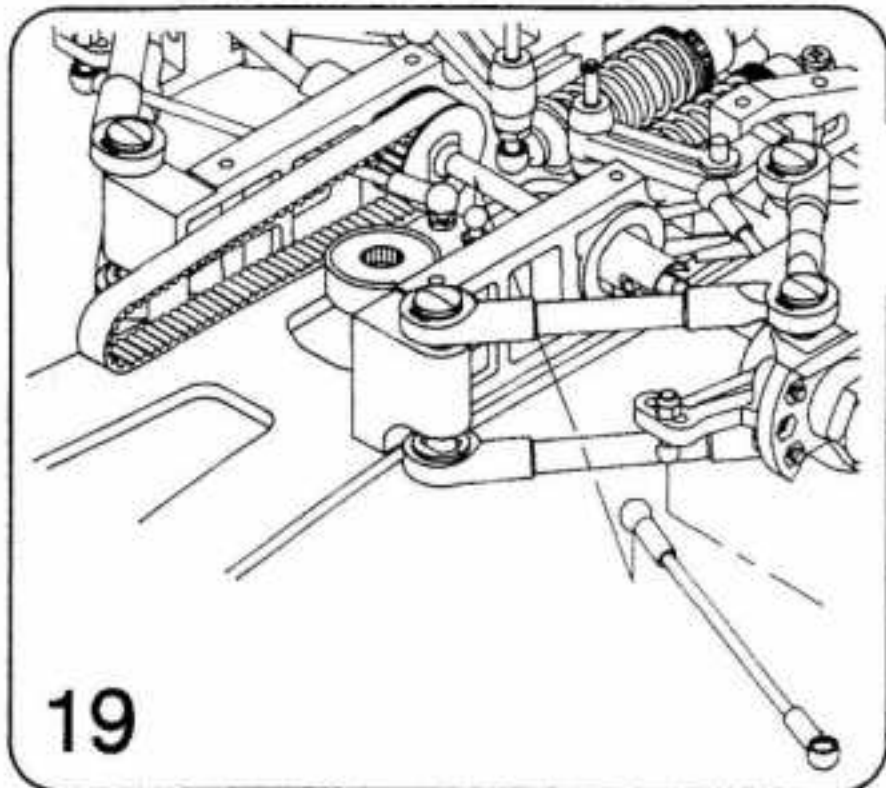

19- Mettre les bielles sur les billes de bras de direction et les billes du sauve-servo.



MONTAGE DU PLATINE RADIO

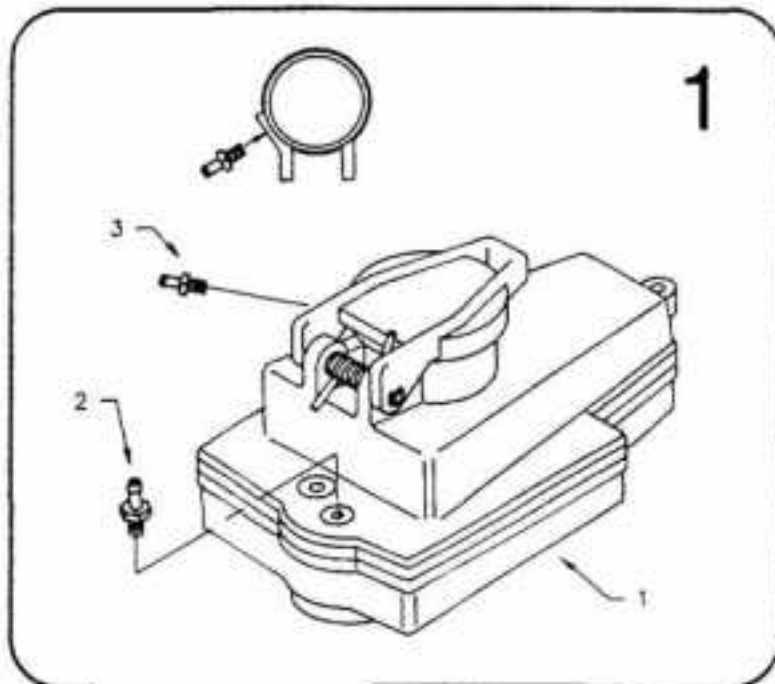

Ouvrir le sachet Nr.8

1- Visser la buse du carburant(2) dans le réservoir(1), percer un trou de 2,7mm dans l'épaulement du réservoir et visser la buse du préssurisation.

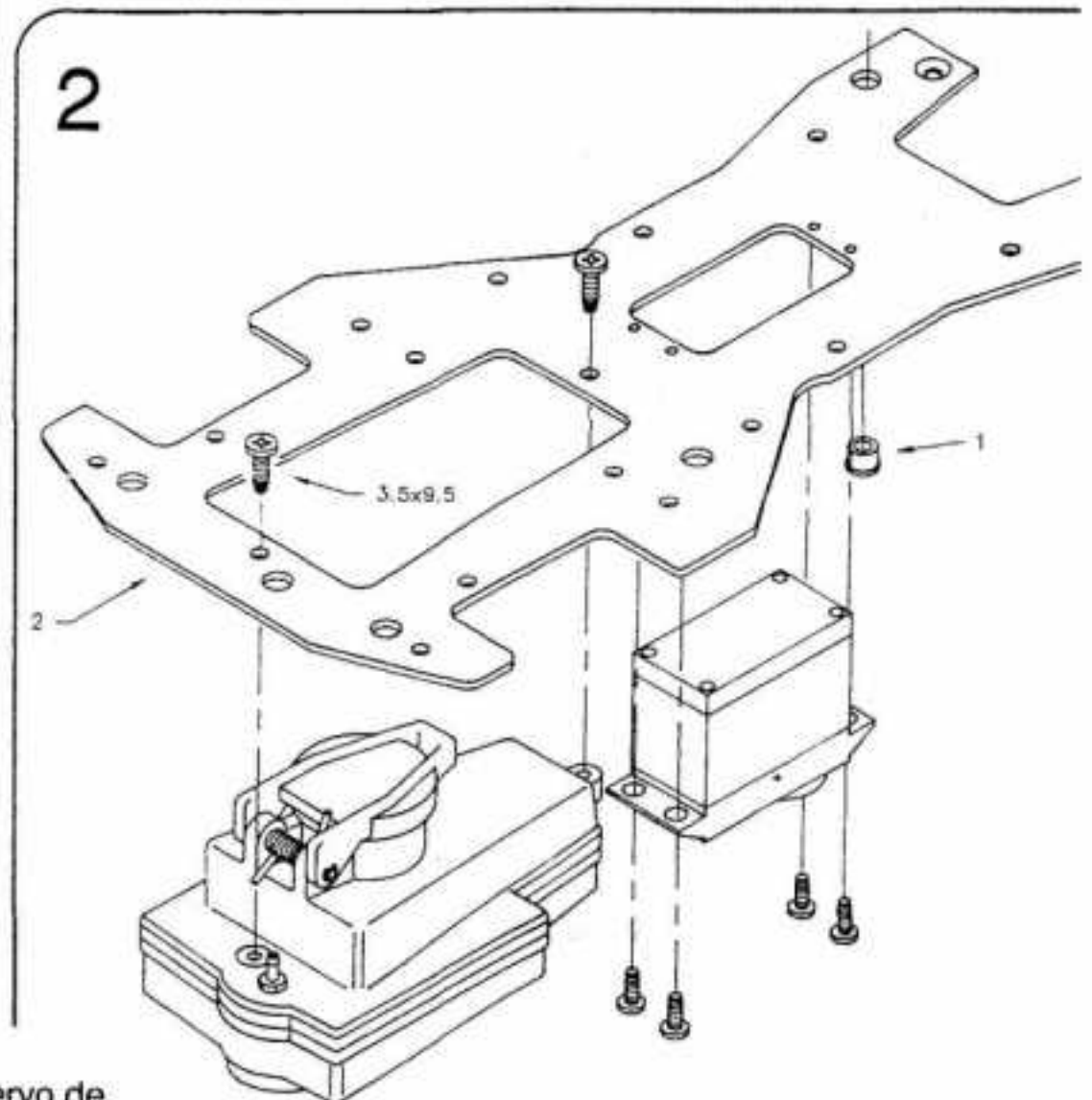

2- Percer les trous pour le servo de direction et monter le. Visser le réservoir sur la platine à l'aide des vis 3,5x9,5 puis mettre les bagues(1)

3- Monter la platine sur le voiture avec les vis tête bombée 3,5x9,5 et les 2 vis tête fraisée 3,5x13 puis mettre la plaque avant sur les paliers avant avec les vis 3,5x9,5. Assurer le servo avec la vis(1) livrée avec le servo.

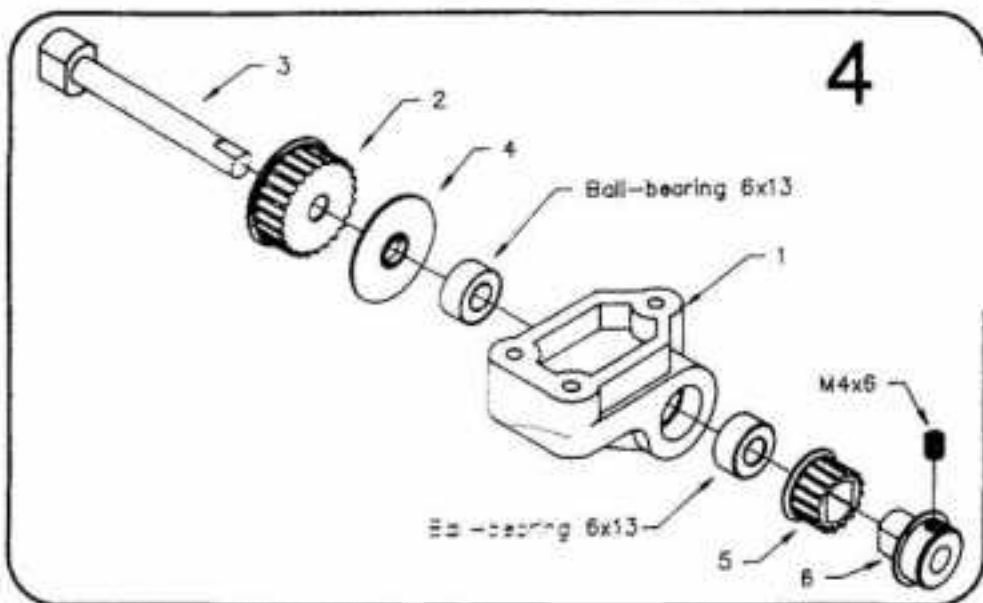
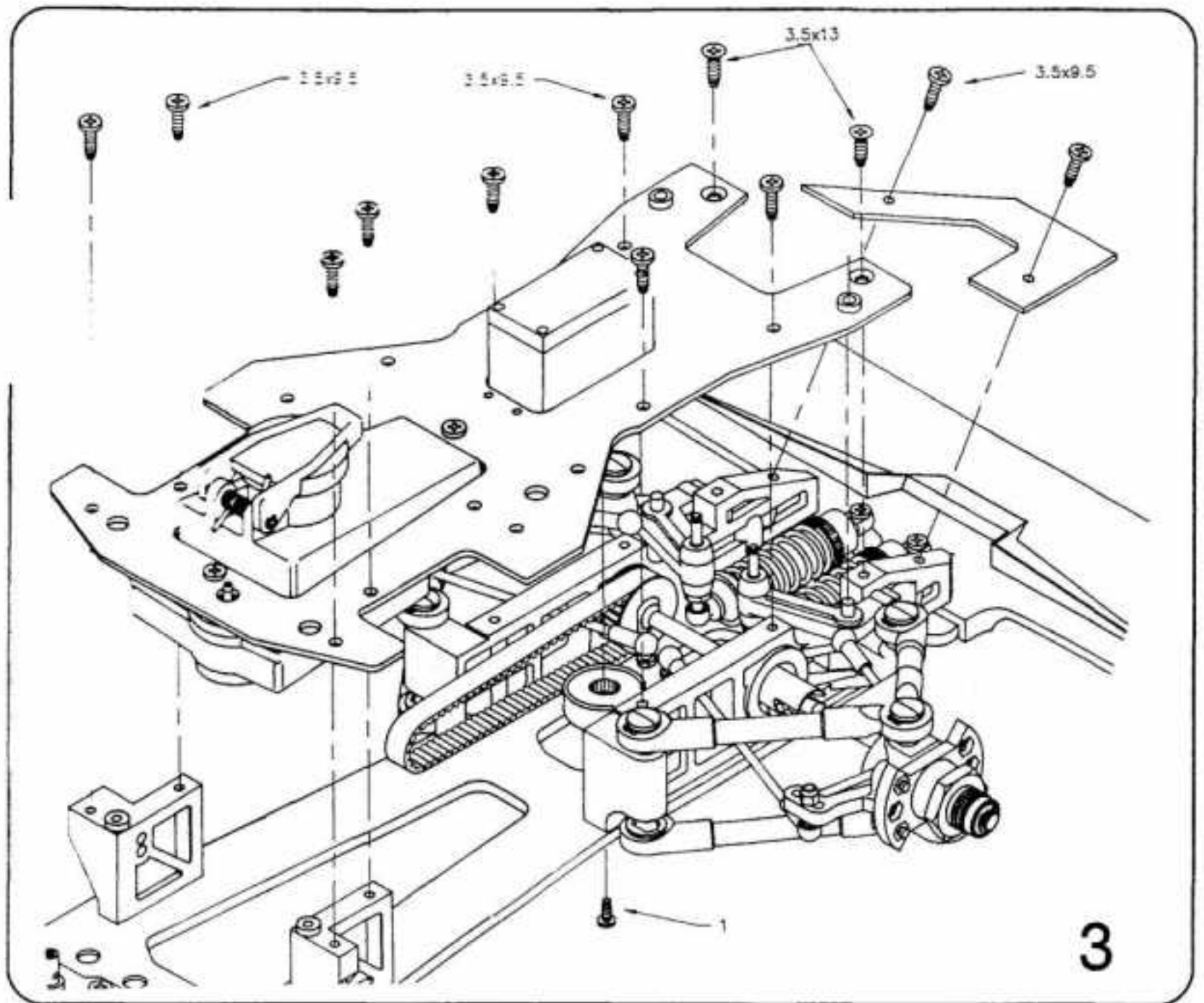

4- Insérer les roulements dans le palier intermédiaire(1), monter la poulie 24 dents(2) et la flasque sur l'axe intermédiaire(3). Glisser l'axe dans le palier, monter la poulie 16 dents(5) sur l'adaptateur(6) et glisser l'ensamble sur l'axe intermédiaire. Fixer l'adaptateur avec la vis M4x6(laisser un léger jeu entre les poulies et les roulements).



5- Passer la courroie-avant et monter le palier intermédiaire sur la platine avec les vis 3,5x9,5. Passer la courroie-intermédiaire(1) puis visser dans le support de platine-gauche la vis M4x25 après mis le roulement à aiguilles.

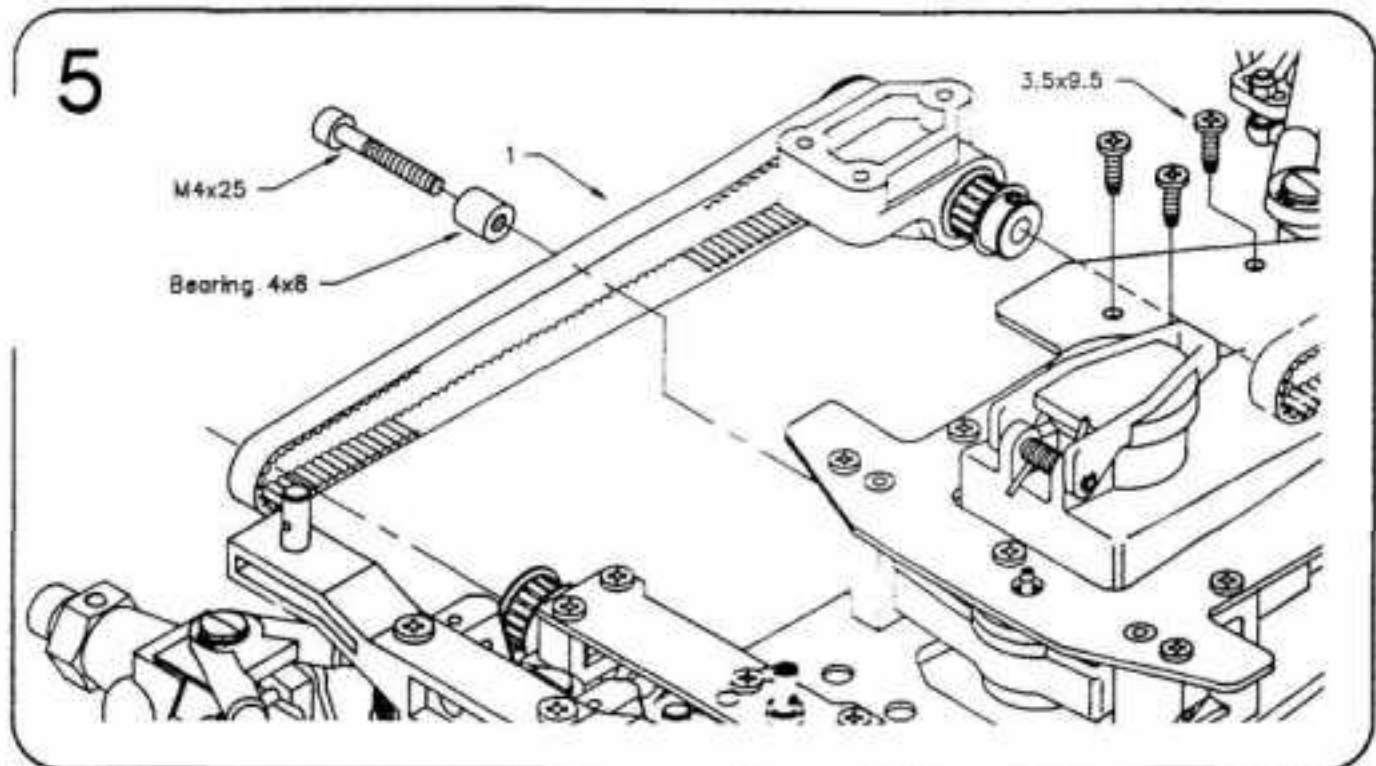

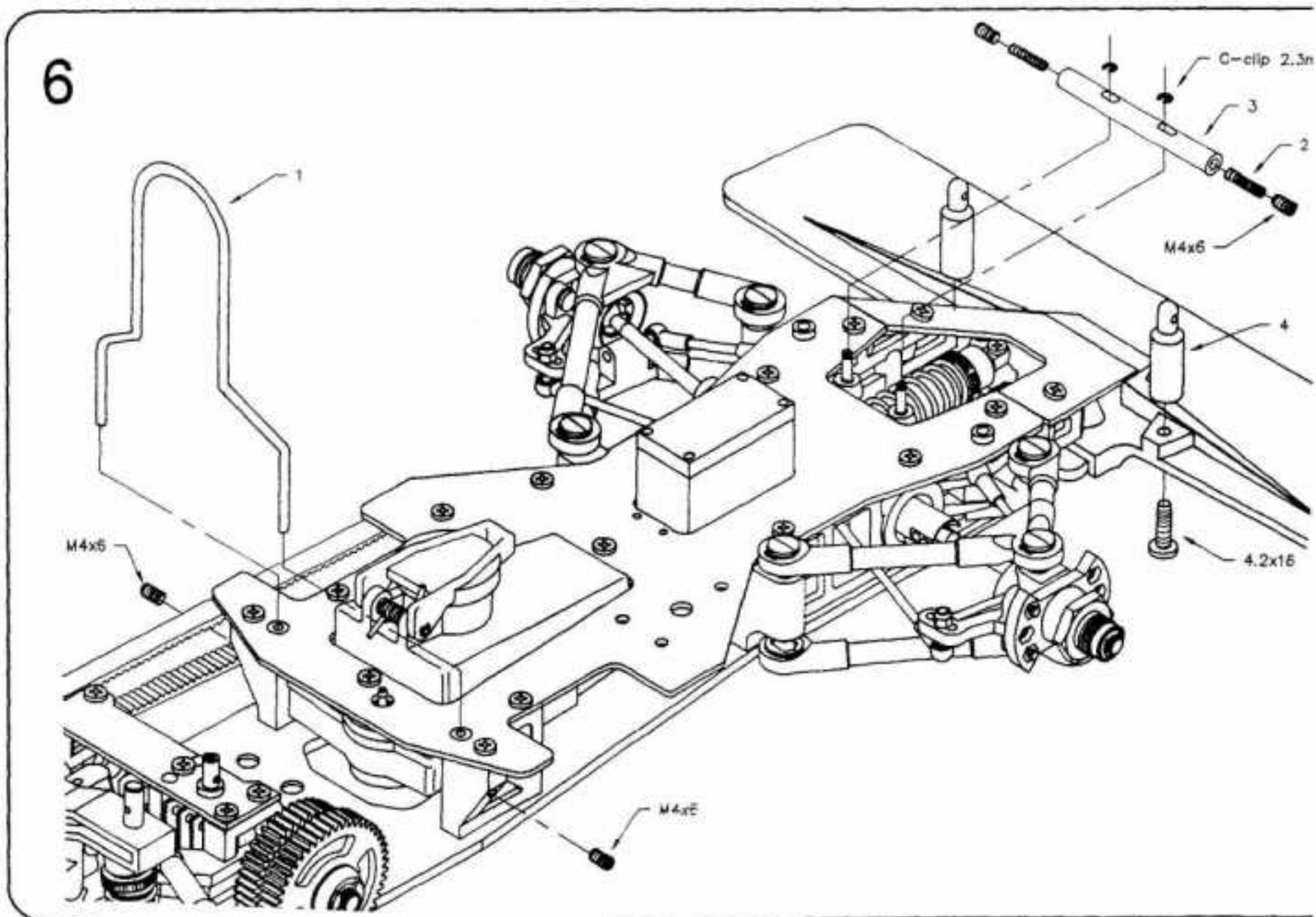

- 6- M**onter l'arceau de sécurité(1) et le maintenir par les vis latérales M4x6 des supports de platine.
 Placer la barre anti-roulis avant(3) sur les basculeurs, introduire les ressorts(2) et visser avec les vis M4x6 jusqu'à comprimer les ressorts de moitié.
 Fixer les supports de carrosserie-avant(4) sur le pare-choc avec les vis 4,2x16.

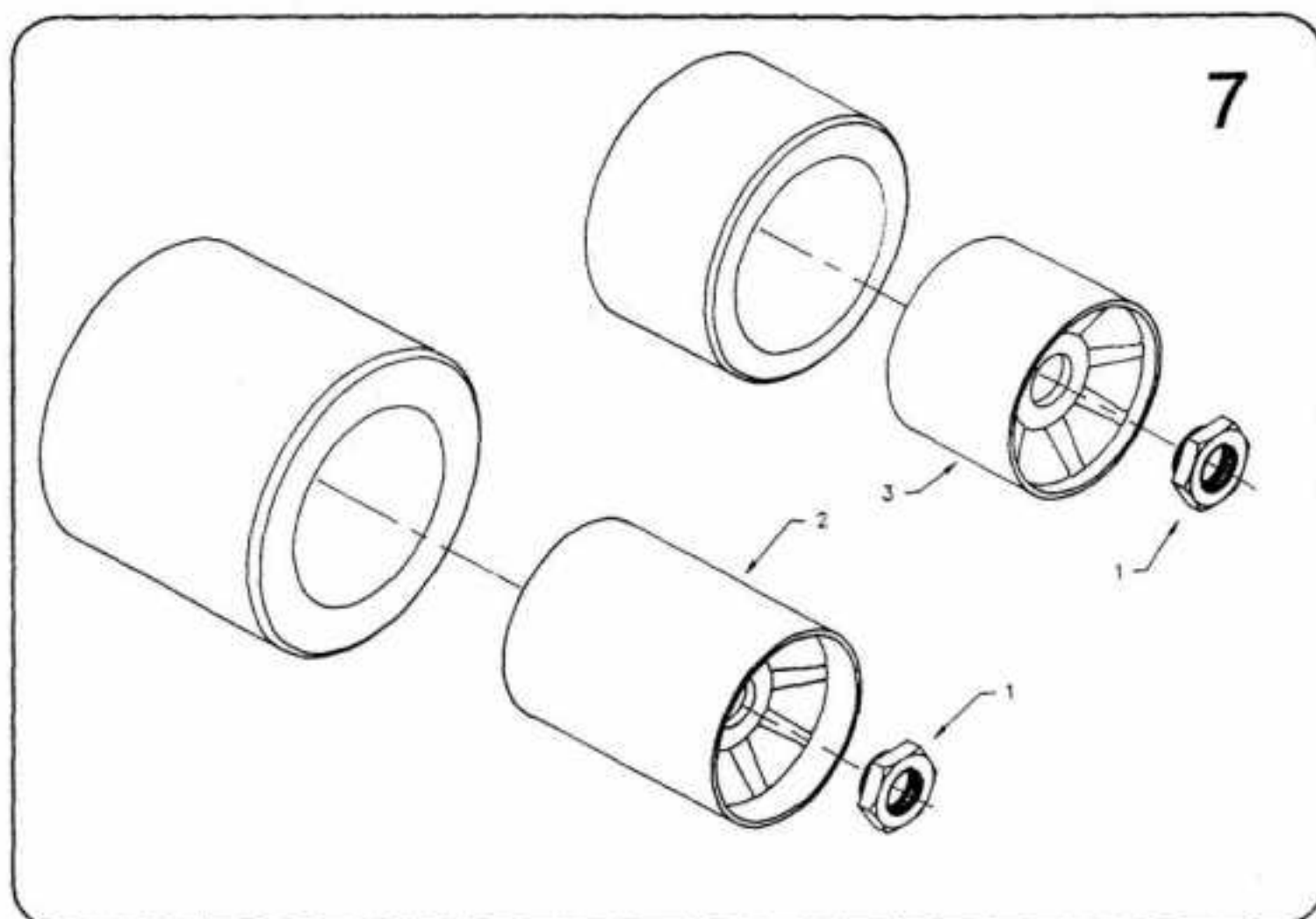

- 7- C**oller les pneus sur les jantes et les tourner au bon diamètre(arrière 82n et avant 72mm).
 Mettre les ecrous rapide dans les jantes idem avant et arrière

MONTAGE DE L'EMBRAYAGE

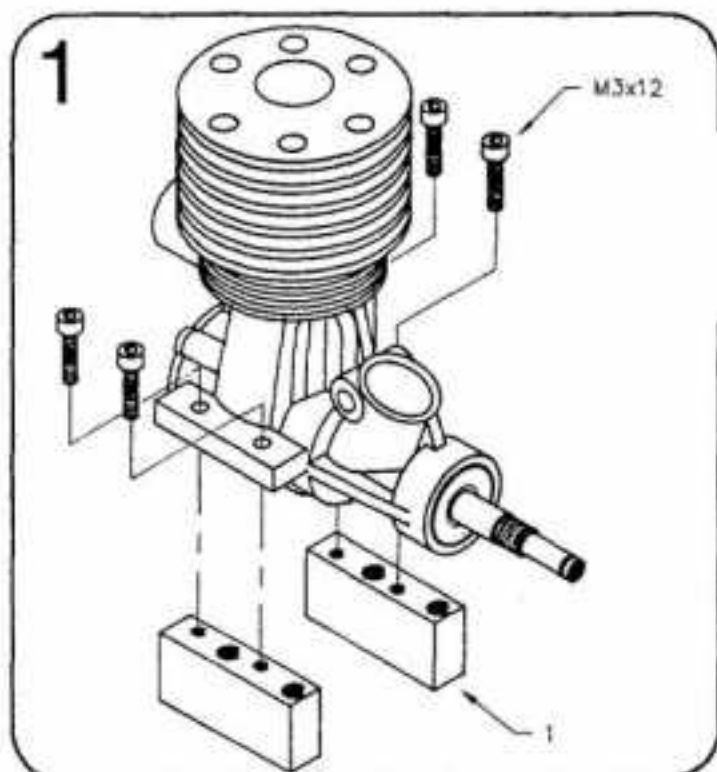

Ouvrir le sachet Nr.9

1- Monter le moteur sur les cales(1) avec les vis M3x12.

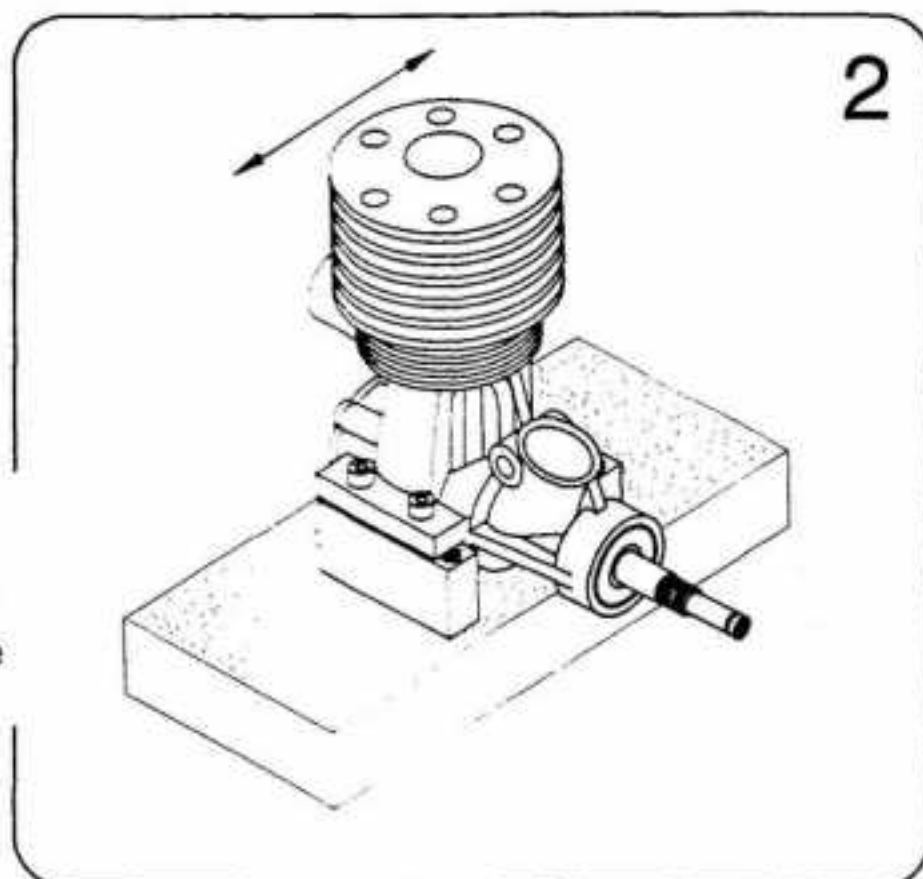

2- Egaliser le dessous des cales avec du papier de verre sur une plaque bien plate si celles-ci ne portent pas vraiment à plat sur le chassis.

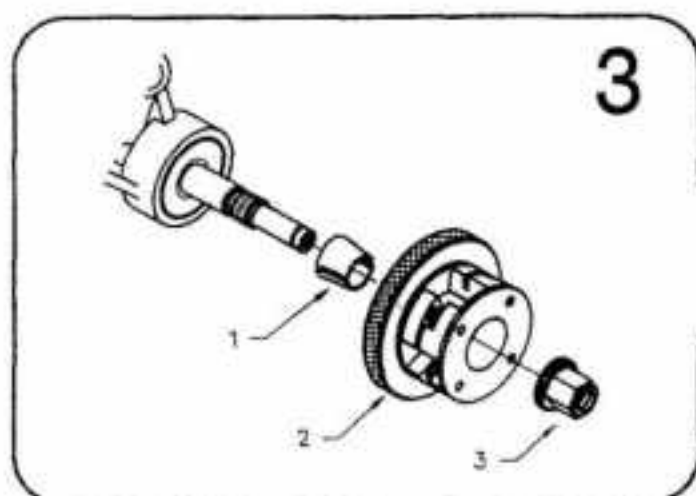

3- Enlever le cone livré avec le moteur et monter le cone PARSEC(1) puis mettre le volant moteur(2) et assurer avec son écrou(3).

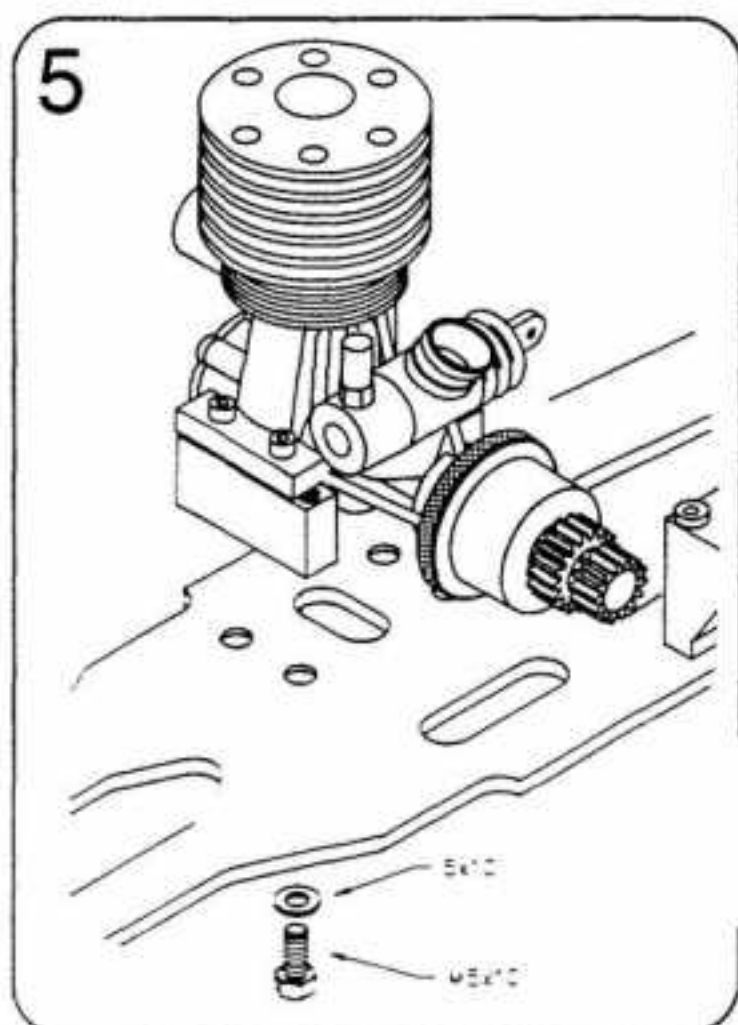

5- Faire le montage du moteur sur le chassis avec les vis M5x10 et les rondelles 5x10

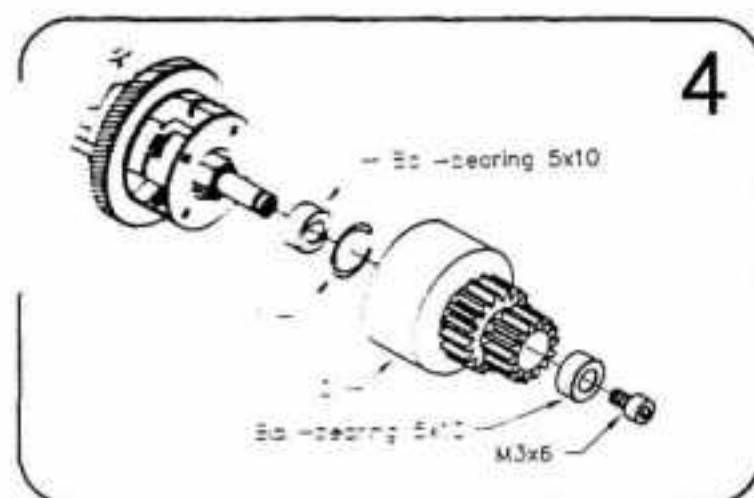

4- Mettre le ressort de cloche(1) dans la gorge de la cloche(2) et placer un roulement à bille(5x10) de part et d'autre du ressort. Mettre la cloche sur le vilebrequin et assurer avec la vis M3x6.

ARSEC
Micro - Racing

INSTALLATION DE LA RADIO ET DES COMMANDES

Ouvrir le sachet Nr.10

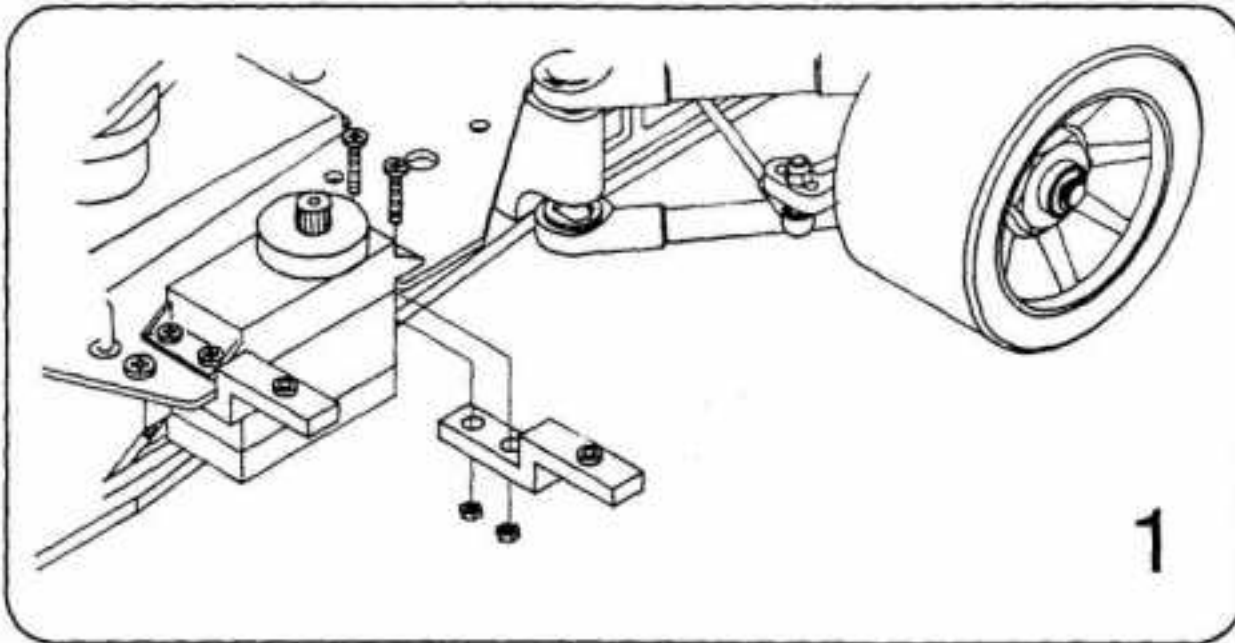

1- Monter le servo de gaz/frein et bras de support d'accu sur la platine avec les vis qui vous sont données les servos.

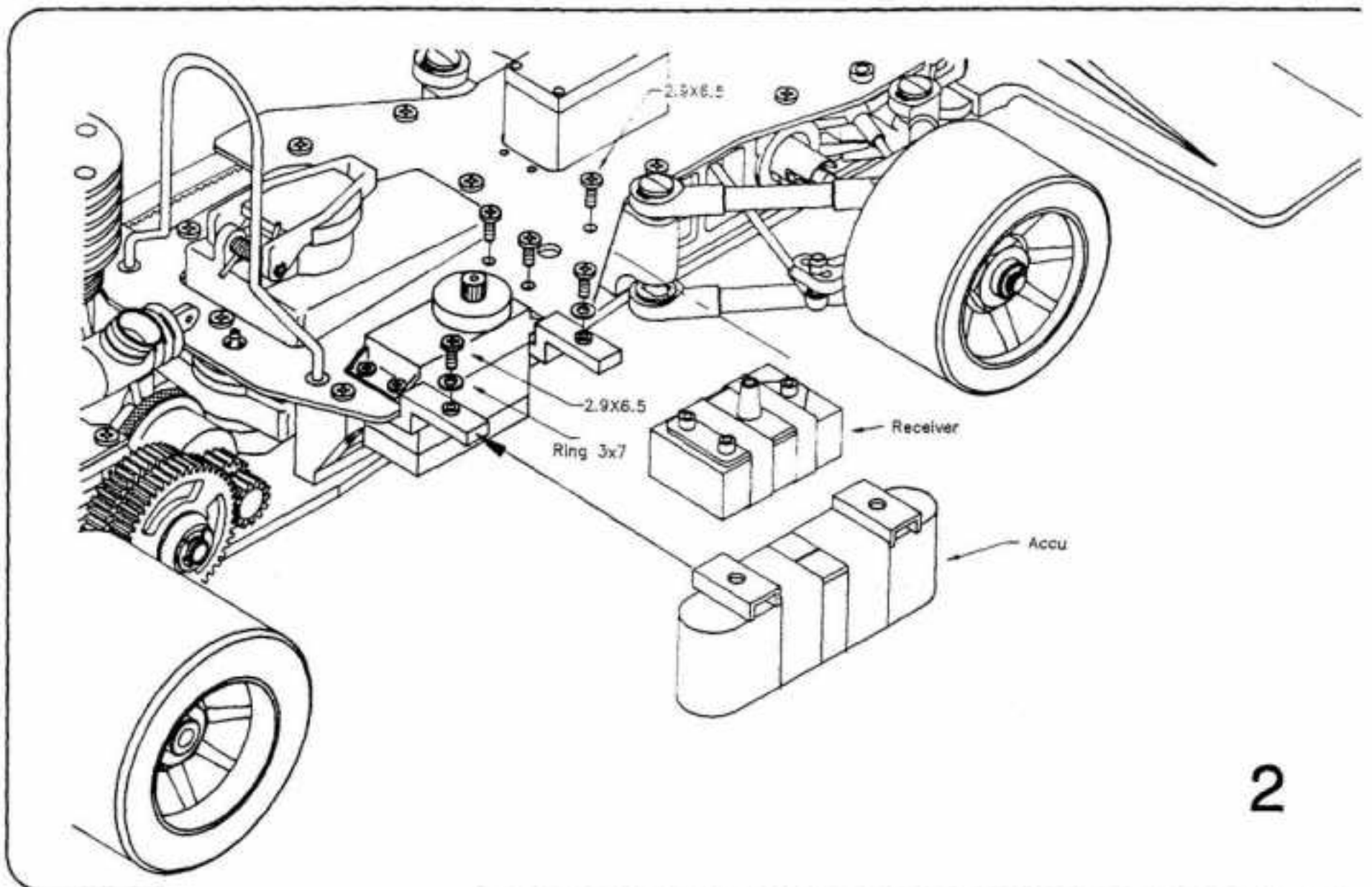

2- Monter les plaquettes support d'accus sur l'accu avec du ruban adhésif puis faire glisser l'accu sur les bras jusqu'à ce que les ergots se verrouillent dans les trous et assurer par les vis 2,9x6,5 et les rondelles 3x7.
Passer l'antenne dans la gaine et emboîter la dans le manchon du support de récepteur.
Mettre le récepteur sur son support avec du ruban adhésif, connecter les servos et l'accu et fixer le récepteur sur la platine avec les vis 2,9x6,5.

REGLAGE DE LA BOITE DE VITESSE

Pour ajuster la boîte de vitesse vous avez seulement deux types de vis.

Les 2 vis M5x6 (clé allen 2,5mm) règlent la distance entre la cloche et les masselottes (qui doit se situer entre 0,8mm).

quand la boîte ne passe pas nettement régler cet ajustement.

Les 2 autres vis M3x16 (clé allen 2mm) sont faites pour régler le point de passage.

Lors du pré-réglage veiller à ce que l'espace (A et B) soit identique des 2 côtés entre les masselottes.

Quand la boîte passe trop tôt serrer chaque vis d'un quart de tour, quand la boîte passe trop tard desserrer les vis d'un quart de tour.

Renouveler le réglage jusqu'à obtenir satisfaction.

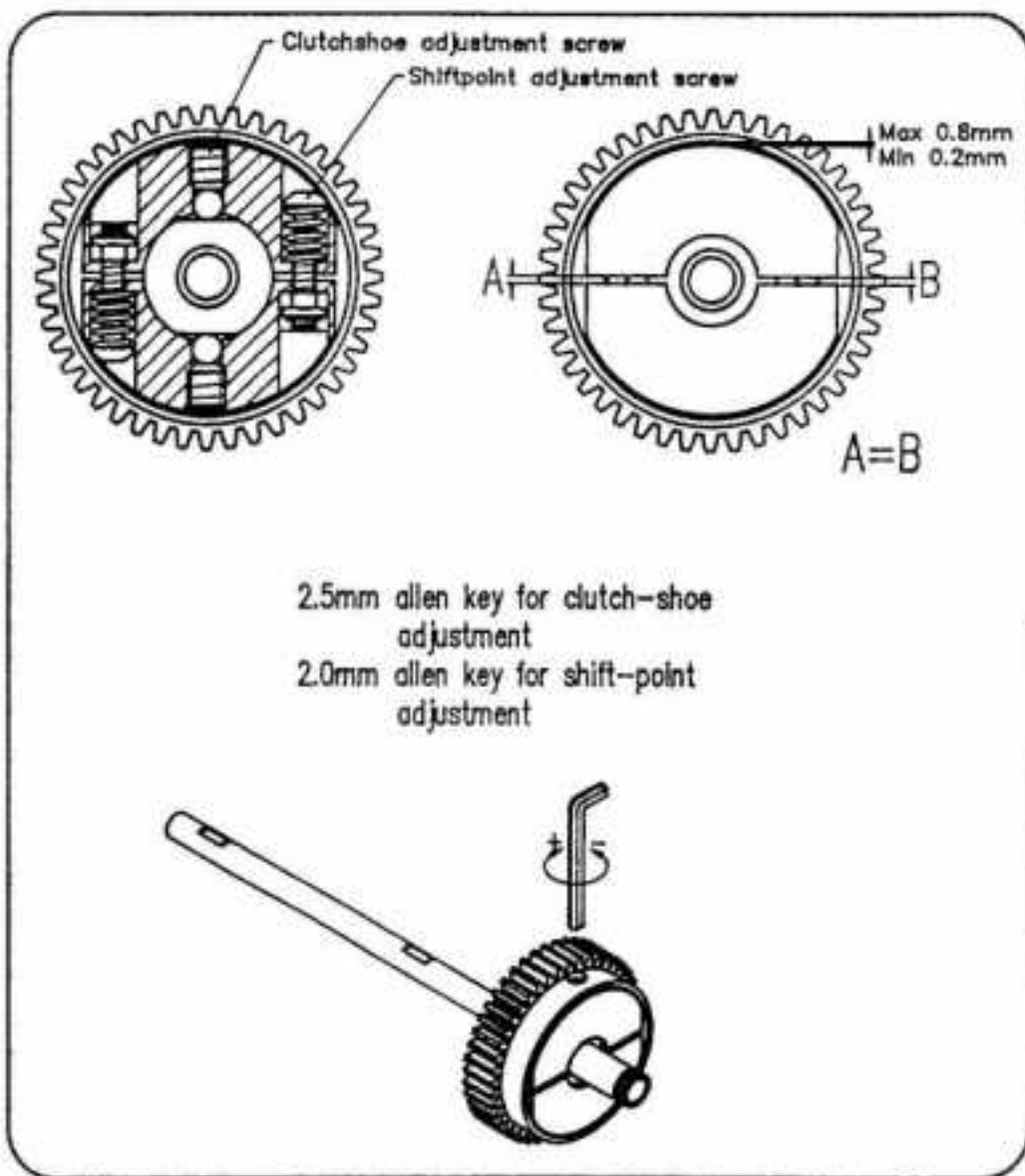
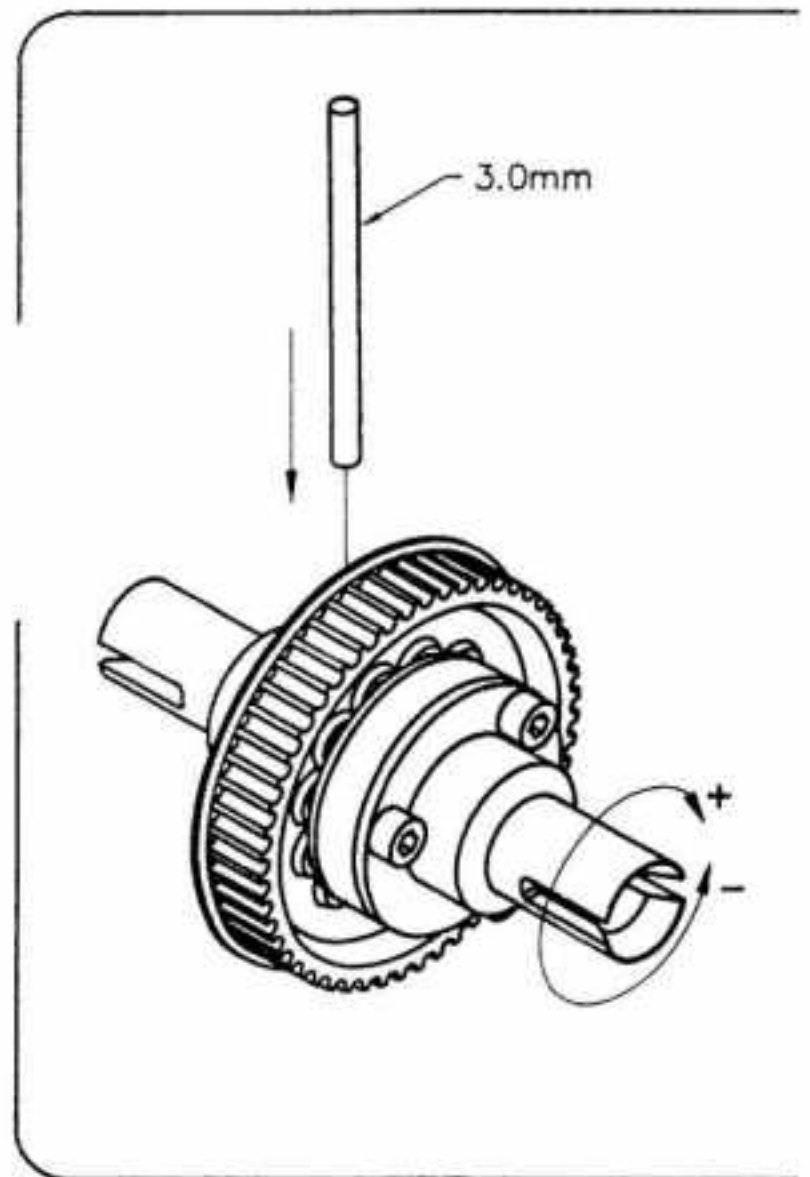

REGLAGE DU DIFFERENTIEL

Vous pouvez régler le différentiel en dureté en insérant une tige de 3mm dans le trou coté gauche de la poulie après avoir aligné celui-ci avec le trou de la vis de serrage.

Si vous voulez durcir le différentiel, tourner la roue DROIT dans le sens de la marche et si vous voulez le rendre plus souple tourner la même roue dans le sens inverse.

Enlever la tige de 3mm et votre différentiel est réglé.

Veiller à ce que le différentiel n'ait aucun glissement.



EFFET DES REGLAGES DE BASE SUR LA VOITURE

BARRE ANTI ROULIS AVANT

Si vous serrez les vis de la barre anti roulis vous obtiendrez une voiture plus stable mais qui sera plus sensible à la virage. A l'inverse en desserrant ces mêmes vis vous aurez une voiture un peu moins stable mais plus directive.

BARRE ANTI ROULIS ARRIERE

La barre anti roulis délivrée dans le kit donne une bonne accroche du train arrière, plus on grossira la barre anti-roulis on fera glisser le train arrière quand on mettra la puissance et par conséquent la voiture sera plus directive.

AMORTISSEURS AVANT

Plus vous mettez une huile épaisse ou un amortissement dur plus votre voiture sera plus stable mais moins directive. L'inverse plus vous mettez un amortissement souple moins votre voiture sera stable mais plus directive.

AMORTISSEURS ARRIERE

Plus vous mettez un amortisseur dur, plus vous aurez de stabilité mais plus le train arrière aura tendance à glisser. A l'inverse plus l'amortissement sera souple plus le train arrière accrochera mais la voiture sera moins stable.

RETAIL DESIGNATION

1156 AXE INTERMEDIAIRE
 1158 POULIE 16 DENTS
 1159 ADAPTATEUR DE POULIE 16 DENTS
 1160 COURROIE INTERMEDIAIRE
 1161 TENDEUR DE COURROIE INTERMEDIAIRE

1162 PLATINE RADIO
 1163 RESERVOIR 125CCM
 1163-1 JOINT BOUCHON DE RESERVOIR
 1164 BRAS D'ACCUS (2)
 1165 PLAQUES SUPPORT D'ACCUS 2
 1166 PLAQUE DE RECEPTIF
 1167 ANTENNA (3)
 1170 GAZ-FREIN COMPLET
 1171 BILLES DE CARBURATEUR
 1172 CHAPE POUR BILLE DE CARBURATEUR
 1173 REGLAGE DE FREIN

1179 SUPPORT D'ECRAPPEMENT
 1180 CALES MOTEUR VOLA ROSS REI
 1181 CALES MOTEUR OPSONDISP
 1182 CALES MOTEUR POCO
 1183 CALES MOTEUR OS BOX
 1184 VIS TETE BAS 15x10
 1184-1 CLé ALLEN POUR VIS TETE BAS M5x10
 1185 EMBRAYAGE COMPLET
 1186 VOLANT AVEC VES POUR MASSELOTES
 1187 MASSELOTES EMBRAYAGE (4)
 1188FF 2E RESSORTS EMBRAYAGE (4)
 1189 ECROU DE VOLANT
 1191 CLOCHE 3"
 1192 CLOCHE 4"
 1193 CLOCHE 5"
 1194 CLOCHE 5"
 1195 CLOCHE 4 1/8

1200 ECROU DE JANTES (4)
 1205 CLIPS DE CARROSSERIE (10)
 1210 AXE DE ROUE AVANT 4X2 (2)
 1211 ARRET D'AXE BOITE DE VITESSE 4X2

1250 JANTES AVANT 2
 1260 JANTES ARRIERE 2

1300 ROULEMENT 511 (2)
 1305 ROULEMENT 513 (4)
 1307 ROULEMENT 7111 (1)
 1310 ROULEMENT 212 (2)
 1315 DOULE AGULE 4G

1400 VIS PANS TETE BOMBEE 2.9X6.5 (10)
 1405 VIS PANS TETE BOMBEE 3.5X9.5 (10)
 1410 VIS PANS TETE BOMBEE 4.2X13 (10)
 1411 VIS PANS TETE BOMBEE 4.2X16 (10)

1413 VIS PANS TETE FRAISE 2.2X6.5 (10)
 1415 VIS PANS TETE FRAISE 3.5X13 (10)
 1420 VIS PANS TETE FRAISE 4.2X13 (10)

1423 VIS TETE BOMBEE 2.9X6.5 (10)
 1425 VIS TETE BOMBEE 3.5X9.5 (10)
 1430 VIS TETE BOMBEE 4.2X13 (10)

1435 VIS TETE FRAISE 2.2X6.5 (10)
 1440 VIS TETE FRAISE 3.5X13 (10)

1445 VIS TETE A 6 PANS CREUX M3X6 (10)

RETAIL DESIGNATION

1450 VIS TETE A 6 PANS CREUX M3X12 (10)
 1455 VIS TETE A 6 PANS CREUX M3X16 (4)
 1458 VIS TETE A 6 PANS CREUX M4X25 (2)

1461 VIS TETE BAS M5x10(10)

1462 VIS TETE A SIX PANS CREUX M4x8(10)

1465 VIS BTR SANS TETE M3X8 (10)
 1470 VIS BTR SANS TETE M4X4 (10)
 1471 VIS BTR SANS TETE M4X6 (10)
 1475 VIS BTR SANS TETE M5X6 (10)

1479 ECROU M2 (10)
 1480 ECROU M3 (10)

1481 ECROU NYLSTOP M3 (10)
 1482 ECROU NYLSTOP M4 (10)

1490 C-CLIPS2,3mm (10)
 1495 C-CLIPS4,0mm (10)
 1497 C-CLIPS7,0mm (10)

1500 CLIPS9,0mm (10)
 1510 CLIPS12mm (10)
 1520 CLIPS20mm (10)

1530 RONDELLE 3,2X7 (10)
 1535 RONDELLE 4,3X9 (10)
 1540 RONDELLE 5,3X10 (10)











9001 CARROSSERIE GRP-C PORCHE 962
 9002 CARROSSERIE GRP-C SAUBER MERCEDES
 9003 CARROSSERIE GT CORVETTE
 9004 CARROSSERIE GRP-C SAUBER MERCEDES"91

9010 SUPERCARBURANT 25%NITRO

9100 SWEATSHIRT NOIR (L)
 9105 SWEATSHIRT NOIR (XL)
 9110 SWEATSHIRT BLANC (L)
 9115 SWEATSHIRT BLANC (XL)
 9120 SWEATSHIRT BLEU (L)
 9125 SWEATSHIRT BLEU (XL)

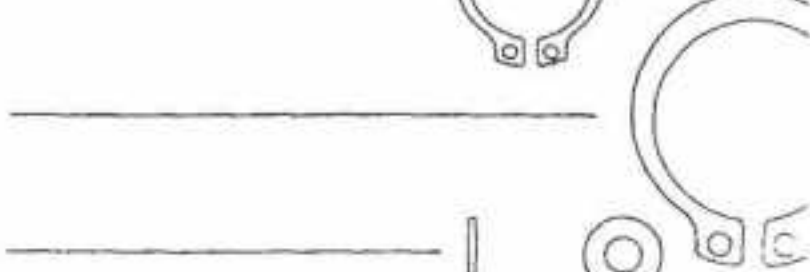
9200 AUTOCOLLANT A4



<u>REFERENCE</u>	<u>PRIX</u>	<u>DESCRIPTION</u>	
1481	FF 36 ^F	ECROU NYLSTOP M3 (10)	
1482	FF 39 ^F	ECROU NYLSTOP M4 (10)	
1490	FF 14 ^F	C-CLIPS 2,3mm (10)	
1495	FF 18 ^F	C-CLIPS 4,0mm (10)	
1497	FI 29 ^F	C-CLIPS 7,0mm (10)	
1500	FI 29 ^F	CLIPS 9,0mm (10)	
1510	FI 36 ^F	CLIPS 12mm (10)	
1520	FI 59 ^F	CLIPS 20mm (10)	
1530	FI 18 ^F	RONDELLE 3,2X7 (10)	
1535	FI 21 ^F	RONDELLE 4,3X9 (10)	
1540	FI 22 ^F	RONDELLE 5,3X10 (10)	
9001	FI 195 ^F	CARROSSERIE GRP-C PORCHE 962	
9002	FI 195 ^F	CARROSSERIE GRP-C SAUBER MERCEDES	

LES PRIX SONT HORS TAXES DEPART USINE

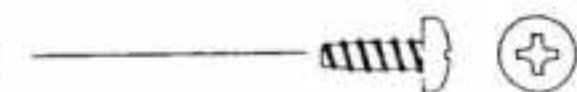
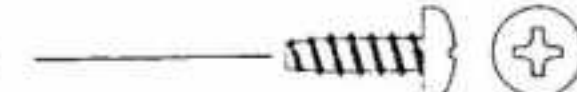
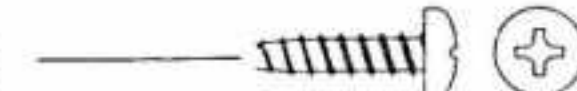
REFERENCE	PRIX	DESCRIPTION
1160	FF 70 ^F	COURROIE INTERMEDIAIRE
1161	FF 60 ^F	TENDEUR DE COURROIE
1162	FF 300 ^F	PLATINE RADIO
1163	FF 360 ^F	RESERVOIR 125CCM
1164	FF 66 ^F	BRAS D'ACCUS (2)
1165	FF 54 ^F	PLAQUES SUPPORT D'ACCUS (2)
1166	FF 66 ^F	PLAQUE DE RECEPTEUR
1167	FF 32 ^F	ANTENNA (3)
1170	FF 110 ^F	GAZ-FREIN COMPLET
1171	FF 83 ^F	BILLES DE CARBURATEUR (5)
1172	FF 56 ^F	CHAPE POUR BILLE DE CARBURATEUR (5)
1173	FF 14 ^F	REGLAGE DE FREIN
1179	FF 55 ^F	SUPPORT D'ECHAPPEMENT
1180	FF 105 ^F	CALES MOTEUR NOVA ROSSI, REX
1181	FF 105 ^F	CALES MOTEUR OPS/MOND/SP
1182	FF 105 ^F	CALES MOTEUR PICCO
1183	FF 105 ^F	CALES MOTEUR OS MAX
1185	FF 365 ^F	EMBAYAGE COMPLET
1186	FF 170 ^F	VOLANT AVEC AXES POUR MASSELOTTES
1187	FF 170 ^F	MASSELOTTES D'EMBAYAGE (4)
1188	FF 49 ^F	RESSORTS D'EMBAYAGE (4)
1189	FI 62 ^F	ECROU DE VOLANT
1191	FI 120 ^F	CLOCHE 13/17
1192	FI 120 ^F	CLOCHE 14/17
1193	FI 135 ^F	CLOCHE 15/17
1194	FI 135 ^F	CLOCHE 15/18
1200	FI 110 ^F	ECROU DE JANTES (4)
1205	FI 66 ^F	CLIPS DE CARROSSERIE (10)
1210	FI 190 ^F	AXE DE ROUE AVANT 4X2 (2)
1211	FI 75 ^F	ARRET D'AXE BOITE DE VITESSE 4X2
1250	FI 45 ^F	JANTES AVANT (2)
1260	FI 55 ^F	JANTES ARRIERE (2)
1300	FI 55 ^F	ROULLEMENT 5X10 (2)
1305	FI 120 ^F	ROULLEMENT 6X13 (4)
1310	FI 110 ^F	ROULLEMENT 12X21(2)
1315	FI 45 ^F	DOULLE AIGUILLE 4X8
1400	FI 24 ^F	VIS PARKER TETE BOMBEE 2,9X6,5 
1405	FI 26,50	VIS PARKER TETE BOMBEE 3,5X9,5 
1410	FI 29,50	VIS PARKER TETE BOMBEE 4,2X13 
1411	FI 35 ^F	VIS PARKER TETE BOMBEE 4,2X15 
1413	FI 35 ^F	VIS PARKER TETE FRAISEE 2,2X5,5 